

FAHRERSITZTECHNIK

Produktkatalog 2024/ 25



Traktor-Sitze



Stapler-Sitze



Baumaschinen-Sitze



Steuerstand-Sitze



Bahn-Sitze



LKW-Sitze



Bus-Sitze



Zubehör / Ersatzteile



GRAMMERSITZ.DE



Alles auch online!

- 24 / 7 erreichbar
- unser Online Shop für Geschäftskunden
- Sofortige Verfügbarkeit ersichtlich
- einfache Menüführung
- Sonderkonditionen
- passendes Zubehör auf einen Blick

Unser Fahrersitz-Team



Ihre Produktspezialisten vor Ort in Senden-Bösesell



Heinrich Lucas
lucas@grammersitz.de

Teamleiter
Fahrersitztechnik
02536 - 34 46 23

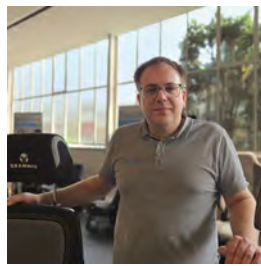

René Kropp
kropp@grammersitz.de

Fahrersitztechnik
02536 - 34 46 21



Michael Dittrich
dittrich@grammersitz.de

Fahrersitztechnik
02536 - 34 46 24

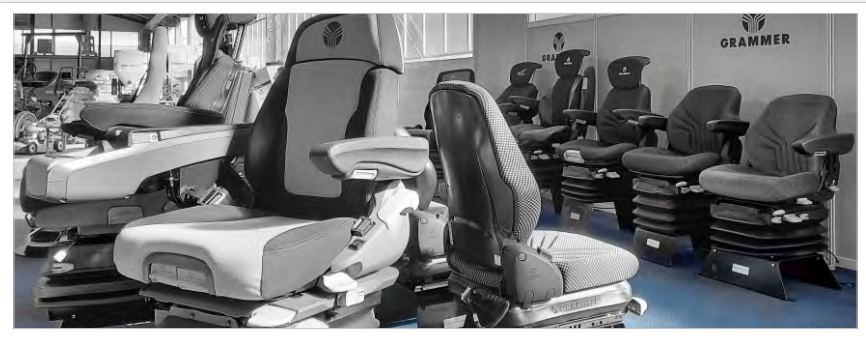

Traktor-Sitze
Stapler-Sitze
Baumaschinen-Sitze
Schiff-Sitze / Steuerst.

[ab Seite 8](#)
[ab Seite 68](#)
[ab Seite 114](#)
[ab Seite 142](#)

Bahn Sitze
LKW-Sitze
Bus-Sitze
Zubehör / Ersatzteile

[ab Seite 146](#)
[ab Seite 150](#)
[ab Seite 182](#)
[ab Seite 190](#)

Ein **ausführliches Inhaltsverzeichnis** finden Sie auf der letzten Seite



GRAMMER stellt sich vor...

Komfortable Fahrersitze in Nutzfahrzeugen sind kein Luxus. Sondern eine wertvolle Investition in die Produktivität und Leistungsfähigkeit der Fahrer:innen.



Mit dieser Überzeugung entwickeln und produzieren wir für Land- und Baumaschinen, Stapler, LKW und Busse Fahrersitze, die Maßstäbe in Ergonomie, Design, Funktionalität und Sicherheit setzen.

Unsere Sitze sind konsequent darauf ausgelegt, Fahrer:innen ein gesundes, entspanntes und ermüdungsfreies Arbeiten zu ermöglichen und sie mit gut durchdachten Funktionalitäten perfekt im Arbeitsalltag zu unterstützen.

Auch unsere Passagiersitze für Bus und Bahn begeistern mit einzigartigem Design und wegweisender Ergonomie. Für eine perfekte Anpassung an die Anforderungen von Fahrzeugbetreibern bieten wir modulare Sitzsysteme, die eine Individualisierung auch bei kleinen Stückzahlen ermöglichen.

In unseren Sitzen stecken einzigartige Innovationen, gut durchdachte Details und robuste Technik. Genauso wie unsere jahrzehntelange Erfahrung aus der Entwicklung und Fertigung von NFZ-Fahrersitzen und die exzellente OEM-Qualität, die uns zu einem Markt- und Innovationsführer sowie zu einem bevorzugten Erstausrüster der Fahrzeugindustrie gemacht haben. Doch auch beim Service rund um Ihren neuen Grammer Sitz kennen wir keine Kompromisse. Dies macht den hohen Mehrwert der Grammer Lösungen aus.

Über unsere autorisierten und qualifizierten Vertriebspartner sowie den Fachhandel stellen wir sicher, dass Ihre hohen Qualitätsansprüche an Beratung und Service erfüllt werden. Gemeinsam mit unseren Vertriebspartnern sind wir weltweit vertreten. Somit können wir eine schnelle Verfügbarkeit unserer Sitze und Ersatzteile gewährleisten.

Sie lassen sich ohne großen Aufwand nachrüsten, so dass Sie Ihr Fahr-

Unsere Partnerschaft



zeug schnell und einfach mit modernem und funktionalem Sitzkomfort aufwerten können. Grammer Sitze sind auf hohe Langlebigkeit ausgelegt. Ebenso können Sie sich auf eine lange Versorgung mit Zubehör und Ersatzteilen verlassen.

GRAMMER steht für Komfort und Sicherheit - BRINKMANN für Kompetenz und Service

Seit 1970 sind wir Firma Brinkmann Werkvertreter der GRAMMER AG und sind schnell zum **VIP-Partner** ernannt worden. Wir bieten das Sitz- und Ersatzteil Komplettsortiment im Aftermarket an.

Auf diese lange Zusammenarbeit sind wir natürlich sehr stolz. Vielen Dank an die GRAMMER AG für das 50-jährige Jubiläums Geschenk und die Urkunde.



kurz über uns...

Was uns ausmacht ist die Leidenschaft, unsere Partner durch Kompetenz und jahr-

zehntelange Erfahrung lösungsorientiert mit hochwertigen, innovativen, technischen Produkten zu versorgen



Wir - die Firma Brinkmann Technik GmbH & Co. KG mit Sitz in Senden-Böensell (NRW) sind ein inhabergeführtes Familienunternehmen und arbeiten mit Leidenschaft bereits in der vierten Generation als Fachhändler für den Endkunden, Großhändler und Werkvertreter in den Sparten
Fahrsitztechnik,
Agrartechnik
Grundstückspflegetechnik
und Industrietechnik.



Darüber hinaus realisiert unser Team aus der Werkstatt kundenspezifische Grammer Sitz Umbauten und Komplettumbauten, sowie die Inspektionen, Diagnosen und Reparaturen an Grundstückspflege Geräten.



Wir beraten Sie auch gerne persönlich und können Ihnen über alle Sparten hinweg eine große Auswahl der Geräte in unserer Ausstellung von ca. 1.000 qm präsentieren.



Sie würden gerne einen Sitz Ihrer Wahl persönlich testen oder sich einen Überblick verschaffen, dann kommen Sie einfach bei uns im Ladenlokal vorbei und testen Sie in unserer Ausstellung.



Durch unsere **Online-Shops für Fahrersitztechnik** möchten wir noch schneller auf die Wünsche von Privat- und Geschäftskunden reagieren. Schauen Sie auf grammersitz.de einfach vorbei, melden Sie sich als Geschäftskunde an und profitieren Sie von den Vorteilen.



GRAMMERSITZ.DE



Maximo® XT
Evolution Dynamic



Maximo®
Comfort Plus



Maximo®
Basic

XT-Variante

Ein Teil der MAXIMO® Fahrersitze ist auch als XT-Variante mit breiterer Federung für den Einsatz auf Großtraktoren in Kombination mit schweren Multifunktionsarmlehnen lieferbar.

Elektronisch aktiv geregelte Federung (mit 12-Volt-Anschluss)

Mit der elektronisch aktiv geregelten Federung wird die Schwingungsbelastung für Fahrer:innen großer Traktoren auf ein Minimum verringert. Ein neuartiges elektr. System zur aktiven Vertikalfederung sorgt für eine Reduzierung gesundheitsschädlicher Schwingungen von 40 % gegenüber der bewährten Niederfrequenzfederung.

Dynamic Damping System™

Das neu entwickelte System erweitert die bewährte Niederfrequenzfederung und sorgt für eine noch deutlichere Reduzierung der Schwingungen bei niedrigen Frequenzen. Gleichzeitig verhindert es ein vertikales Anschlagen des Sitzes bei starker Beschleunigung, verursacht durch Bodenunebenheiten.

Niederfrequenzfederung

Die Niederfrequenzfederung absorbiert vertikale Schwingungen und Stöße und verhindert so ein Aufschaukeln des Sitzes in kritischen Betriebszuständen.

Pneumatische Federung

Mit einer Luftfederung erfolgt die Höhen- und Gewichtseinstellung einfach per Knopfdruck. Bequemer lässt sich Federungskomfort nicht einstellen.

Mechanische Federung

Die SitzhöhenEinstellung erfolgt 3-stufig über eine Rastmechanik. Die genaue Einstellung des Fahrergewichts wird manuell über einen Einstellhebel vorgenommen.

Längshorizontalfederung

Minimiert Schwingungen bei schneller Fahrt, mit Zusatzgeräten, Anhängern oder in schwierigem Gelände.

Seitenhorizontalfederung

Die Seitenhorizontalfederung (SHF) dämpft Schwingungen und Stöße quer zur Fahrtrichtung ein.





Maximo®	XT Evolution active	XT Evolution Dynamic	XT Dynamic Plus	XT Professional	Evolution Dynamic	Dynamic Plus	Dynamic	Professional	Comfort Plus	Comfort	Basic
Stoff	■	■	■	■	■	■	■	■	■	■	■
Kunstleder									■	■	
Federung											
Niederfrequenzfederung	■	■	■	■	■	■	■	■			
Luftfederung m. Kompressor	■	■	■	■	■	■	■	■	■	■	
mechanische Federung											■
Längshorizontalfederung	■	■	■	■	■	■	■	■	■	■	■
APS	■	■	■	■	■	■	■	■	■	■	
Dämpfer einfache Ausführung									■	■	■
Dämpfer einstellbar				■				■			
Dynamic Damping System	■	■	■		■	■	■				
Federweg in mm	120	120	120	100	100	120	120	100	100	100	100
Höheneinstellung											
80 mm pneumatisch	■	■	■	■	■	■	■	■	■	■	
80 mm mechanisch											■
Gewichtseinstellung											
mechanisch											■
halbautomatisch										■	
automatisch			■	■		■	■	■	■		
aktiv elektronisch	■	■			■						
Lendenwirbelstütze											
mechanisch				■				■	■	■	■
Pneumatisch	■	■	■		■	■	■				
Klimasystem											
aktiv	■	■			■						
passiv			■			■					
Rückhaltesystem	■	■	■	□	■	■	□	□	□	□	□
Sitzheizung	■	■	■	■	■	■	■	□	□	□	□
Kombinierte Sitzkissentiefe- neigungseinstellung	■	■	■	■	■	■	■	■	■		
Sitzkontaktschalter	■	■	□	■	■	□	□	□	□	□	□
Armlehnen	■	■	■	■	■	■	■	■	■	■	■
Ablagetasche	■	■	■	□	■	■	■	■	□	□	□
Rückenverlängerung											
Einschiebbar				■			■	■	■	□	□
Dual Motion	■	■	■		■	■					
Sitzbreite in mm	550	550	550	530	550	565	550	530	530	520	480
Seite	10-11	12-13	14-15	16-17	18-19	20-21	28-29	30-31	32-33	34-35	36-37
■ Serienausstattung □ Optionale Ausstattung											



Abbildung inkl. aufpreispflichtigem Zubehör

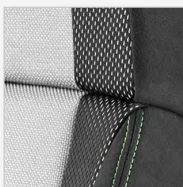

Der Maximo® XT Evolution Active steht an der Spitze in Sachen Ergonomie, Komfort und Funktionalität. Mit der elektronisch aktiv geregelten Federung wird die Schwingungsbelastung für die Fahrer von Großtraktoren auf ein Minimum verringert. Ein neuartiges elektr. System zur aktiven Vertikalfederung sorgt für eine Reduzierung gesundheitsschädlicher Schwingungen von 40% gegenüber der bewährten Niederfrequenzfederung. Maximalbeschleunigungen werden sogar bis 75% reduziert. Die Dualmotion Kopfstütze erleichtert bei Drehbewegungen des Fahrers spürbar das rückwertige Arbeiten. Die in der Rückenlehne neu integrierte u. individuell einstellb. Seitenkonturanpassung bietet zusätzlichen Halt, besonders bei schwierigen Einsatzbedingungen. Das Ergebnis: Ein deutliches Plus an Sitzkomfort und damit ein vorbildlicher Gesundheitsschutz.

Hinweis: begrenzter Verwendungsbereich, bitte die individuelle Einbausituation (vgl. Maße) prüfen!

Grundausrüstung

Stromversorgung	12 Volt
Spurmaß	381 mm
Sitzpolsterbreite	550 mm
SIP	419 mm
Federung	Luftfederung mit eigen. Kompressor
Niederfrequenzfederung	ja
Federweg	120 mm
Dämpfer	DDS - Dynamic Dampinc System
APS auto.Position.System	ja
Gewichteinstellung	50-130 kg, automatisch
Höheneinstellung	80 mm pneumatisch
Längshorizontalfederung	ja, blockierbar
Längseinstellung	200 mm
Seitenhorizontalfederung	ja
Sitzkissentiefeinstellung	ja
Sitzneigungseinstellung	ja
Rückenlehnen-Neigungseinstellung	ja
Sitzheizung	ja, 2-stufig
Sitzklimatisierung	aktiv
Lendenwirbelstütze	pneum. einstellbar
Sitzkontaktschalter	ja, CNH-Ausführung
Rückhaltesystem	2-Punkt-Gurt
Rückenverlängerung	ja, schwenkbar (Dualmotion-Funktion)
Polsterbezug	Stoff
Armlehnen	ja - 80x380 mm höhen- u. neigungseinstellbar, klappbar
Ablagetasche	ja
Drehadapter	ja, Schwenkbereich 15° links / rechts
Seitenkonturanpassung	ja

Sitzvarianten	Breite	Gewicht	Artikel-Nr.
Stoff Klima	550 mm	66 kg	1 424 507



Passendes Zubehör

			Artikel-Nr.
Sitzkontakt-schalter	Evolution FENDT	510 / 122 Ohm	1 158 842
	Evolution Standard	22 Ohm	1 178 533
	Evolution CLAAS	1000/248 Ohm	1 382 068
	Evolution J.DEERE	3300/1031 Ohm	1 364 387
Anschluss-stecker	FENDT	4-pol (Deutschstecker)	1 111 202
	CNH/CLAAS	4-pol (Superseal)	1 111 203
	DEUTZ	3-pol (Superseal)	1 111 204
	J.DEERE	Paar (Delphi Stecker)	1 111 205
Halter MFAL	Deckplatte FENDT	30 mm Versatz	1 477 682A
	Deckplatte FENDT	50 mm Versatz	1 477 681A
	Deckplatte CNH		1 477 687A
	Deckplatte DEUTZ		1 477 684A
	Deckplatte J.DEERE	Version 1	1 477 683A
	Deckplatte J.DEERE	Version 2	1 477 685A
	Deckplatte J.DEERE	Version 3	1 477 686A
	Deckplatte CLAAS		1 477 680A

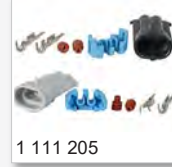
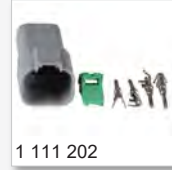
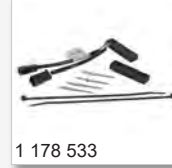

Passende Schonbezüge

		Artikel-Nr.
Sitzbezug	Airvent	1020 008009

[Baureihenübersicht](#) siehe Seite 9

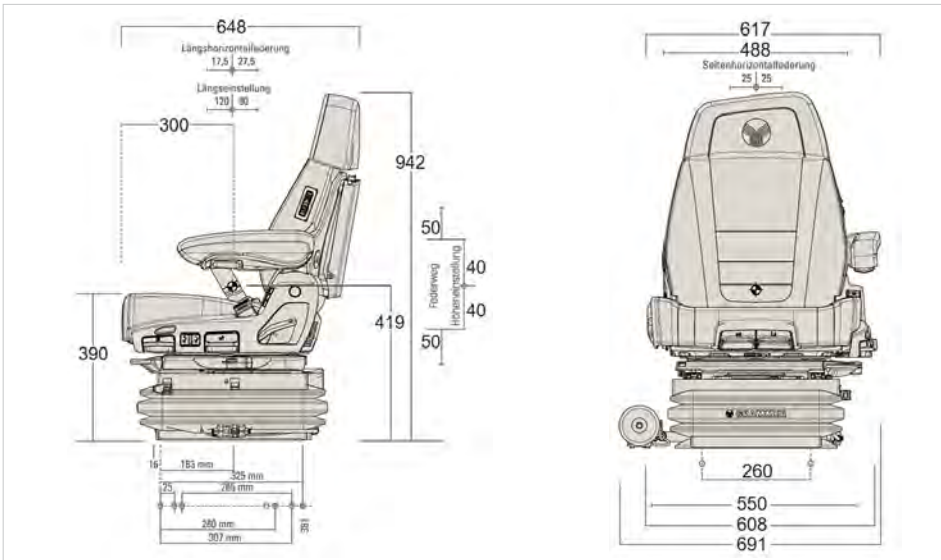

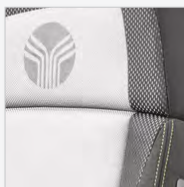

Die breite MSG 97 EL Federung des **Maximo® XT Evolution Dynamic** setzt in Verbindung mit dem Dynamic Damping System bei Großtraktoren Maßstäbe im Federungskomfort. Die aktive Gewichtseinstellung stellt den Sitz vollautom. auf das Gewicht des Fahrers ein. Die aktive Sitzklimatisierung transportiert die Körperfeuchtigkeit ab, so sitzt der Fahrer nie wieder durchgeschwitz am Steuer.

Die Dualmotion Kopfstütze gewährleistet die optimale Abstützung des Körpers bei rückwärtsgerichteten Sitzpositionen, erleichtert die Drehung, bietet optimalen Freiraum zur Beobachtung von rückwärtigen Anbaugeräten.

Die in der Rückenlehne neu integrierte und individuell einstellbare Seitenkonturanpassung bietet zusätzlichen Halt.

Hinweis: begrenzter Verwendungsbereich, bitte die individuelle Einbausituation (vgl. Maße) prüfen!

Grundausstattung

Stromversorgung	12 Volt
Spurmaß	381 mm
Sitzpolsterbreite	550 mm
SIP	398 mm
Federung	Luffederung mit eigen. Kompressor
Niederfrequenzfederung	ja
Federweg	120 mm
Dämpfer	DDS Dynamic Dampinc System
APS autom.Positionierung	ja
Gewichtseinstellung	50-130 kg autom., aktiv
Höheneinstellung	80 mm pneum.
Längshorizontalfederung	ja, blockierbar
Längseinstellung	200 mm
Seitenhorizontalfederung	ja
Sitzkissentiefeinstellung	ja
Sitzneigungseinstellung	ja
Rückenlehnen-Neigungseinstellung	ja
Sitzheizung	ja, 2-stufig
Sitzklimatisierung	aktiv Ventilator im Polster
Lendenwirbelstütze	pneum. einstellbar
Sitzkontaktschalter	ja, FENDT-Ausführung (122/510 Ohm) inkl. Anschluss-Stecker FENDT
Rückhaltesystem	2-Punkt-Gurt
Rückenverlängerung	ja, schwenkbar (Dualmotion-Funktion)
Polsterbezug	Stoff
Armlehnen	ja - 80x380 mm höhen- und neigungseinstellbar, klappbar
Ablagetasche	ja
Drehadapter	ja, Schwenkbereich 15° links / rechts
Seitenkonturanpassung	ja

Sitzvarianten	Breite	Gewicht	Artikel-Nr.
Stoff ND Klima	550 mm		1 388 488



Passendes Zubehör **Artikel-Nr.**

Sitzkontakt-schalter	Evolution Standard	22 Ohm	1 178 533
	Evolution CNH	3000/1500 Ohm 2000/500 Ohm	1 190 628
	Evolution J.DEERE	3300/1031 Ohm	1 364 387
	Evolution CLAAS	1000/248 Ohm	1 382 068
Anschluss-stecker	CNH/CLAAS	4-pol (Superseal)	1 111 203
	DEUTZ	3-pol (Superseal)	1 111 204
	J.DEERE	Paar (Delphi Stecker)	1 111 205
Halter MFAL	Deckplatte FENDT	30 mm Versatz	1 477 682A
		50 mm Versatz	1 477 681A
	Deckplatte CNH		1 477 687A
	Deckplatte DEUTZ		1 477 684A
	Deckplatte J.DEERE	Version 1	1 477 683A
		Version 2	1 477 685A
		Version 3	1 477 686A
Deckplatte CLAAS		1 477 680A	

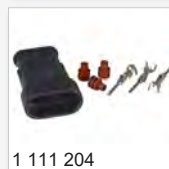
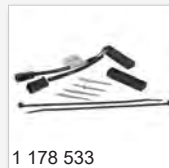

Passende Schonbezüge **Artikel-Nr.**

Sitzbezug	Airvent	1020 008009
------------------	---------	-------------



[Baureihenübersicht](#) [siehe Seite 9](#)





Abbildung inkl. aufpreispflichtigem Zubehör

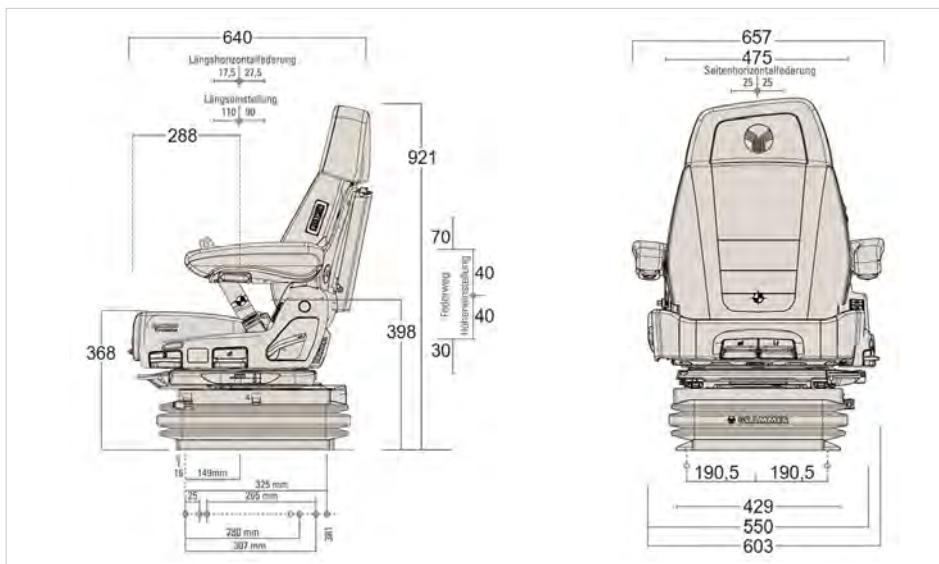
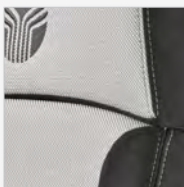

Der Maximo® XT Dynamic Plus überzeugt mit der Dualmotion Kopfstütze. Die Kopfstütze dreht sich mit dem Fahrer mit, stützt den Rücken und ermöglicht in Verbindung mit dem Drehadapter beste Sicht und Abstützung beim rückwärtigen Arbeiten.

Durch die Neukonzeption des Drehadapters in Verbindung mit der Seitenhorizontalfederung und der breiten MSG 97 AL-Federung bietet der Maximo® Dynamic Plus die optimale Basis für die Anbindung der schweren Multifunktionsarmlehnen von modernen Traktoren.

Die Ausstattung des Sitzes mit Sitzheizung, Dynamischen Damping System und individuell einstellbarer Lendenwirbelstütze gewährleistet ein ermüdungsfreies Arbeiten.

Hinweis: begrenzter Verwendungsbereich, bitte die individuelle Einbausituation (vgl. Maße) prüfen!

Grundausrüstung

Stromversorgung	12 Volt
Spurmaß	381 mm
Sitzpolsterbreite	550 mm
SIP	419 mm
Federung	Luffederung mit eigen. Kompressor
Niederfrequenzfederung	ja
Federweg	120 mm
Dämpfer	DDS Dynamic Damping System, nicht einstellbar
APS auto.Position.System	ja
Gewichteinstellung	50-130 kg, automatisch, aktiv
Höheneinstellung	80 mm pneumatisch
Längshorizontalfederung	ja, blockierbar
Längseinstellung	210 mm
Seitenhorizontalfederung	ja
Sitzkissentiefeinstellung	ja
Sitzneigungseinstellung	ja
Rückenlehnen-Neigungseinstellung	ja
Sitzheizung	ja
Sitzklimatisierung	passiv
Lendenwirbelstütze	pneumatisch einstellbar
Sitzkontaktschalter	optional
Rückhaltesystem	2-Punkt-Gurt
Rückenverlängerung	ja, schwenkbar (Dualmotion-Funktion)
Polsterbezug	Stoff
Armlehnen	ja - höhen- und neigungseinstellbar, klappbar 80x380 mm
Ablage tasche	ja
Drehadapter	ja, Schwenkbereich 7,5° links / 15° rechts
Seitenkonturanpassung	nein

[Baureihenübersicht](#) siehe Seite 9

Sitzvarianten

Sitzvarianten	Breite	Gewicht	Artikel-Nr.
Stoff Klima	550 mm	66 kg	1 423 376



Passendes Zubehör **Artikel-Nr.**

Sitzkontakt-schalter	Standard	22 Ohm	1 154 591 1 158 829
	FENDT	3000/1500 Ohm + 2000/ 500 Ohm	1 141 805 1 158 829
	CNH / DEUTZ	3300/1031 Ohm	1 247 817 1 158 829
	CLAAS	1000/248 Ohm	1 381 793 1 158 829
	J.DEERE	3000/1031 Ohm	1 346 009 1 158 829
Anschluss-stecker	FENDT	4-pol (Deutschstecker)	1 111 202
	CNH/CLAAS	4-pol (Superseal)	1 111 203
	DEUTZ	3-pol (Superseal)	1 111 204
	J.DEERE	Paar (Delphi Stecker)	1 111 205
Halter MFAL	Deckplatte FENDT	30 mm Versatz	1 477 682A
		50 mm Versatz	1 477 681A
	Deckplatte CNH		1 477 687A
	Deckplatte DEUTZ		1 477 684A
	Deckplatte J.DEERE	Version 1	1 477 683A
		Version 2	1 477 685A
Version 3		1 477 686A	
Deckplatte CLAAS		1 477 680A	



Passende Schonbezüge **Artikel-Nr.**

Sitzbezug	Stoff	0948 009509
	Stoff / Kunstleder	0948 007009





Abbildung inkl. aufpreispflichtigem Zubehör

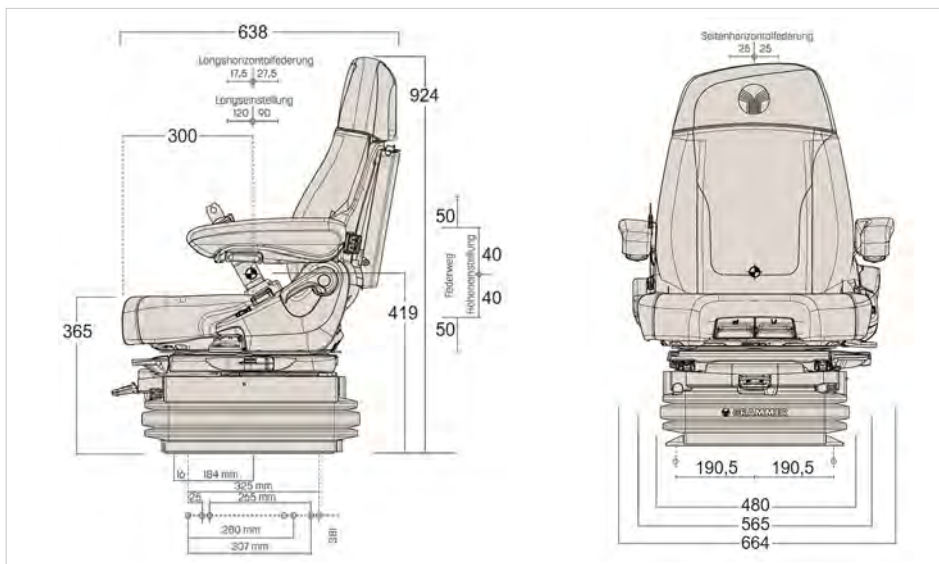

Die breite MSG 97 AL Federung mit ihrem einstellbaren Dämpfer und der Niederfrequenzfederung des Maximo[®] XT Professional bietet die Basis für die Verwendung des Sitzes auf großen Traktoren.

Der **Maximo[®] XT Professional** verfügt in der Grundausstattung bereits über den Halter für die Multifunktionsarmlehne Fendt NEU und dem entsprechenden Fendt Kontaktschalter. Er kann bei Bedarf auch passend für andere Schlepperfabrikate adaptiert werden.

Grundausstattung

Stromversorgung	12 Volt
Spurmaß	381 mm
Sitzpolsterbreite	530 mm
SIP	419 mm
Federung	Luftfederung mit eigen. Kompressor
Niederfrequenzfederung	ja
Federweg	100 mm
Dämpfer	einstellbar
APS auto.Position.System	ja
Gewichtseinstellung	50-130 kg, automatisch
Höheneinstellung	80 mm pneumatisch
Längshorizontalfeder.	ja
Längseinstellung	210 mm
Seitenhorizontalfederung	ja
Sitzkissentiefeinstellung	ja
Sitzneigungseinstellung	ja
Rückenlehnen-Neigungseinstellung	ja
Sitzheizung	ja
Sitzklimatisierung	nein
Lendenwirbelstütze	mechanisch einstellbar
Sitzkontaktschalter	ja, FENDT-Ausführung (122/510 Ohm) inkl. Anschluss-Stecker FENDT
Rückhaltesystem	optional
Rückenverlängerung	ja, einschiebbar
Polsterbezug	Stoff
Armlehnen	ja - 60x320 mm nur links, neigungseinstellbar
Ablagetasche	optional
Drehadapter	ja, Schwenkbereich 10° links / 20° rechts
Seitenkonturanpassung	nein
Bemerkung	inkl. Halter für Multifunktionsarmlehne FENDT

Sitzvarianten	Breite	Gewicht	Artikel-Nr.
Stoff anthrazit-grün-silber	530 mm	56 kg	1 314 123



Passendes Zubehör			Artikel-Nr.
Beckengurt	Retraktor	Securon	902 213
Ablage	Ablagetasche		142 259

Passende Schonbezüge			Artikel-Nr.
Sitzbezug	Stoff		0945 009509
	Stoff / Kunstleder		0945 007009
	Kunstleder		0945 007012
	Lammfell		0945 000204
Rücken- verlängerung	Stoff		1 200 868
	Kunstleder		0901 007012

FENDT-Ausführung
inkl. Halter Multifunktionsarmlehne FENDT neu

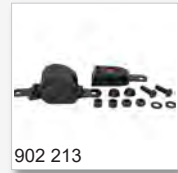
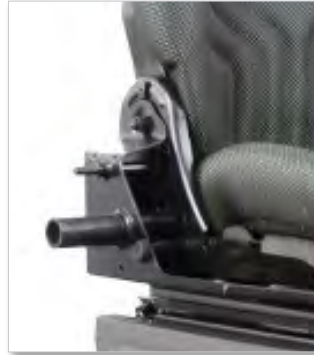

[Baureihenübersicht](#) siehe Seite 9





Abbildung inkl. aufpreispflichtigem Zubehör

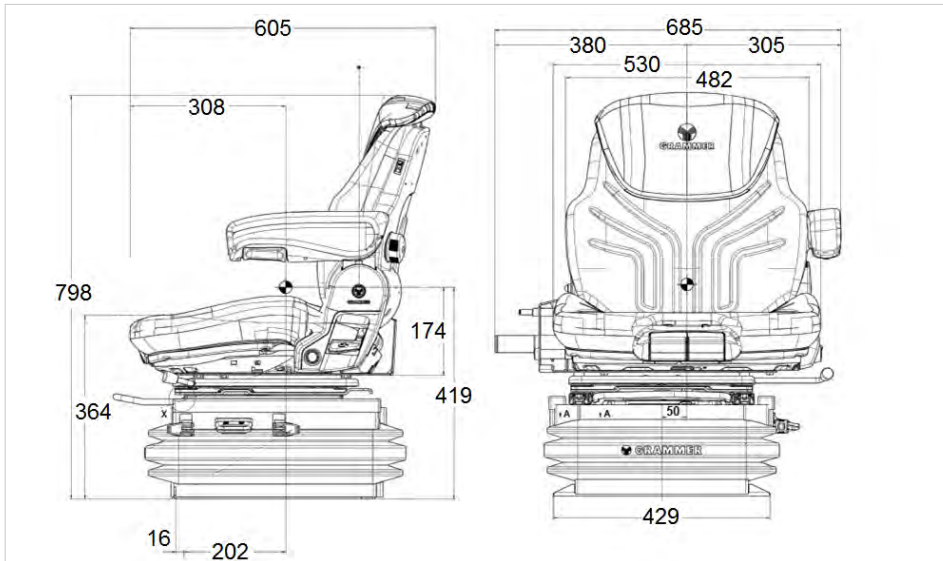

Das Dynamic Damping System setzt beim **Maximo® Evolution Dynamic** Maßstäbe im Federungskomfort. Die aktive Gewichtseinstellung stellt den Sitz vollautom. auf das Gewicht des Fahrers ein.

Die aktive Sitzklimatisierung transportiert Körperfeuchtigkeit ab, nie wieder durchgeschwitzt am Steuer sitzen!

Die Dualmotion Kopfstütze gewährleistet die optimale Abstützung des Körpers bei rückwärtsgerichteten Sitzpositionen, erleichtert die Drehung und bietet optimalen Freiraum zur Beobachtung von rückwärtigen Anbaugeräten.

Die in der Rückenlehne neu integrierte und individuell einstellbare Seitenkonturanpassung bietet zusätzlichen Halt besonders bei schwierigen Einsatzbedingungen.

Grundausrüstung

Stromversorgung	12 Volt
Spurmaß	260 mm
Sitzpolsterbreite	550 mm
SIP	395 mm
Federung	Luftfederung mit eigen. Kompressor
Niederfrequenzfederung	ja
Federweg	100 mm
Dämpfer	DDS Dynamic Dampinc System
APS auto.Position.System	ja
Gewichtseinstellung	50-130 kg, autom., aktiv
Höheneinstellung	80 mm pneumatisch
Längshorizontalfederung	ja, blockierbar
Längseinstellung	200 mm
Seitenhorizontalfederung	ja
Sitzkissentiefeneinstellung	ja
Sitzneigungseinstellung	ja
Rückenlehnen-Neigungseinstellung	ja
Sitzheizung	ja, 2-stufig
Sitzklimatisierung	aktiv Ventilator im Polster
Lendenwirbelstütze	pneumatisch einstellbar
Sitzkontaktschalter	ja, FENDT-Ausführung (122/510 Ohm)
Rückhaltesystem	2-Punkt-Gurt
Rückenverlängerung	ja, schwenkbar (Dual Motion Funktion)
Polsterbezug	Stoff
Armlehnen	ja - 80x380 mm höhen- und neigungseinstellbar, klappbar
Ablagetasche	ja
Drehadapter	ja, Schwenkbereich 15° links / rechts
Seitenkonturanpassung	ja

Sitzvarianten	Breite	Gewicht	Artikel-Nr.
Stoff Klima	550 mm	56 kg	1 424 447



Passendes Zubehör **Artikel-Nr.**

Sitzkontakt-schalter	Evolution Standard	22 Ohm	1 178 533
	Evolution CNH	3000/1500 Ohm 2000/500 Ohm	1 190 628
	Evolution J.DEERE	3300/1031 Ohm	1 364 387
	Evolution CLAAS	1000/248 Ohm	1 382 068
Anschluss-stecker	FENDT	4-pol (Deutschstecker)	1 111 202
	CNH/CLAAS	4-pol (Superseal)	1 111 203
	DEUTZ	3-pol (Superseal)	1 111 204
	J.DEERE	Paar (Delphi Stecker)	1 111 205
Halter MFAL	Deckplatte FENDT	30 mm Versatz	1 447 682 A
		50 mm Versatz	1 447 681 A
	Deckplatte CNH		1 447 687 A
	Deckplatte DEUTZ		1 447 684 A
	Deckplatte J.DEERE	Version 1	1 447 683 A
		Version 2	1 447 685 A
		Version 3	1 447 686 A
	Deckplatte CLAAS		1 447 680 A

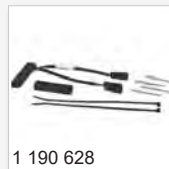
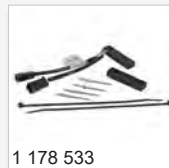

Passende Schonbezüge **Artikel-Nr.**

Sitzbezug	Dualmotion Airvent	1020 008009
------------------	--------------------	-------------

[Baureihenübersicht](#) siehe Seite 9





Abbildung inkl. aufpreispflichtigem Zubehör

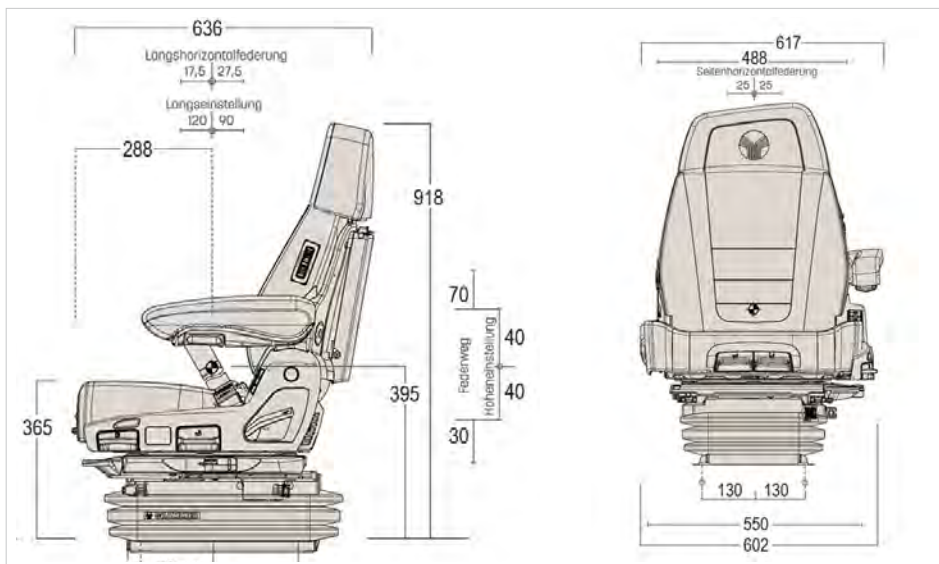
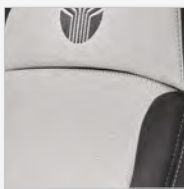

Der Maximo[®] XT Dynamic Plus überzeugt mit der Dualmotion Kopfstütze. Die Kopfstütze dreht sich mit dem Fahrer mit, stützt den Rücken und ermöglicht in Verbindung mit dem Drehadapter beste Sicht und Abstützung beim rückwärtigen Arbeiten.

Durch die Neukonzeption des Drehadapters in Verbindung mit der Seitenhorizontalfederung bietet er die Basis für die Anbindung der Multifunktionsarmlehnen von modernen Traktoren.

Die Ausstattung des Sitzes mit Sitzheizung, Dynamischen Damping System und individuell einstellbarer Lendenwirbelstütze gewährleistet ein ermüdungsfreies arbeiten.

Hinweis: begrenzter Verwendungsbereich, bitte die individuelle Einbausituation (vgl. Maße) prüfen!

Grundausrüstung

Stromversorgung	12 Volt
Spurmaß	260 mm
Sitzpolsterbreite	565 mm
SIP	419 mm
Federung	Luftfederung mit eigen. Kompressor
Niederfrequenzfederung	ja
Federweg	120 mm
Dämpfer	DDS Dynamic Dampinc System
APS auto.Position.System	ja
Gewichteinstellung	50-130 kg, automatisch
Höheneinstellung	80 mm pneumatisch
Längshorizontalfederung	ja, blockierbar
Längseinstellung	210 mm
Seitenhorizontalfederung	ja
Sitzkissentiefeinstellung	ja
Sitzneigungseinstellung	ja
Rückenlehnen-Neigungseinstellung	ja
Sitzheizung	ja
Sitzklimatisierung	passiv
Lendenwirbelstütze	pneumatisch einstellbar
Sitzkontaktschalter	optional
Rückhaltesystem	2-Punkt-Gurt
Rückenverlängerung	ja, schwenkbar (Dualmotion-Funktion)
Polsterbezug	Stoff
Armlehnen	ja
Ablagetasche	ja
Drehadapter	ja, Schwenkbereich 7,5° links / 15° rechts
Seitenkonturanpassung	nein

[Baureihenübersicht](#) siehe Seite 9

Sitzvarianten	Breite	Gewicht	Artikel-Nr.
Stoff Klima	565 mm		1 420 563



Passendes Zubehör

Passendes Zubehör			Artikel-Nr.
Sitzkontakt-schalter	Standard	22 Ohm	1 154 591 1 158 829
	FENDT	3000/1500 Ohm + 2000/ 500 Ohm	1 141 805 1 158 829
	CNH / DEUTZ	3300/1031 Ohm	1 247 817 1 158 829
	CLAAS	1000/248 Ohm	1 381 793 1 158 829
	J.DEERE	3000/1031 Ohm	1 346 009 1 158 829
	Anschluss-stecker	FENDT	4-pol (Deutschstecker)
CNH/CLAAS		4-pol (Superseal)	1 111 203
DEUTZ		3-pol (Superseal)	1 111 204
J. DEERE		Paar (Delphi)	1 111 205
Halter MFAL	Deckplatte FENDT	30 mm Versatz	1 477 682A
		50 mm Versatz	1 477 681A
	Deckplatte CNH		1 477 687A
	Deckplatte DEUTZ		1 477 684A
	Deckplatte J.DEERE	Version 1	1 477 683A
		Version 2	1 477 685A
		Version 3	1 477 686A
Deckplatte CLAAS		1 477 680A	

Schonbezüge

Schonbezüge		Artikel-Nr.
Sitzbezug	Stoff	0948 009509
	Stoff / Kunstleder	0948 007009

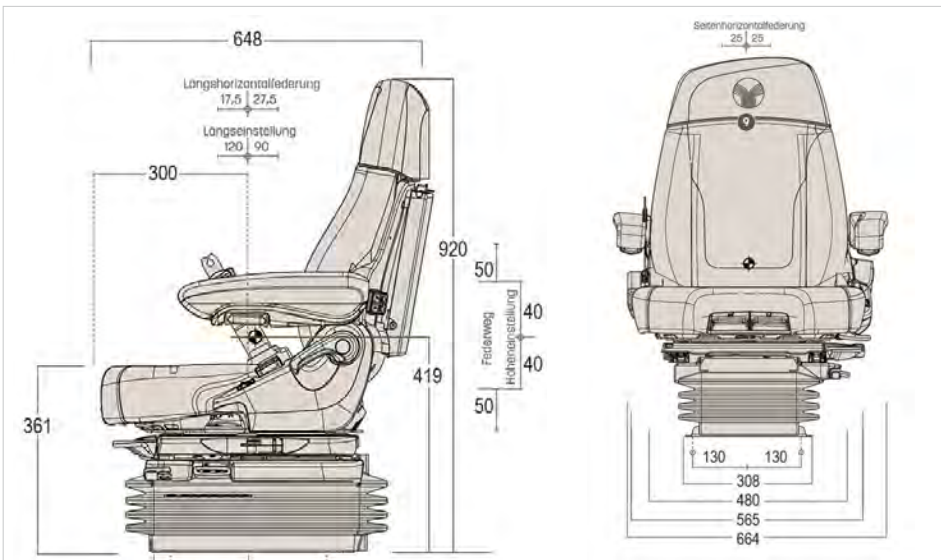
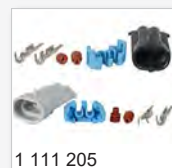



In modernen Traktoren sind die Multifunktionsarmlehnen (MFAL) oft mitfedernd, also direkt am Fahrersitz montiert. Beim Austausch des Fahrersitzes muss sowohl beim Halter für die MFAL als auch beim Sitzkontaktschalter auf die Auswahl der richtigen Variante geachtet werden.

FENDT ALT



Für den Hersteller FENDT gibt es aktuell die Version:

Zubehörpaket FENDT ALT, Artikelnummer 1 111 214:

Bestehend aus:

- Halter MFAL FENDT alt (erkennbar an zwei seitlichen Zapfen D = 16mm)
- Sitzkontaktschalter Fendt 510/122 Ohm
- Anschlussstecker Deutsch-Stecker 4 polig (A-Nr.:1 111 202)

Die Zubehörpakete lassen sich mit der GRAMMER-MAXIMO-Baureihe kombinieren.

Gerne erstellen wir Ihnen ein individuelles Angebot.

Bitte senden Sie uns hierfür die Daten vom Typenschild des vorhandenen GRAMMER-Sitzes.



In modernen Traktoren sind die Multifunktionsarmlehnen (MFAL) oft mitfedernd, also direkt am Fahrersitz montiert. Beim Austausch des Fahrersitzes muss sowohl beim Halter für die MFAL als auch beim Sitzkontaktschalter auf die Auswahl der richtigen Variante geachtet werden.

FENDT NEU



Für den Hersteller FENDT gibt es aktuell die Version:

Zubehörpaket FENDT NEU, Artikelnummer 1 111 215:

Bestehend aus:

- Halter MFAL FENDT neu (erkennbar an dem seitlichen Rohr D = 34mm)
- Sitzkontaktschalter Fendt 510/122 Ohm
- Anschlussstecker Deutsch-Stecker 4 polig (A-Nr.:1 111 202)

Die Zubehörpakete lassen sich mit der GRAMMER-MAXIMO-Baureihe kombinieren.

Gerne erstellen wir Ihnen ein individuelles Angebot.

Bitte senden Sie uns hierfür die Daten vom Typenschild des vorhandenen GRAMMER-Sitzes.



In modernen Traktoren sind die Multifunktionsarmlehnen (MFAL) oft mitfedernd, also direkt am Fahrersitz montiert. Beim Austausch des Fahrersitzes muss sowohl beim Halter für die MFAL als auch beim Sitzkontaktschalter auf die Auswahl der richtigen Variante geachtet werden.



Für den Hersteller CLAAS gibt es aktuell die Versionen:

Zubehörpaket CLAAS (22 Ohm Kontaktschalter), Artikelnummer 1 111 220:

Bestehend aus:

- Halter MFAL (erkennbar an 5 Stehbolzen M8)
- Sitzkontaktschalter CLAAS 22 Ohm Schließfunktion
- Anschlussstecker Superseal 4 polig

Zubehörpaket CLAAS (1000/248 Ohm) Artikelnummer: 1 111 221

Bestehend aus:

- Halter MFAL (erkennbar an 5 Stehbolzen M8)
- Sitzkontaktschalter CLAAS 1000/248 Ohm
- Anschlussstecker Superseal 4 polig

Die Zubehörpakete lassen sich mit der GRAMMER-MAXIMO-Baureihe kombinieren.

Gerne erstellen wir Ihnen ein individuelles Angebot.

Bitte senden Sie uns hierfür die Daten vom Typenschild des vorhandenen GRAMMER-Sitzes.



In modernen Traktoren sind die Multifunktionsarmlehnen (MFAL) oft mitfedernd, also direkt am Fahrersitz montiert. Beim Austausch des Fahrersitzes muss sowohl beim Halter für die MFAL als auch beim Sitzkontaktschalter auf die Auswahl der richtigen Variante geachtet werden.



Massey Ferguson



Für den Hersteller MF gibt es aktuell die Version:

Zubehörpaket Massey Ferguson, Artikelnummer 1 111 222:

Bestehend aus:

- Halter MFAL MF / AGCO
- Sitzkontaktschalter MF 22 Ohm Schließfunktion
- Anschlussstecker MCP 9 polig

Die Zubehörpakete lassen sich mit der GRAMMER-MAXIMO-Baureihe kombinieren.

Gerne erstellen wir Ihnen ein individuelles Angebot.

Bitte senden Sie uns hierfür die Daten vom Typenschild des vorhandenen GRAMMER-Sitzes.



In modernen Traktoren sind die Multifunktionsarmlehnen (MFAL) oft mitfedernd, also direkt am Fahrersitz montiert. Beim Austausch des Fahrersitzes muss sowohl beim Halter für die MFAL als auch beim Sitzkontaktschalter auf die Auswahl der richtigen Variante geachtet werden.

CNH ALT



Für den Hersteller Case / New Holland gibt es aktuell die folgenden Versionen:

Zubehörpaket CNH alt Artikelnummer 1 111 216

Bestehend aus:

- Halter MFAL CNH alt (erkennbar an zwei seitlichen Zapfen D = 16mm)
- Sitzkontaktschalter CNH 22 Ohm Schließfunktion
- Anschlussstecker Superseal 4 polig

Die Zubehörpakete lassen sich mit der GRAMMER-MAXIMO-Baureihe kombinieren.

Gerne erstellen wir Ihnen ein individuelles Angebot.

Bitte senden Sie uns hierfür die Daten vom Typenschild des vorhandenen GRAMMER-Sitzes



In modernen Traktoren sind die Multifunktionsarmlehnen (MFAL) oft mitfedernd, also direkt am Fahrersitz montiert. Beim Austausch des Fahrersitzes muss sowohl beim Halter für die MFAL als auch beim Sitzkontaktschalter auf die Auswahl der richtigen Variante geachtet werden.

CNH NEU



Für den Hersteller Case / New Holland gibt es aktuell die folgenden Versionen:

Zubehörpaket CNH neu Artikelnummer 1 111 217

Bestehend aus:

- Halter MFAL CNH neu (erkennbar an den 4 Befestigungspunkten M8)
- Sitzkontaktschalter CNH 3000/1500 und 2000/500 Ohm
- Anschlussstecker Superseal 4 polig

Die Zubehörpakete lassen sich mit der GRAMMER-MAXIMO-Baureihe kombinieren.

Gerne erstellen wir Ihnen ein individuelles Angebot.

Bitte senden Sie uns hierfür die Daten vom Typenschild des vorhandenen GRAMMER-Sitzes.



Abbildung inkl. aufpreispflichtigem Zubehör



Die Ausstattung des **Maximo[®] Dynamic** mit automatischer Gewichtseinstellung, Dynamic Damping System, pneumatischer Lendenwirbelstütze in Verbindung mit dem 550mm breiten Sitzpolster und Sitzheizung bietet hervorragenden Sitz und Bedienkomfort. Das Dämpfungssystem „DDS“ ergänzt die bewährte Niederfrequenzfederung. Es sorgt für eine deutlichere Reduzierung der Schwingungen und verhindert ein „Durchschlagen“ der Federung.

[Baureihenübersicht](#) [siehe Seite 9](#)

Grundausrüstung

Stromversorgung	12 Volt
Spurmaß	260 mm
Sitzpolsterbreite	550 mm
SIP	407 mm
Federung	Luffederung mit eigen. Kompressor
Niederfrequenzfederung	ja
Federweg	120 mm
Dämpfer	DDS Dynamic Dampinc System
APS auto.Position.System	ja
Gewichtseinstellung	50-130 kg, automatisch
Höheneinstellung	80 mm pneum.
Längshorizontalfederung	ja, blockierbar
Längseinstellung	210 mm
Seitenhorizontalfederung	ja
Sitzkissentiefeinstellung	ja
Sitzneigungseinstellung	ja
Rückenlehnen-Neigungseinstellung	ja, max 35°
Sitzheizung	ja
Sitzklimatisierung	nein
Lendenwirbelstütze	pneumatisch einstellbar
Sitzkontaktschalter	optional
Rückhaltesystem	optional
Rückenverlängerung	ja, einschiebbar
Polsterbezug	Stoff
Armlehnen	ja - höhen- und neigungseinstellbar, klappbar 80x380 mm
Ablagetasche	ja
Drehadapter	ja, Schwenkbereich 20° links / rechts
Seitenkonturanpassung	nein

Sitzvarianten	Breite	Gewicht	Artikel-Nr.
Stoff anthrazit-grün-silber	550 mm	52 kg	1 288 545



Passendes Zubehör

			Artikel-Nr.
Sitzkontakt- schalter	Standard	22 Ohm	1 154 591+1 158 829
	FENDT	510 / 122 Ohm	1 141 805+1 158 829
	CNH / DEUTZ	3000/1500 Ohm + 2000/ 500 Ohm	1 247 817+1 158 829
	CLAAS	1000/ 248 Ohm	1 381 793+1 158 829
	J.DEERE	3000/1031 Ohm	1 346 009+1 158 829
	JCB	mit Doppelfunktion	1 210 448+1 158 829
Drehadapter	+ 31 mm Aufbau- höhe	360° Hebel rechts	134 958
		180° Hebel links	134 831
Beckengurt	Retraktor Securon	mit Aufroller und Schloss	902 213
Halter MFAL	FENDT	Alt	1 030 498
		Neu	1 140 714*
	J.DEERE		1 048 783
	AGCO	Challenger	1 252 724*
	CNH		1 185 275*
	CLAAS	Cebis / CIS	1 240 903*
	JCB		1 229 829*

Passende Schonbezüge

		Artikel-Nr.
Sitzbezug	Stoff	0945 009509
	Stoff / Kunstleder	0945 007009
	Kunstleder	0945 007012
	Lammfell	0945 000204
Rücken- verlängerung	Stoff	1 200 868
	Kunstleder	0901 007012

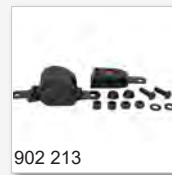
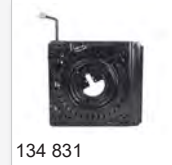

* Montage nur durch den Ausbau des 20° Drehadapters möglich. Weitere Infos zu den Haltern MFAL auf den Seiten 22-27





Abbildung inkl. aufpreispflichtigem Zubehör

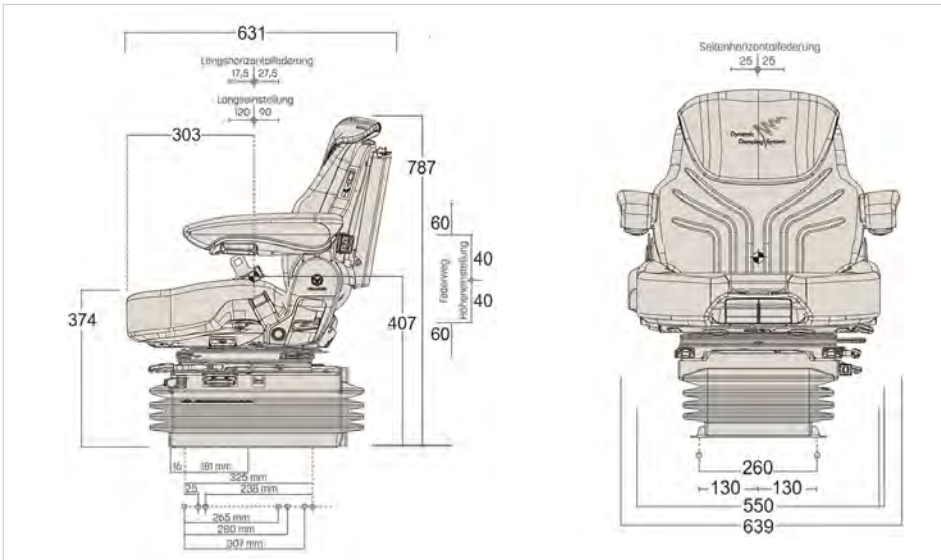
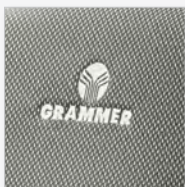

Durch die werkseitig eingebaute Niederfrequenzfederung in Verbindung mit dem einstellbaren Dämpfer gewährleistet der **Maximo® Professional** Entlastung für den Fahrer beim Einsatz auf Standardtraktoren.

Der integrierte Drehadapter ermöglicht das Schwenken des Sitzoberteils von insgesamt 20°. Das verstellbare Sitzpolster, die einstellbare Lendenwirbelstütze und die serienmäßige Rückenverlängerung runden die Ausstattung ab.

Das umfangreiche Zubehörprogramm macht den Maximo® Professional verwendbar für viele Standardtraktoren.

[Baureihenübersicht](#) [siehe Seite 9](#)

Grundausrüstung

Stromversorgung	12 Volt
Spurmaß	260 mm
Sitzpolsterbreite	530 mm
SIP	383 mm
Federung	Luftfederung mit eigen. Kompressor
Niederfrequenzfederung	ja
Federweg	100 mm
Dämpfer	einstellbar
APS auto.Position.System	ja
Gewichteinstellung	50-130 kg, automatisch
Höheneinstellung	80 mm pneumatisch
Längshorizontalfederung	ja
Längseinstellung	210 mm
Seitenhorizontalfederung	optional
Sitzkissentiefeneinstellung	ja
Sitzneigungseinstellung	ja
Rückenlehnen-Neigungseinstellung	ja, max 35°
Sitzheizung	optional
Sitzklimatisierung	nein
Lendenwirbelstütze	mechanisch einstellbar
Sitzkontaktschalter	optional
Rückhaltesystem	optional
Rückenverlängerung	ja, einziehbar
Polsterbezug	Stoff
Armlehnen	ja - 60x380 mm höhen- und neigungs-einstellbar, klappbar
Ablagetasche	optional
Drehadapter	ja, Schwenkbereich 20° links / rechts
Seitenkonturanpassung	nein

Sitzvarianten	Breite	Gewicht	Artikel-Nr.
Stoff anthrazit-grün-silber	530 mm	53 kg	1 288 547



Passendes Zubehör

			Artikel-Nr.
Sitzkontakt- schalter	Standard	22 Ohm	1 154 591+1 158 829
	FENDT	510 / 122 Ohm	1 141 805+1 158 829
	CNH / DEUTZ	3000/1500 Ohm + 2000/ 500 Ohm	1 247 817+1 158 829
	CLAAS	1000/ 248 Ohm	1 381 793+1 158 829
	J.DEERE	3000/1031 Ohm	1 346 009+1 158 829
	JCB	mit Doppelfunktion	1 210 448+1 158 829
Drehadapter	+ 31 mm Aufbau- höhe	360° Hebel rechts	134 958
		180° Hebel links	134 831
Heizung Polstersatz	Stoff anthr.-grün-silber	12 Volt / 24 Volt	1 289 088
Beckengurt	Retraktor Securon	mit Aufroller und Schloss	902 213
Seitenhorizon- talfederung	+ 18 mm Aufbauhöhe	25 links/rechts	1 139 406
Halter MFAL	FENDT	Alt	1 030 498
		Neu	1 140 714*
	J.DEERE		1 048 783
	AGCO	Challenger	1 252 724*
	CNH		1 185 275*
	CLAAS	Cebis / CIS	1 240 903*
	JCB		1 229 829*



1 030 498



1 048 783



1 252 724

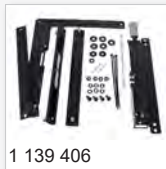

1 139 406

Passende Schonbezüge

		Artikel-Nr.
Sitzbezug	Stoff	0945 009509
	Stoff / Kunstleder	0945 007009
	Kunstleder	0945 007012
	Lammfell	0945 000204
Rücken- verlängerung	Stoff	1 200 868
	Kunstleder	0901 007012

* Montage nur durch den Ausbau des 20° Drehadapters möglich. Weitere Infos zu den Haltern MFAL auf den Seiten 22-27





Abbildung inkl. aufpreispflichtigem Zubehör

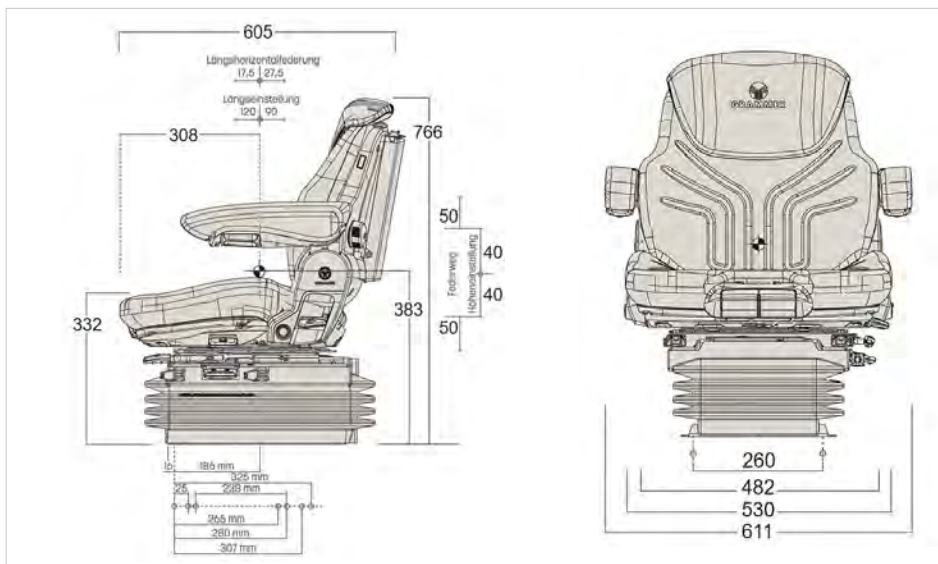
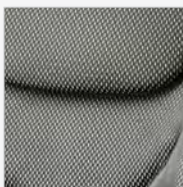

Die Luftfederung des **Maximo® Comfort Plus** bietet dem Fahrer einen hohen Sitzkomfort. Das verstellbare Sitzpolster, die einstellbare Lendenwirbelstütze, die neigungsverstellbaren Armlehnen und die serienmäßige Rückenverlängerung runden die Ausstattung ab. Das umfangreiche Zubehörprogramm macht den **Maximo® Comfort Plus** verwendbar für viele Standardtraktoren.

[Baureihenübersicht](#) [siehe Seite 9](#)

Grundausrüstung

Stromversorgung	12 Volt
Spurmaß	260 mm
Sitzpolsterbreite	530 mm
SIP	371 mm
Federung	Luftfederung mit eigen. Kompressor
Niederfrequenzfederung	nein
Federweg	100 mm
Dämpfer	nicht einstellbar
APS auto.Position.System	ja
Gewichtseinstellung	50-130 kg, automatisch
Höheneinstellung	80 mm pneumatisch
Längshorizontalfederung	ja
Längseinstellung	210 mm
Seitenhorizontalfederung	optional
Sitzkissentiefeinstellung	ja
Sitzneigungseinstellung	ja
Rückenlehnen-Neigungseinstellung	ja, max 35°
Sitzheizung	optional
Sitzklimatisierung	nein
Lendenwirbelstütze	mechanisch einstellbar
Sitzkontaktschalter	optional
Rückhaltesystem	optional
Rückenverlängerung	ja, einschiebbar
Polsterbezug	Stoff
Armlehnen	ja - 60x380 mm höhen- und neigungseinstellbar, klappbar
Ablagetasche	optional
Drehadapter	optional
Seitenkonturanpassung	nein

Sitzvarianten	Breite	Gewicht	Artikel-Nr.
Stoff anthrazit-grün-silber	530 mm	50 kg	1 288 546
Kunstleder schwarz	530 mm	50 kg	1 234 485



Passendes Zubehör **Artikel-Nr.**

Sitzkontakt-schalter	Standard	22 Ohm	1 154 591+1 158 829
	FENDT	510 / 122 Ohm	1 141 805+1 158 829
	CNH / DEUTZ	3000/1500 Ohm + 2000/ 500 Ohm	1 247 817+1 158 829
	CLAAS	1000/248 Ohm	1 381 793+1 158 829
	J.DEERE	3000/1031 Ohm	1 346 009+1 158 829
	JCB	mit Doppelfunktion	1 210 448+1 158 829
Drehadapter	31 mm	160° Hebel links	1 254 066
	Aufbauhöhe	360° Hebel rechts	134 958
		180° Hebel links	134 831
		20° links / rechts, kpl.	138 974 SET
Heizung	Stoff anthr.-gr.silb.	12 Volt / 24 Volt	1 289 088
	Kunstled. schwarz	12 Volt	1 204 371
Beckengurt	Retraktor Securon	mit Aufroller und Schloss	902 213
Ablage	Ablagetasche		142 259
Seitenhorizon-talfederung	+ 18 mm	25 links/rechts	1 139 406
Halter MFAL	FENDT	Alt	1 030 498
		Neu	1 140 714*
	J.DEERE		1 048 783
	AGCO	Challenger	1 252 724*
	CNH		1 185 275*
	CLAAS	Cebis / CIS	1 240 903*
JCB		1 229 829*	

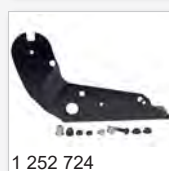
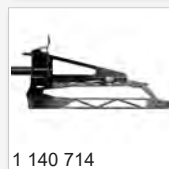

Passende Schonbezüge **Artikel-Nr.**

Sitzbezug	Stoff	0945 009509
	Stoff / Kunstleder	0945 007009
	Kunstleder	0945 007012
	Lammfell	0945 000204
Rücken-verlängerung	Stoff	1 200 868
	Kunstleder	0901 007012

* Montage nur durch den Ausbau des 20° Drehadapters möglich. Weitere Infos zu den Haltern MFAL auf den Seiten 22-27





Abbildung inkl. aufpreispflichtigem Zubehör

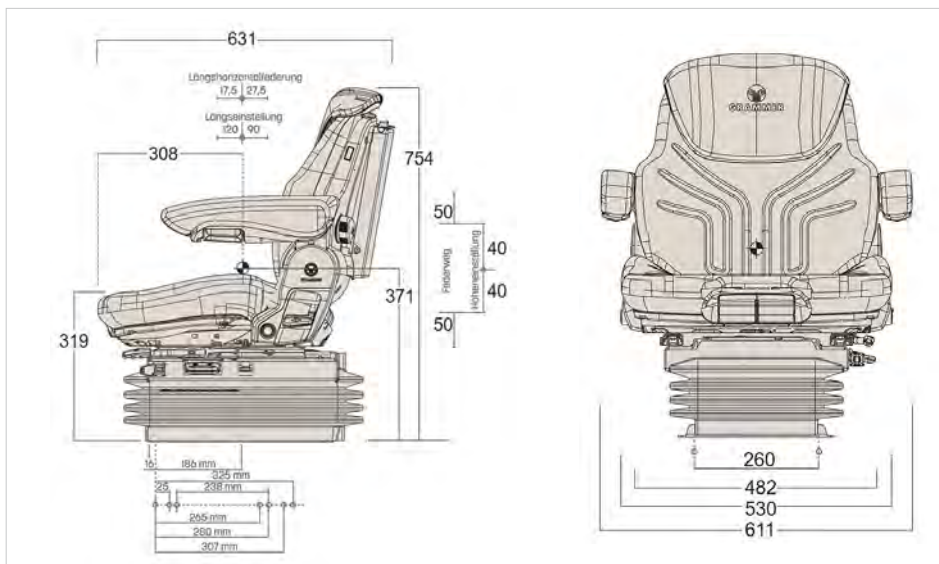
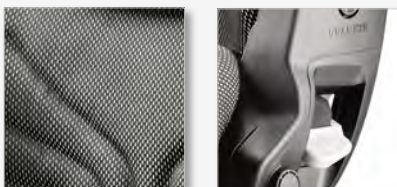

Beim **Maximo® Comfort** lässt sich die Luftfederung einfach durch Ziehen oder Drücken des Bedienhebels stufenlos einstellen. Eine integrierte und blockierbare Längshorizontalfederung zählt auch bei diesem Sitz zur Grundausstattung.

Die weitere Grundausstattung mit klappbaren Armlehnen lässt sich durch die umfangreiche Zusatzausstattung nach Bedarf sinnvoll ergänzen.

Der luftgefederte **Maximo® Comfort** findet Verwendung als günstige Einstiegsvariante bei Standardtraktoren.

[Baureihenübersicht](#) [siehe Seite 9](#)

Grundausstattung

Stromversorgung	12 Volt
Spurmaß	260 mm
Sitzpolsterbreite	520 mm
SIP	371 mm
Federung	Luftfederung mit eigen. Kompressor
Niederfrequenzfederung	nein
Federweg	100 mm
Dämpfer	nicht einstellbar
APS auto.Position.System	ja
Gewichtseinstellung	50-130 kg, halbautom.
Höheneinstellung	80 mm pneumatisch
Längshorizontalfederung	ja
Längseinstellung	210 mm
Seitenhorizontalfederung	optional
Sitzkissentiefeneinstellung	nein
Sitzneigungseinstellung	nein
Rückenlehnen-Neigungseinstellung	ja
Sitzheizung	optional
Sitzklimatisierung	nein
Lendenwirbelstütze	mechanisch einstellbar
Sitzkontaktschalter	optional
Rückhaltesystem	optional
Rückenverlängerung	optional
Polsterbezug	Stoff
Armlehnen	ja - 65 x 270 mm höhen-einstellbar, klappbar
Ablagetasche	optional
Drehadapter	optional
Seitenkonturanpassung	nein

Sitzvarianten	Breite	Gewicht	Artikel-Nr.
Stoff anthrazit-grün-silber	520 mm	40 kg	1 288 539
Stoff schwarz	480 mm	40 kg	1 248 637
Stoff schwarz mit Heizung	480 mm	40 kg	1 563 202
Kunstleder schwarz	480 mm	40 kg	1 201 942



Passendes Zubehör **Artikel-Nr.**

Sitzkontakt-schalter	Standard	22 Ohm	1 154 591+1 158 829
	FENDT	510 / 122 Ohm	1 141 805+1 158 829
	CNH / DEUTZ	3000/1500 Ohm + 2000/ 500 Ohm	1 247 817+1 158 829
	CLAAS	1000/248 Ohm	1 381 793+1 158 829
	J.DEERE	3000/1031 Ohm	1 346 009+1 158 829
Drehadapter	JCB	mit Doppelfunktion	1 210 448+1 158 829
	+ 31 mm	160° Hebel links	1 254 066
	Aufbauhöhe	360° Hebel rechts	134 958
		180° Hebel links	134 831
Heizung	Stoff anthr.-gr-silb.	12 Volt 480 mm	1 289 094
		20° links / rechts kpl.	138 974 SET
Polstersatz	Stoff schwarz	12 / 24 Volt 480 mm	1 248 684
	Kunstled. schwarz	12 Volt 480 mm	1 201 986
	Rückenverlängerung	einschiebbar	Stoff anthr.-grün-silber
Stoff schwarz			140 659
Kunstleder schwarz			1 072 516
Beckengurt	Retraktor Securon	mit Aufroller und Schloss	902 213
Ablage	Ablagetasche		142 259
Seitenhorizontalfederung	+ 18 mm	25 links/rechts	1 139 406
		Aufbauhöhe	

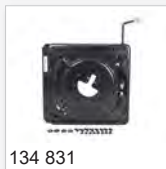

Halter MFAL **Artikel-Nr.**

FENDT	Alt	1 030 498
	Neu	1 140 714*
J.DEERE		1 048 783
AGCO	Challenger	1 252 724*
CNH		1 185 275*
CLAAS	Cebis / CIS	1 240 903*
JCB		1 229 829*

Schonbezüge **Artikel-Nr.**

Sitz-bezug	Stoff	0940 009509
	Stoff/Kunst	0940 007009
	Kunstled.	0940 007012
	Lammfell	0940 000204
Rückenverläng.	Stoff	1 200 868
	Kunstled.	0901 007012

* Montage nur durch den Ausbau des 20° Drehadapters möglich. Weitere Infos zu den Haltern MFAL auf den Seiten 22-27





Abbildung inkl. aufpreispflichtigem Zubehör

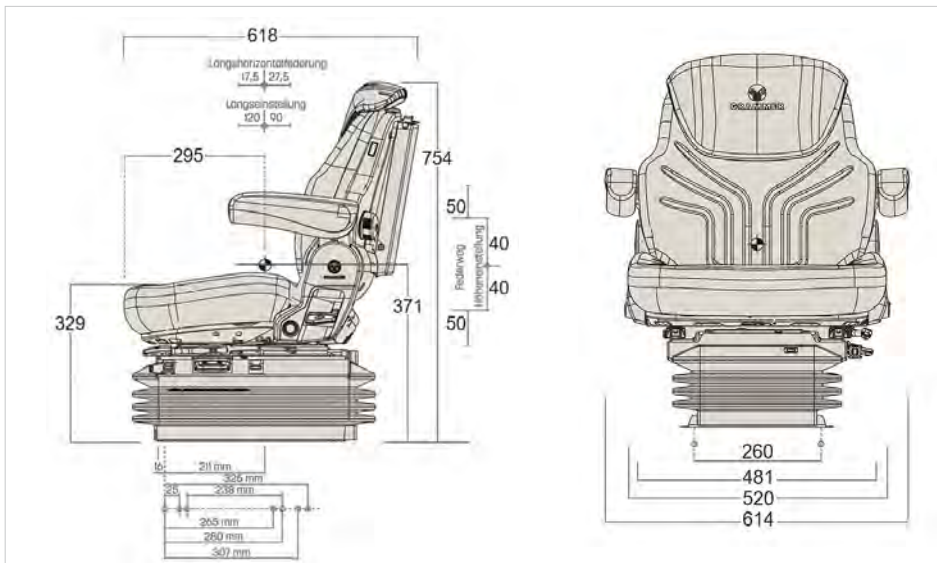

Der mechanisch gefederte **Maximo® Basic** lässt sich bequem über den Einstellhebel stufenlos auf das Gewicht des Fahrers einstellen. Die 3-stufige unabhängige Höheneinstellung macht den Sitz universell auch auf älteren Traktoren einsetzbar. Eine integrierte und blockierbare Längshorizontalfederung zählt auch bei diesem Sitz zur Grundausstattung. Die weitere Grundausstattung mit klappbaren Armlehnen lässt sich durch die umfangreiche Zusatzausstattung nach Bedarf sinnvoll ergänzen.

Dieser Sitz findet z.B. Verwendung bei Traktoren, bei denen keine Stromversorgung werkseitig zur Verfügung steht.

[Baureihenübersicht](#) [siehe Seite 9](#)

Grundausstattung

Stromversorgung	nein
Spurmaß	260 mm
Sitzpolsterbreite	480 mm
SIP	302 mm
Federung	mech. Federung
Niederfrequenzfederung	nein
Federweg	100 mm
Dämpfer	nicht einstellbar
APS auto.Position.System	nein
Gewichteinstellung	50-130 kg, mechanisch
Höheneinstellung	80 mm 3-stufig mech.
Längshorizontalfederung	ja
Längseinstellung	210 mm
Seitenhorizontalfederung	optional
Sitzkissentiefeinstellung	nein
Sitzneigungseinstellung	nein
Rückenlehnen-Neigungseinstellung	ja, max 35°
Sitzheizung	optional
Sitzklimatisierung	nein
Lendenwirbelstütze	mechanisch einstellbar
Sitzkontaktschalter	optional
Rückhaltesystem	optional
Rückenverlängerung	optional
Polsterbezug	Stoff
Armlehnen	ja - höheneinstellbar, klappbar 65 x 270 mm
Ablagetasche	optional
Drehadapter	optional
Seitenkonturanpassung	nein

Sitzvarianten	Breite	Gewicht	Artikel-Nr.
Stoff anthrazit-grün-silber	480 mm	35,3 kg	1 288 549



Passendes Zubehör

			Artikel-Nr.
Sitzkontakt-schalter	Standard	22 Ohm	1 154 591+1 158 829
	FENDT	510 / 122 Ohm	1 141 805+1 158 829
	CNH / DEUTZ	3000/1500 Ohm + 2000/ 500 Ohm	1 247 817+1 158 829
	CLAAS	1000/ 248 Ohm	1 381 793+1 158 829
	J.DEERE	3000/1031 Ohm	1 346 009+1 158 829
	JCB	mit Doppelfunktion	1 210 448+1 158 829
Drehadapter	+ 31 mm Aufbauhöhe	160° Hebel links	1 254 066
		360° Hebel rechts	134 958
		180° Hebel links	134 831
	kpl. Satz	20° links / rechts	138 974 SET
Heizung-Polstersatz	Stoff anthr.-gr-silb	12 Volt 480 mm	1 289 094
	Stoff schwarz	12 / 24 Volt 480 mm	1013958
Rückenverlängerung	einschiebbar	Stoff anthr.-grün-silber	1 289 144
		Stoff schwarz	140 659
		Kunstleder schwarz	1 072 516
Beckengurt	Retraktor Securon	mit Aufroller und Schloss	902 213
Ablage	Ablagetasche		142 259
Seitenhorizontalfederung	+ 18 mm	25 links / rechts	1 139 406
	Aufbauhöhe		

Halter MFAL

		Artikel-Nr.
FENDT	Alt	1 030 498
	Neu	1 140 714*
J.DEERE		1 048 783
AGCO	Challenger	1 252 724*
CNH		1 185 275*
CLAAS	Cebis / CIS	1 240 903*
JCB		1 229 829*

Schonbezüge

		Artikel-Nr.
Sitzbezug	Stoff	0940 009509
	Stoff/Kunst	0940 007009
	Kunstled.	0940 007012
	Lammfell	0940 000204
Rückenverläng.	Stoff	1 200 868
	Kunstled.	0901 007012

* Montage nur durch den Ausbau des 20° Drehadapters möglich. Weitere Infos zu den Haltern MFAL auf den Seiten 22-27

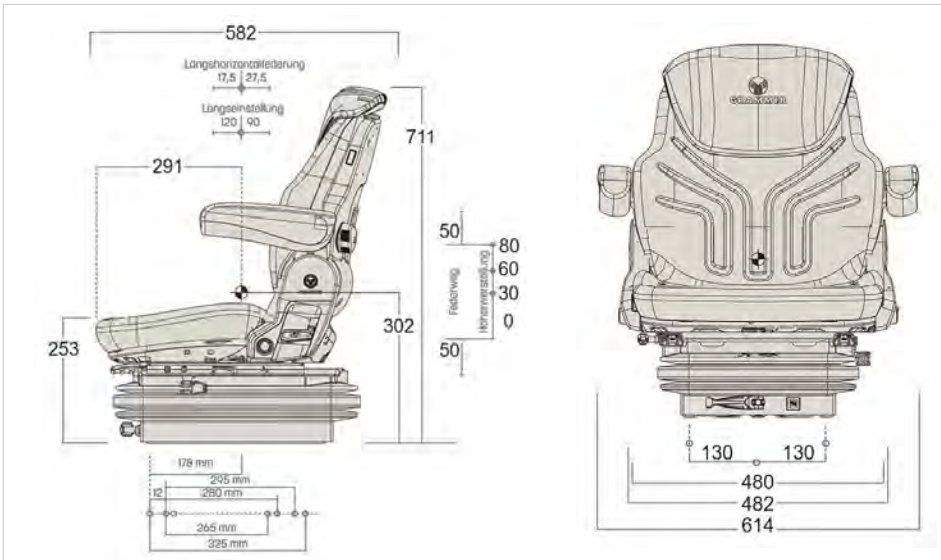
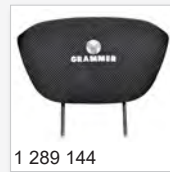



Primo[®] M



Abbildung inkl. aufpreispflichtigem Zubehör



Der **Primo[®] Professional** verfügt über eine niedrig aufbauende pneumatische Federung für Kompakttraktoren. Die Niederfrequenzfederung sorgt für eine deutlichere Reduzierung der Schwingungen und verhindert ein „Durchschlagen“ der Federung und gewährleistet ein entspanntes und ruhiges Fahren in jeder Arbeitssituation. So werden Wirbelsäule und Bandscheiben geschont.

Auch hier ermöglicht die umfangreiche Zusatzausstattung das der Sitz an die unterschiedlichsten Einsatzzwecke angepasst werden kann.

Grundausrüstung

Stromversorgung	12 Volt
Spurmaß	328 mm
Sitzpolsterbreite	400 / 450 mm
SIP	239 mm
Federung	Luftfederung mit eigen. Kompressor
Niederfrequenzfederung	ja
Federweg	110 mm
Dämpfer	nicht einstellbar
APS auto.Position.System	nein
Gewichteinstellung	50-130 kg, elektropneumatisch
Höheneinstellung	60 mm
Längshorizontalfederung	optional
Längseinstellung	210 mm
Seitenhorizontalfederung	optional
Sitzkissentiefeinstellung	nein
Sitzneigungseinstellung	nein
Rückenleh.-Neigungseinst.	ja, (-5° bis +30°)
Sitzheizung	optional
Sitzklimatisierung	nein
Lendenwirbelstütze	mechanisch einstellbar
Sitzkontaktschalter	optional
Rückhaltesystem	optional
Rückenverlängerung	ja
Polsterbezug	Stoff
Armlehnen	optional
Ablagetasche	optional
Seitenkonturanpassung	nein

Primo[®] S



Sitzvarianten

Sitzvarianten	Breite	Gewicht	Artikel-Nr.
Primo [®] Professional S Stoff anthrazit-grün-silber	400 mm	25 kg	1 291 748
Primo [®] Professional S Kunstleder schwarz	400 mm	25 kg	1 212 687
Primo [®] Professional M Stoff anthrazit-grün-silber	450 mm	25 kg	1 291 749
Primo [®] Professional M Kunstleder schwarz	450 mm	25 kg	1 212 688



Passendes Zubehör

				Artikel-Nr.
Armlehnen	neigungsverstellbar höhenverstellbar klappbar	60 x 320 mm	rechts	1 079 670
			links	1 079 671
Sitzkontakt- schalter	Standard			1 079 667
	FENDT **	510 / 122 Ohm		1 210 070
	CNH / DEUTZ **	3000/1500 + 200/500 Ohm		1 384 721
Heizung Polstersatz	Stoff anthr.-grün-silber	12 Volt / 410 mm		1 291 721+ 1291717 SET
	Kunstleder	12 Volt / 470 mm		1 093 666 + 1093679 SET
Längshorizon- talfederung	blockierbar	+ 18 mm		1 163 251
Beckengurt	Statik			STG
	Duo Sensitiv			1 079 674
Konsolen	KHD / John Deere Schrägaufbau			143 305

Schonbezüge

		Artikel-Nr.	Artikel-Nr.
		für 511	für 521
Sitzbezug	Stoff	0986 009509	0970 009509
	Stoff / Kunstleder	0986 007009	0970 007009
	Kunstleder	0986 007012	0970 007012
Rücken- verlängerung	Stoff	1 200 868	1 200 868
	Kunstleder	0901 007012	0901 007012

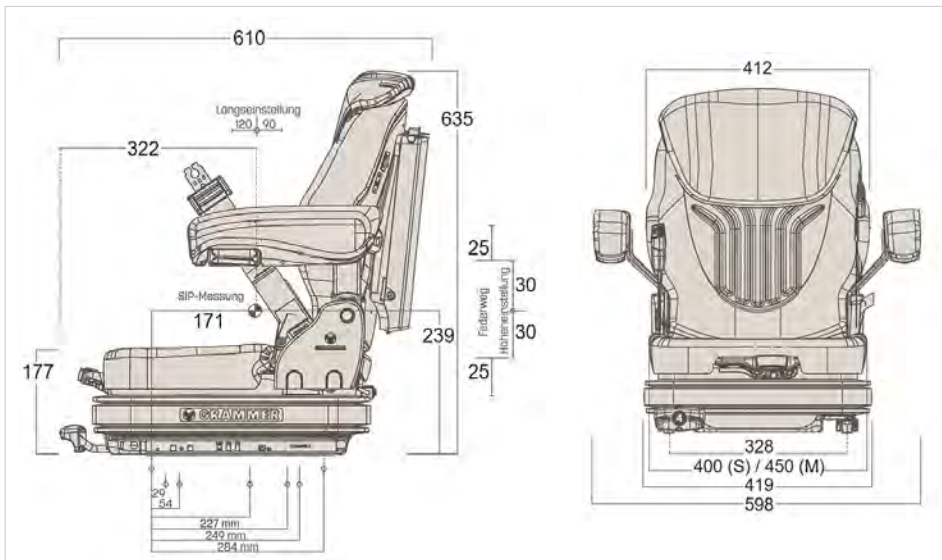
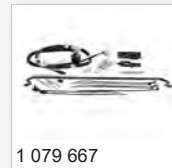



Compacto® Comfort W
1288538



Compacto® Basic S
1 289 042



Compacto® Basic XS
1 333 859

Die einfachste Lösung liegt in der Luft.

Die Modellreihe Compacto® Comfort mit Luftfederung ist mit einer kombinierten Gewichts- und Höheneinstellung ausgestattet: Ein gut ablesbares Anzeigenband garantiert, dass unabhängig vom Gewicht des Fahrers der verbleibende Federweg im grünen Bereich liegt. Stufenlos, servo - unterstützt und mit einem Handgriff wird der Sitz so eingestellt, dass der Fahrer nicht nur in der richtigen Position, sondern auch bei allen Unebenheiten komfortabel und damit letztlich vor allem gesund sitzt. Dazu tragen überdies die ergonomische Formgebung und die bequemen, strapazierfähigen Bezüge der Sitze bei.

Perfektes Sitzen geht auch ganz mechanisch.

Die mechanisch gefederte Modellreihe Compacto® Basic verzichtet nicht auf individuell einstellbarem Komfort. Drei verschiedene Sitzhöhen lassen sich mit einem leichtgängigen Drehknopf einstellen. Das Gewicht wird im Sitzen durch einen vorn angebrachten Knebel bequem justiert und an einem leicht ablesbaren Sichtfenster mit der gewählten Sitzhöhe in Übereinstimmung gebracht. So ist gewährleistet, dass stets genügend Federweg zur Verfügung steht.

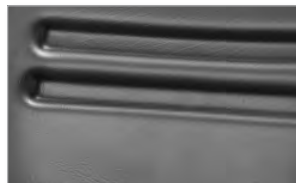



Compacto®	Comfort w	Comfort M	Comfort S	Basic W	Basic M	Basic S	Basic XS	Basic XM
Stoff anthrazit-grün-silber	■	■	■	■	■	■		
Kunstleder schwarz	■	■	■	■	■	■	■	■
Federung								
luftgedeut m. 12V Kompressor	■	■	■					
mechanische Federung				■	■	■	■	■
Längshorizontalfederung	■	□	□	□	□	□		
Federweg in mm	80	80	80	80	80	80	80	80
Höheneinstellung								
60 mm stufenlos, luftunterstützt	■	■	■					
60 mm 3-stufig, mechanisch				■	■	■	■	■
Gewichtseinstellung								
50-130 kg, luftunterstützt	■	■	■					
50-130 kg, mechanisch				■	■	■	■	■
Lendenwirbelstütze								
mechanisch	■	■	■	■	■	■		
pneumatisch								
Längseinstellung	■	■	■	■	■	■	■	■
Rückhaltesystem	□	□	□	□	□	□	□	□
Armlehnen 65 mm x 270 mm	□	□	□	□	□	□		
Rückenlehnen-Neigungseinstellung	■	■	■	■	■	■		
Rückenverlängerung, einschiebbar	□	□	□	□	□	□	□	□
Sitzpolsterbreite in mm	480	450	400	480	450	400	420	450
Seite	42-43	44-45	46-47	48-49	50-51	52-53	54-55	56-57
■ Serienausstattung □ Optionale Ausstattung								



Abbildung inkl. aufpreispflichtigem Zubehör



Der **Compacto® Comfort W** zeichnet sich durch sein Sitzoberteil aus, welches auch in der Maximo-Baureihe 1000-fach Anwendung findet. Durch die Verbindung dieses Sitzoberteils mit der kompakten vertikalen Luftfederung und der serienmäßigen Längshorizontalfederung findet dieser Sitzkomfort auch Einzug in die Kabinen kompakter Traktoren.

Zusätzl. Sitzkomfort schaffen eine einschiebbare Rückenverlängerung, Armlehnen und Sitzheizung (optional erhältlich)

Luftfederungskomfort und bewährtes Design

Baureihenübersicht [siehe Seite 41](#)

Grundausrüstung

Stromversorgung	12 Volt
Spurmaß	140 und 120 mm
Sitzpolsterbreite	480 mm
SIP	325 mm
Federung	Luftfederung mit eigen. Kompressor
Niederfrequenzfederung	nein
Federweg	80 mm
Dämpfer	nicht einstellbar
APS auto.Position.System	nein
Gewichteinstellung	50-130 kg luftunterstützt
Höheneinstellung	60 mm pneumatisch
Längshorizontalfederung	ja, blockierbar
Längseinstellung	180 mm
Seitenhorizontalfederung	nein
Sitzkissentiefeneinstellung	nein
Sitzneigungseinstellung	nein
Rückenlehnen-Neigungseinstellung	ja
Sitzheizung	optional
Sitzklimatisierung	nein
Lendenwirbelstütze	mechanisch einstellbar
Sitzkontaktschalter	optional
Rückhaltesystem	optional
Rückenverlängerung	optional
Polsterbezug	Stoff oder Kunstleder
Armlehnen	optional
Ablagetasche	optional
Seitenkonturanpassung	nein

Sitzvarianten	Breite	Gewicht	Artikel-Nr.
Stoff anthrazit-grün-silber	480 mm	32 kg	1 288 538
Kunstleder schwarz	480 mm	32 kg	1 047 335



Passendes Zubehör

				Artikel-Nr.
Armlehnen	neigungsverstellbar höhenverstellbar klappbar	60x380 mm	rechts	1 023 155
			links	1 023 156
	höhenverstellbar klappbar	65x270 mm	rechts	1 096 328
			links	1 100 875
Sitzkontakt- schalter	Standard	22 Ohm		1 048 442
		3 polig		1 056 389
	FENDT	510 / 122 Ohm		1 053 529
				1 158 829
CNH / DEUTZ	2000/500 Ohm 3000/1500 Ohm		1 054 796	
Heizung Polstersatz	Stoff anthr.-grün-silber	12 Volt / 480 mm		1 289 094
	Kunstleder	12 Volt / 480 mm		1 013 957
Rücken- verlängerung	einschiebbar	Stoff anthr.-grün-silber		1 289 144
		Kunstleder		1 072 516
Beckengurt	Retraktor	Securon		902 213
Ablage	Ablagetasche			142 259

Schonbezüge

		Artikel-Nr.
Sitzbezug	Stoff	0940 009509
	Stoff / Kunstleder	0940 007009
	Kunstleder	0940 007012
	Lammfell	0940 000204
Rücken- verlängerung	Stoff	1 200 868
	Kunstleder	0901 007012





Abbildung inkl. aufpreispflichtigem Zubehör

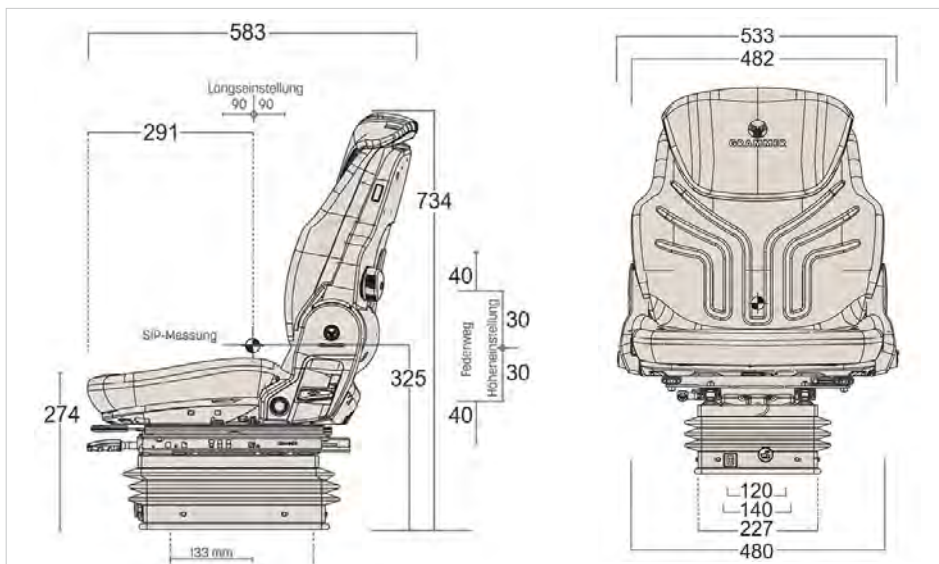
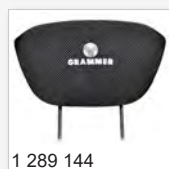
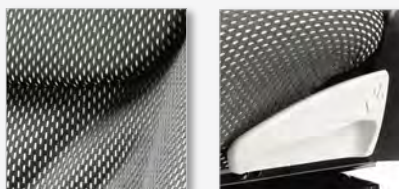

Der **Compacto® Comfort M** zeichnet sich durch seine ergonomisch geformten Polster, der mechanisch einstellbaren Lendenwirbelstütze und seiner kompakten vertikalen Luftfederung aus.

Besonders bei vielen Kompaktraktoren und kleinen Baumaschinen ist diese Variante der Compacto® Comfort Baureihe die richtige Wahl.

So wird in der Verbindung mit der neigungs-verstellbaren Rückenlehne gewährleistet, dass stets die optimale Sitzposition / der opt. Federungskomfort erreicht wird.

Baureihenübersicht [siehe Seite 41](#)

Grundausrüstung

Stromversorgung	12 Volt
Spurmaß	140 und 120 mm
Sitzpolsterbreite	450 mm
SIP	299 mm
Federung	Luftfederung mit eigen. Kompressor
Niederfrequenzfederung	nein
Federweg	80 mm
Dämpfer	nicht einstellbar
APS auto.Position.System	nein
Gewichteinstellung	50-130 kg luftunterstützt
Höheneinstellung	60 mm pneumatisch
Längshorizontalfederung	optional
Längseinstellung	210 mm
Seitenhorizontalfederung	nein
Sitzkissentiefeinstellung	nein
Sitzneigungseinstellung	nein
Rückenlehnen-Neigungseinstellung	ja
Sitzheizung	optional
Sitzklimatisierung	nein
Lendenwirbelstütze	mechanisch einstellbar
Sitzkontaktschalter	optional
Rückhaltesystem	optional
Rückenverlängerung	optional
Polsterbezug	Stoff oder Kunstleder
Armlehnen	optional
Ablagetasche	optional
Seitenkonturanpassung	nein

Sitzvarianten	Breite	Gewicht	Artikel-Nr.
Stoff anthrazit-grün-silber	450 mm	27 kg	1 289 045
Kunstleder schwarz	450 mm	27 kg	1 081 366



Passendes Zubehör

				Artikel-Nr.
Armlehnen	neigungsverstellbar höhenverstellbar klappbar	60x320 mm	rechts	1 079 670
			links	1 079 671
	höhenverstellbar klappbar	65x270 mm	rechts	1 093 594
			links	1 093 593
Sitzkontakt- schalter	Standard	6-polig		1 079 667
	FENDT	510 / 122 Ohm		1 210 070
	CNH / DEUTZ	2000/500 Ohm 3000/1500 Ohm		1 384 721
	Anschlusskabel			1 092 172
Heizung Polstersatz	Stoff anthr.-grün-silber	12 Volt / 450 mm		1 291 717
				+ 1 291 715
				+ 1 104 793
	Kunstleder	12 Volt / 470 mm		1 093 666
				+ 1 093 668
				+ 1 104 793
Längshorizon- talfederung				1 095 445
Rücken- verlängerung	einschiebbar	Stoff anthr.-grün-silber		1 289 144
		Kunstleder		1 072 516
Beckengurt	Duo Sensitiv	Aufroller links		1 079 674
Ablage	Ablagetasche			142 259

Passende Schonbezüge	Artikel-Nr.		Artikel-Nr.	
Sitzbezug	Stoff	0970 009509	Rücken- verlän- gerung	
	Stoff/Kunstled.	0970 007009		Stoff
	Kunstleder	0970 007012	Kunst- leder	0901 007012
	Lammfell	0970 000204		



1 095 445

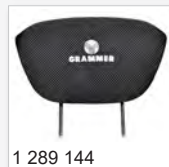

1 289 144



1 072 516



1 079 674





Abbildung inkl. aufpreispflichtigem Zubehör

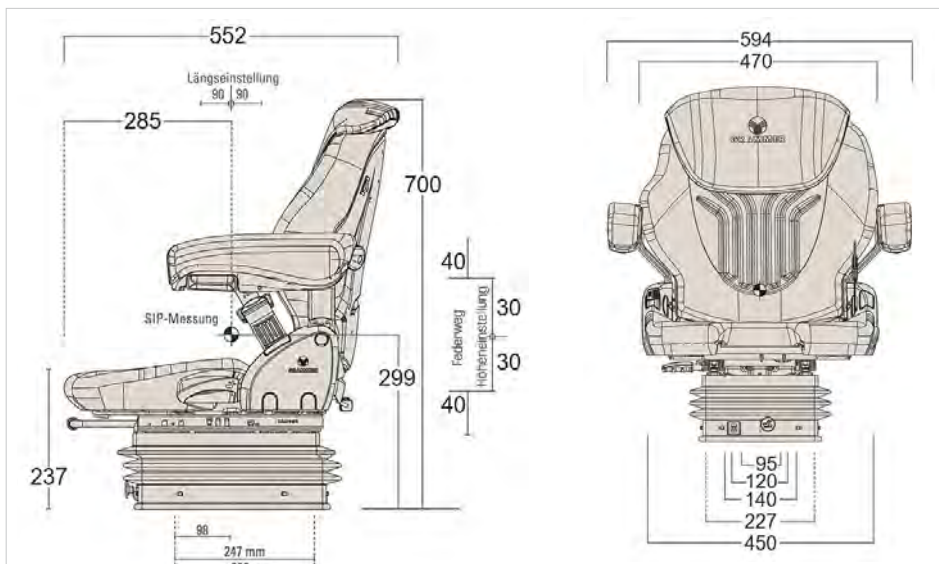
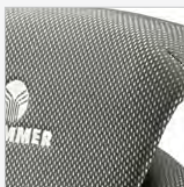

Der **Compacto® Comfort S** zeichnet sich durch seine schmale Bauform (Sitzkissenbreite nur 400 mm) und seiner kompakten vertikalen Luftfederung aus. Er ist besonders für beengte Einbauverhältnisse bei kleinen Traktoren wie z.B. Weinbergsschleppern und Baumaschinen wie z.B. Minibaggern geeignet.

Die Luftfederung lässt sich bequem und stufenlos über einen kombinierten Zug- und Druckschalter auf das Gewicht des Fahrers einstellen.

Luftfederungskomfort auf engstem Raum

Baureihenübersicht [siehe Seite 41](#)

Grundausrüstung

Stromversorgung	12 Volt
Spurmaß	140 und 120 mm
Sitzpolsterbreite	400 mm
SIP	300 mm
Federung	Luftfederung mit eigen. Kompressor
Niederfrequenzfederung	nein
Federweg	80 mm
Dämpfer	nicht einstellbar
APS auto.Position.System	nein
Gewichteinstellung	50-130 kg luftunterstützt
Höheneinstellung	60 mm pneumatisch
Längshorizontalfederung	optional
Längseinstellung	210 mm
Seitenhorizontalfederung	nein
Sitzkissentiefeinstellung	nein
Sitzneigungseinstellung	nein
Rückenlehnen-Neigungseinstellung	ja
Sitzheizung	optional
Sitzklimatisierung	nein
Lendenwirbelstütze	mechanisch einstellbar
Sitzkontaktschalter	optional
Rückhaltesystem	optional
Rückenverlängerung	optional
Polsterbezug	Stoff oder Kunstleder
Armlehnen	optional
Ablagetasche	optional
Seitenkonturanpassung	nein

Sitzvarianten	Breite	Gewicht	Artikel-Nr.
Stoff anthrazit-grün-silber	400 mm	31 kg	1 289 043
Kunstleder schwarz	400 mm	31 kg	1 081 368



Passendes Zubehör **Artikel-Nr.**

Armlehnen	neigungsverstellbar höhenverstellbar klappbar	60x320 mm	rechts	1 079 670
			links	1 079 671
	höhenverstellbar klappbar	65x270 mm	rechts	1 093 594
			links	1 093 593
Sitzkontakt- schalter	Standard	6-polig		1 079 667
	FENDT	510 / 122 Ohm		1 210 070
	CNH / DEUTZ	2000/500 Ohm 3000/1500 Ohm		1 384 721
	Anschlusskabel			1 092 172
Heizung Polstersatz	Stoff anthr.-grün-silber	12 Volt / 410 mm		1 291 721+ 1 291 719+1 104 793
		Kunstleder	12 Volt / 400 mm	1 093 679+ 1 093 675+1 104 793
LHF	Längshorizon.federung			1 095 445
Rücken- verlängerung	einschiebbar	Stoff anthr.-grün-silber		1 289 144
		Kunstleder		1 072 516
Beckengurt	Universal			RG-B
	Universal orange			RG-BPO1600
	Statik			STG
Ablage	Ablageetasche			142 259



Passende Schonbezüge **Artikel-Nr.**

	Artikel-Nr.	Rücken- verlän- gerung	Artikel-Nr.
Sitzbezug	Stoff	0986 009509	Stoff 1 200 868
	Stoff/Kunstled.	0986 007009	Kunst- 0901 007012
	Kunstleder	0986 007012	leder
	Lammfell	0986 000204	





Abbildung inkl. aufpreispflichtigem Zubehör

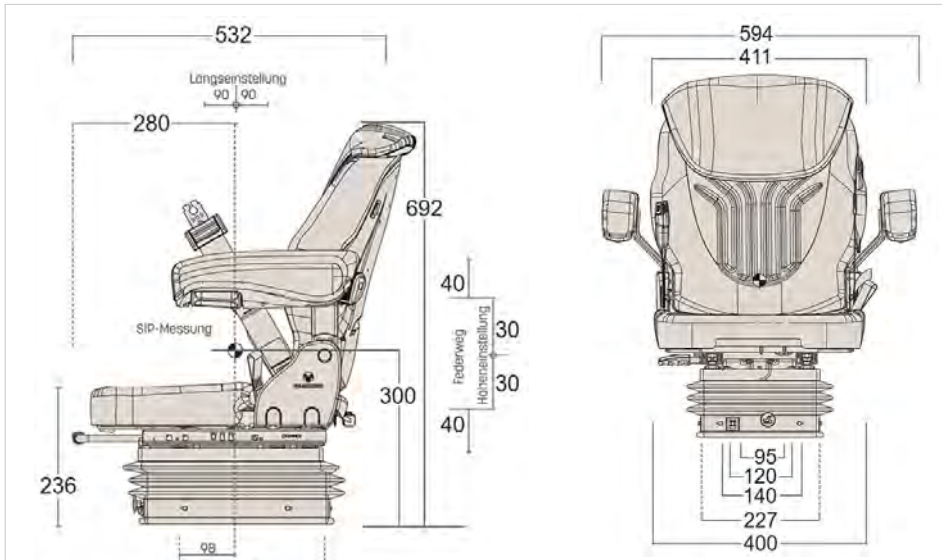

Der **Compacto® Basic W** zeichnet sich durch sein Sitzoberteil aus, welches auch in der Maximo-Baureihe 1000-fach Anwendung findet. Durch die Verbindung dieses Sitzoberteils mit der kompakten mechanischen Federung findet dieser Sitzkomfort auch Einzug in die Kabinen kompakter Traktoren. Die mechanische Federung lässt sich bequem in 3 Stufen über einen Drehknopf in der Höhe einstellen. Das Gewicht wird im Sitzen durch einen vorn angebrachten Knebel justiert. So wird gewährleistet, dass stets die optimale Sitzposition und der optimale Federungskomfort erreicht wird!

Baureihenübersicht [siehe Seite 41](#)

Grundausrüstung

Stromversorgung	nein
Spurmaß	140 und 120 mm
Sitzpolsterbreite	480 mm
SIP	305 mm
Federung	mechanische Federung
Niederfrequenzfederung	nein
Federweg	80 mm
Dämpfer	nicht einstellbar
APS auto.Position.System	nein
Gewichteinstellung	50-130 kg, mechanisch
Höheneinstellung	60 mm 3-stufig, mechanisch
Längshorizontalfederung	optional
Längseinstellung	180 mm
Seitenhorizontalfederung	nein
Sitzkissentiefeinstellung	nein
Sitzneigungseinstellung	nein
Rückenlehnen-Neigungseinstellung	ja
Sitzheizung	optional
Sitzklimatisierung	nein
Lendenwirbelstütze	mechanisch einstellbar
Sitzkontaktschalter	optional
Rückhaltesystem	optional
Rückenverlängerung	optional
Polsterbezug	Stoff oder Kunstleder
Armlehnen	optional
Ablagetasche	optional
Seitenkonturanpassung	nein

Sitzvarianten	Breite	Gewicht	Artikel-Nr.
Stoff anthrazit-grün-silber	480 mm	28 kg	1 288 537
Kunstleder schwarz	480 mm	28 kg	1 047 331



Passendes Zubehör

				Artikel-Nr.
Armlehnen	neigungsverstellbar höhenverstellbar klappbar	60 x380 mm	rechts	1 023 155
			links	1 023 156
	höhenverstellbar klappbar	65 x270 mm	rechts	1 096 328
			links	1 100 875
Sitzkontakt- schalter		2-polig	22 Ohm	1 048 442
		3-polig		1 056 389
	FENDT	510 / 122 Ohm		1 053 529 + 1 158 829
	CNH / DEUTZ **	2000/500 Ohm 3000/1500 Ohm		1 054 796
Heizung Polstersatz	Stoff anthr.-grün-silber	12 Volt /	480 mm	1 289 094
	Kunstleder	12 V / 24 V /	480 mm	1 013 957
Längshorizon- talfederung				1 077 779
Rücken- verlängerung	einschiebbar	Stoff anthr.-grün-silber		1 289 144
		Kunstleder		1 072 516
Beckengurt	Retraktor	SECURON		902 213
Ablage	Ablagetasche			142 259

Passende Schonbezüge

		Artikel-Nr.		Artikel-Nr.	
Sitzbezug	Stoff	0940 009509	Rücken- verlän- gerung	Stoff	1 200 868
	Stoff/Kunstled.	0940 007009		Kunst- leder	0901 007012
	Kunstleder	0940 007012			
	Lammfell	0940 000204			





Abbildung inkl. aufpreispflichtigem Zubehör

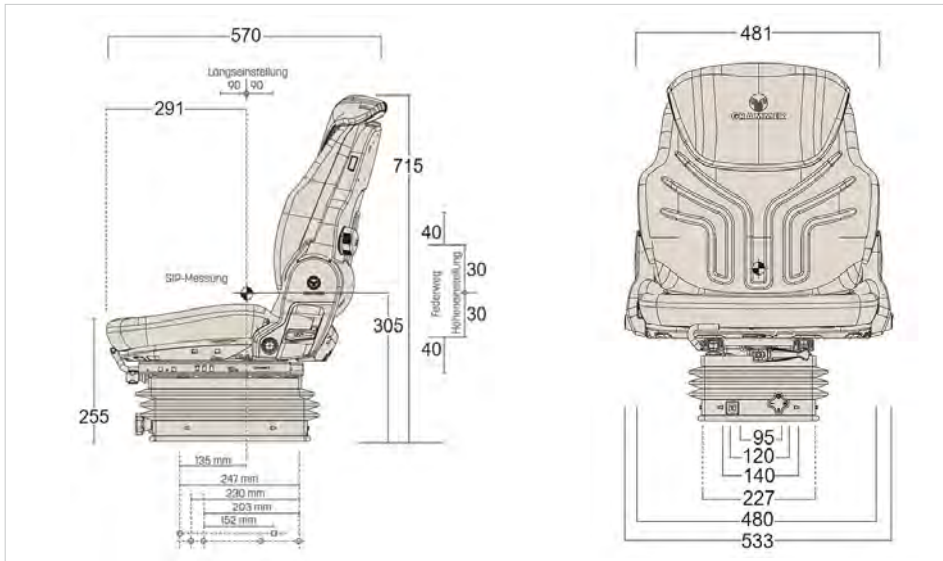
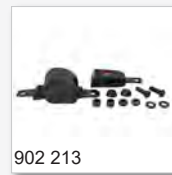
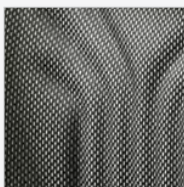

Der Compacto® Basic M zeichnet sich durch seine ergonomisch geformten Polster, der mechanisch einstellbaren Lendenwirbelstütze und seiner kompakten mechanischen Federung aus. Besonders bei vielen Kompakttraktoren und kleinen Baumaschinen ist diese Variante der Compacto® Basic Baureihe die richtige Wahl.

Die mechanische Federung lässt sich bequem in 3 Stufen über einen Drehknopf in der Höhe einstellen. Das Gewicht wird im Sitzen durch einen vorn angebrachten Knebel justiert.

Komfort für viele Anwendungsbereiche

Baureihenübersicht [siehe Seite 41](#)

Grundausrüstung

Stromversorgung	nein
Spurmaß	140 und 120 mm
Sitzpolsterbreite	450 mm
SiP	300 mm
Federung	mech. Federung
Niederfrequenzfederung	nein
Federweg	80 mm
Dämpfer	nicht einstellbar
APS auto.Position.System	nein
Gewichteinstellung 50-130 kg	mechanisch
Höheneinstellung	60 mm 3-stufig, mechanisch
Längshorizontalfederung	optional
Längseinstellung	210 mm
Seitenhorizontalfederung	nein
Sitzkissentiefeinstellung	nein
Sitzneigungseinstellung	nein
Rückenlehnen-Neigungseinstellung	ja
Sitzheizung	optional
Sitzklimatisierung	nein
Lendenwirbelstütze	mechanisch einstellbar
Sitzkontaktschalter	optional
Rückhaltesystem	optional
Rückenverlängerung	optional
Polsterbezug	Stoff oder Kunstleder
Armlehnen	optional
Ablagetasche	optional
Seitenkonturanpassung	nein

Sitzvarianten	Breite	Gewicht	Artikel-Nr.
Stoff anthrazit-grün-silber	450 mm	27 kg	1 289 044
Kunstleder schwarz	450 mm	27 kg	1 081 362



Passendes Zubehör **Artikel-Nr.**

Armlehnen	neigungsverstellbar höhenverstellbar klappbar	60 x 320mm	rechts	1 079 670
			links	1 079 671
	höhenverstellbar klappbar	65 x 270mm	rechts	1 093 594
			links	1 093 593
Sitzkontakt- schalter	Standard	6-polig		1 079 667
	FENDT	510 / 122 Ohm		1 210 070
	CNH / DEUTZ	2000/500 Ohm 3000/1500 Ohm		1 384 721
	Anschlusskabel			1 092 172
Heizung Polstersatz	Stoff anthr.-grün-silber	12 Volt / 450 mm		1 291 717
				+ 1 291 715 + 1 104 793
	Kunstleder	12 Volt / 470 mm		1 093 666 + 1 093 668 + 1 104 793
Längshorizon- talfederung				1 095 445
Rücken- verlängerung	einschiebbar	Stoff anthr.-grün-silber		1 289 144
		Kunstleder		1 072 516
Beckengurt	Duo Sensitiv			1 079 674
Ablage	Ablagetasche			142 259

Passende Schonbezüge **Artikel-Nr.**

Passende Schonbezüge		Artikel-Nr.	Rücken- verlän- gerung	Artikel-Nr.	
Sitzbezug	Stoff	0970 009509		Stoff	1 200 868
	Stoff/Kunstled.	0970 007009	Kunst- leder	0901 007012	
	Kunstleder	0970 007012			
	Lammfell	0970 000204			





Abbildung inkl. aufpreispflichtigem Zubehör

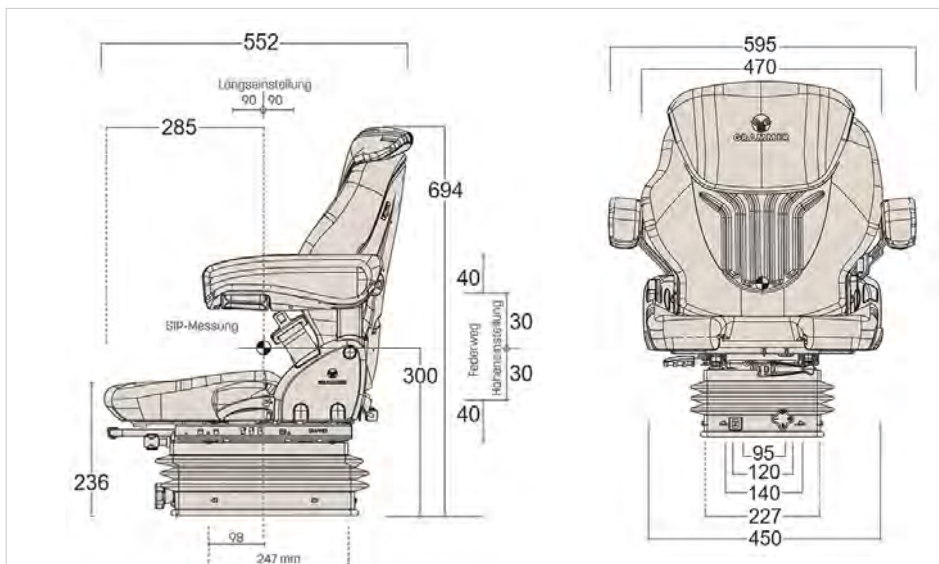
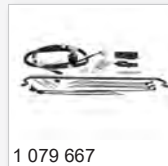
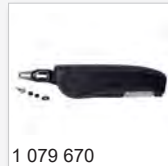
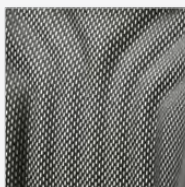

Der **Compacto[®] Basic S** zeichnet sich durch seine schmale Bauform (Sitzkissenbreite nur 400 mm) und seiner kompakten vertikalen Federung aus.

Er ist besonders für beengte Einbauverhältnisse bei kleinen Traktoren wie z.B. Weinbergsschleppern, Baumaschinen wie z.B. Minibaggern geeignet. Die mechanische Federung lässt sich bequem in 3 Stufen über einen Drehknopf in der Höhe einstellen. Das Gewicht wird im Sitzen durch einen vorn angebrachten Knebel justiert.

Komfort auch auf engstem Raum

Baureihenübersicht [siehe Seite 41](#)

Grundausrüstung

Stromversorgung	nein
Spurmaß	140 und 120 mm
Sitzpolsterbreite	400 mm
SIP	300 mm
Federung	mechanische Federung
Niederfrequenzfederung	nein
Federweg	80 mm
Dämpfer	nicht einstellbar
APS auto.Position.System	nein
Gewichteinstellung	50-130 kg, mechanisch
Höheneinstellung	60 mm 3-stufig, mechanisch
Längshorizontalfederung	optional
Längseinstellung	210 mm
Seitenhorizontalfederung	nein
Sitzkissentiefeinstellung	nein
Sitzneigungseinstellung	nein
Rückenlehnen-Neigungseinstellung	ja
Sitzheizung	optional
Sitzklimatisierung	nein
Lendenwirbelstütze	mechanisch einstellbar
Sitzkontaktschalter	optional
Rückhaltesystem	optional
Rückenverlängerung	optional
Polsterbezug	Stoff oder Kunstleder
Armlehnen	optional
Ablagetasche	optional
Seitenkonturanpassung	nein

Sitzvarianten	Breite	Gewicht	Artikel-Nr.
Stoff anthrazit-grün-silber	400 mm	25,0 kg	1 289 042
Kunstleder schwarz	400 mm	25,0 kg	1 081 364



Passendes Zubehör

				Artikel-Nr.
Armlehnen	neigungsverstellbar höhenverstellbar klappbar	60 x 320 mm	rechts	1 079 670
			links	1 079 671
	höhenverstellbar klappbar	65 x 270 mm	rechts	1 093 594
			links	1 093 593

Sitzkontaktschalter	Standard	6-polig		1 079 667
	FENDT	510 / 122 Ohm		1 210 070
	CNH / DEUTZ	2000/500 Ohm 3000/1500 Ohm		1 384 721

Heizung Polstersatz	Stoff anthr.-grün-silber	12 Volt / 410 mm		1 291 721
				+ 1 291 719 + 1 104 793
	Kunstleder	12 Volt / 400 mm		1 093 679 + 1 093 675 + 1 104 793

Längshorizontalfederung				1 095 445
--------------------------------	--	--	--	-----------

Rückenverlängerung	einschiebbar	Stoff anthr.-grün-silber		1 289 144
		Kunstleder		1 072 516

Beckengurt	Universal			RG-B
	Universal orange			RG-BPO1600
	Statik			STG

Ablage	Ablagetasche			142 259
---------------	--------------	--	--	---------

Passende Schonbezüge

		Artikel-Nr.		Artikel-Nr.	
Sitzbezug	Stoff	0986 009509	Rückenverlängerung	Stoff	1 200 868
	Stoff/Kunstled.	0986 007009		Kunstleder	0901 007012
	Kunstleder	0986 007012			
	Lammfell	0986 000204			



RG-B

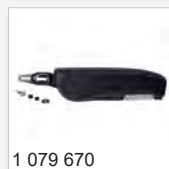

1 079 670

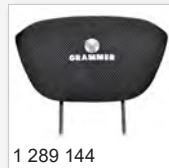

1 289 144



STG





Abbildung inkl. aufpreispflichtigem Zubehör

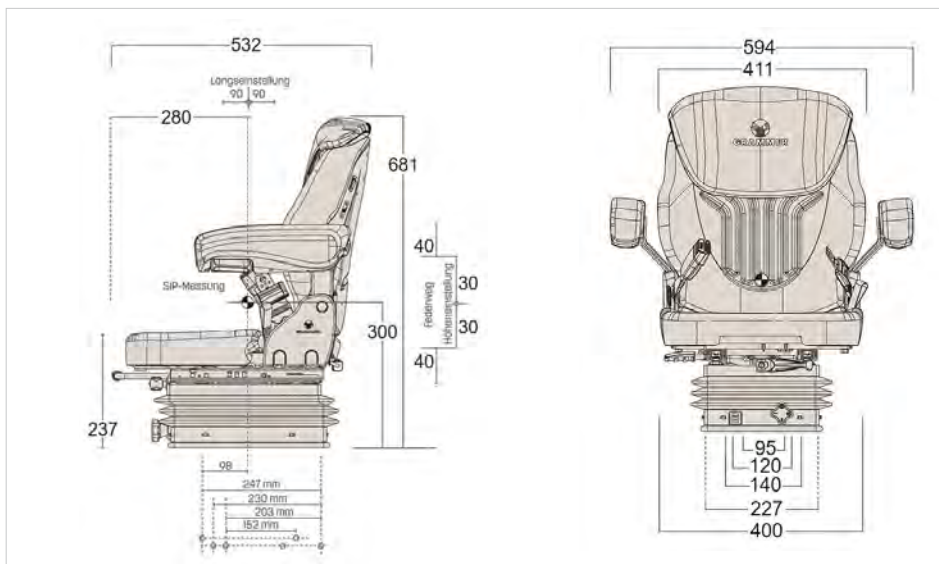

Der **Compacto® Basic XS** ist mit einer mechanischen Scherenfederung mit horizontalem Zugfedernpaket ausgestattet. Das System bietet einen Federweg von 60 mm. Der vorn angebrachte Knebel justiert die kombinierte Gewichts- und Höheneinstellung. Ein zusätzlicher Höhenbegrenzer ermöglicht den Einsatz auch in sehr niedrig aufbauenden Fahrerhäusern. Mit dem Compacto® Basic XS wird jetzt in den aller kleinsten Fahrerhäuschen Schwingungskomfort erreicht. Er ist mit einem reduziertem Federweg von 60 mm ausgestattet, ein zusätzl. Höhenbegrenzer ermöglicht den Einsatz in Arbeitsmaschinen, in die bisher nur ungefederte Sitze passten.

Baureihenübersicht [siehe Seite 41](#)

Grundausrüstung

Stromversorgung	nein
Spurmaß	140 und 120 mm
Sitzpolsterbreite	420 mm
SIP	308 mm
Federung	mech. Federung
Niederfrequenzfederung	nein
Federweg	60 mm
Dämpfer	nicht einstellbar
APS auto.Position.System	nein
Gewichteinstellung	50-130 kg, mechanisch
Höheneinstellung	60 mm mechanisch
Längshorizontalfederung	nein
Längseinstellung	210 mm
Seitenhorizontalfederung	nein
Sitzkissentiefeinstellung	nein
Sitzneigungseinstellung	nein
Rückenlehnen-Neigungseinstellung	nein
Sitzheizung	nein
Sitzklimatisierung	nein
Lendenwirbelstütze	nein
Sitzkontaktschalter	nein
Rückhaltesystem	optional
Rückenverlängerung	nein
Polsterbezug	Kunstleder
Armlehnen	nein
Ablagetasche	nein
Seitenkonturanpassung	nein

Sitzvarianten	Breite	Gewicht	Artikel-Nr.
Kunstleder schwarz	420 mm	28 kg	1 333 859



Passendes Zubehör

Artikel-Nr.

Beckengurt	Gurtbügel	2 x 138 723
	Schraube für Gurtbügel	2 x 113 159
	Beckengurt	RG-B

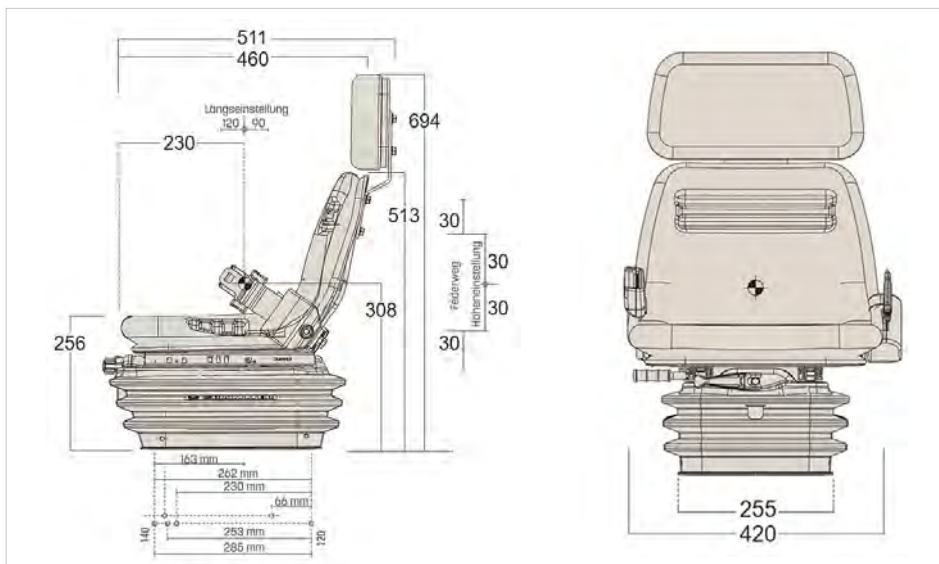



Abbildung inkl. aufpreispflichtigem Zubehör



Der **Compacto® Basic XM** ist mit einer mechanischen Scherenfederung mit horizontalem Zugfedernpaket ausgestattet. Das System bietet einen Federweg von 60 mm. Der vorn angebrachte Knebel justiert die kombinierte Gewichts- und Höheneinstellung. Ein zusätzlicher Höhenbegrenzer ermöglicht den Einsatz auch in sehr niedrig aufbauenden Fahrerhäusern.

Mit dem **Compacto® Basic XM** wird jetzt in den aller kleinsten Fahrerhäusern Schwingungskomfort erreicht.

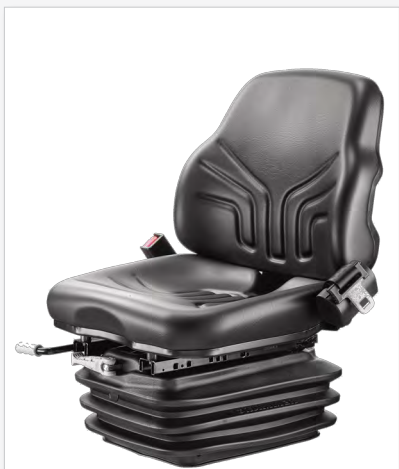
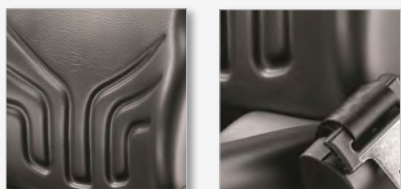
Baureihenübersicht [siehe Seite 41](#)

Grundausrüstung

Stromversorgung	nein
Spurmaß	140 und 120 mm
Sitzpolsterbreite	450 mm
SIP	324 mm
Federung	mech. Federung
Niederfrequenzfederung	nein
Federweg	60 mm
Dämpfer	nicht einstellbar
APS auto.Position.System	nein
Gewichteinstellung	50-130 kg, mechanisch
Höheneinstellung	60 mm mechanisch
Längshorizontalfederung	nein
Längseinstellung	210 mm
Seitenhorizontalfederung	nein
Sitzkissentiefeneinstellung	nein
Sitzneigungseinstellung	nein
Rückenlehnen-Neigungseinstellung	nein
Sitzheizung	nein
Sitzklimatisierung	nein
Lendenwirbelstütze	nein
Sitzkontaktschalter	nein
Rückhaltesystem	optional
Rückenverlängerung	nein
Polsterbezug	Kunstleder
Armlehnen	nein
Ablagetasche	nein
Seitenkonturanpassung	nein

Sitzvarianten	Breite	Gewicht	Artikel-Nr.
Kunstleder schwarz	450 mm	30 kg	1 341 911



Passendes Zubehör		Artikel-Nr.
Beckengurt	Gurtbügel	2 x 138 723
	Schraube für Gurtbügel	2 x 113 159
	Beckengurt	RG-B

Passende Schonbezüge		Artikel-Nr.
Sitzbezug	Stoff	0975 009509
	Stoff / Kunstleder	0975 007009
	Kunstleder	0975 007012
	Lammfell	0975 000204

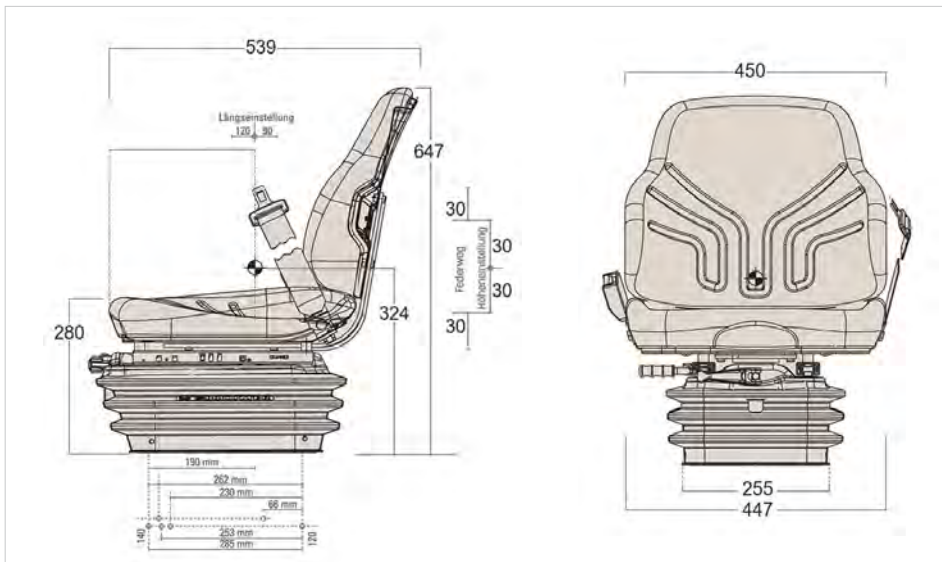
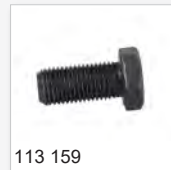



Der **DS44** ist ein mechanisch gefederter Fahrersitz für landwirtschaftliche Nutzfahrzeuge. Durch Zugfedern in Verbindung mit einem ölhydraulischen Stoßdämpfer ist er schwingungsgedämpft.

Die neigungsverstellbare Konsole ermöglicht den Aufbau des Fahrersitzes auch an schrägen Anschraubpunkten z.B. bei DEUTZ-Fahrer oder John Deere Traktoren.

Die schnell und ohne großen Aufwand austauschbaren Polster werden in dem GRAMMER Hinterschäum-verfahren (FCKW-frei) hergestellt.

Bei der Verarbeitung werden ausschließlich qualitativ hochwertige Materialien verwendet.

Grundausrüstung

Stromversorgung	nein
Spurmaß	83 / 93 / 114 mm
Sitzpolsterbreite	470 mm
SIP	255 mm
Federung	mech. Federung
Niederfrequenzfederung	nein
Federweg	90 mm
Dämpfer	nicht einstellbar
APS auto.Position.System	nein
Gewichteinstellung	50-120 kg, mechanisch
Höheneinstellung	nein
Längshorizontalfederung	nein
Längseinstellung	150 mm
Seitenhorizontalfederung	nein
Sitzkissentiefeinstellung	nein
Sitzneigungseinstellung	nein
Rückenlehnen-Neigungseinstellung	nein
Sitzheizung	nein
Sitzklimatisierung	nein
Lendenwirbelstütze	nein
Sitzkontaktschalter	nein
Rückhaltesystem	optional
Rückenverlängerung	nein
Polsterbezug	Kunstleder
Armlehnen	optional
Ablagetasche	nein
Seitenkonturanpassung	nein
Bemerkung:	Vertikalfederung mit hydraulischem Dämpfer Vario = Konsolenwinkel einstellbar (in 10° / 16° / 20° / 26° / 36° / 50°)

Sitzvarianten	Breite	Gewicht	Artikel-Nr.
Vario / Kunstleder schwarz	450 mm	22 kg	2 052 165



Passendes Zubehör

			Artikel-Nr.
Armlehnen	klappbar	65 x 270 mm rechts	1 103 083
		65 x 270 mm links	1 103 084
Beckengurt	Gurtbügel		2 x 138 723
	Schraube für Gurtbügel		2 x 113 159
	Beckengurt		RG-B

Passende Schonbezüge

		Artikel-Nr.
Sitzbezug	Stoff	0984 009509
	Kunstleder	0984 007012



Hinweis

- A** Fahrersitze ohne Höhenverstellung dürfen nicht in land- und forstwirtschaftliche Zugmaschinen eingebaut werden, die dem EG-Betriebserlaubnis-Verfahren unterliegen.
- B** Der Einbau in Fahrzeuge außer A ist möglich

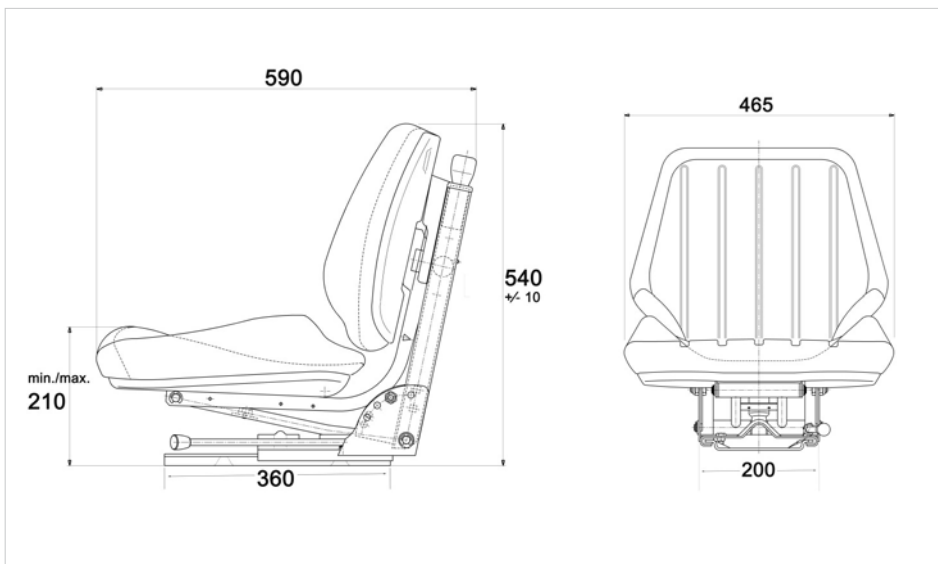



Geeignet für ältere Schlepper mit Einschränkungen in der Baufreiheit.

Die Luftfederung ist hinter der Rückenlehne verbaut, dadurch hat dieser Sitz eine flache Bauhöhe bei vollem Federweg.

Die Federung verfügt über eine schräg angeordnete Grundplatte und ist vorgesehen zur Montage auf DEUTZ-Traktoren der Baureihen 06 und 07 oder älteren Traktoren.

Grundausrüstung

Stromversorgung	12 Volt
Sitzpolsterbreite	490 mm
Federung	Luftfederung mit eigen. Kompressor
Niederfrequenzfederung	nein
Federweg	80 mm
Dämpfer	nicht einstellbar
APS auto.Position.System	nein
Gewichtseinstellung	50-120 kg luftunterstützt
Höheneinstellung	nein
Längshorizontalfederung	nein
Längseinstellung	150 mm
Seitenhorizontalfederung	nein
Sitzkissentiefeneinstellung	nein
Sitzneigungseinstellung	nein
Rückenlehnen-Neigungseinstellung	nein
Sitzheizung	nein
Sitzklimatisierung	nein
Lendenwirbelstütze	mechanisch einstellbar
Sitzkontaktschalter	nein
Rückhaltesystem	nein
Rückenverlängerung	ja
Polsterbezug	Kunstleder
Armlehnen	ja, klappbar
Ablagetasche	nein
Seitenkonturanpassung	nein
Bemerkung	Schrägkonsole 20°

Sitzvarianten	Breite	Gewicht	Artikel-Nr.
Kunstleder schwarz			4651 02000
Stoff schwarz			4651 02100

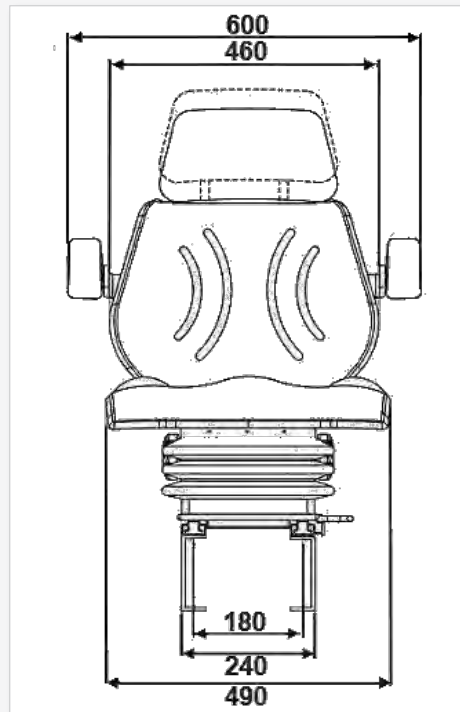
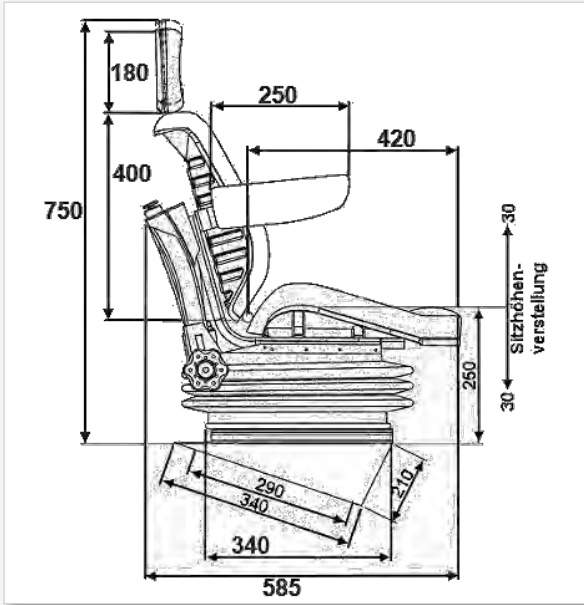

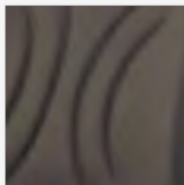

Dieser Sitz eignet sich für ältere Schlepper mit Einschränkungen in der Baufreiheit. Mechanisch gefederter Sitz mit hochklappbarer Sitzfläche.
Die Federung verfügt über eine schräg einstellbare Grundplatte und ist vorgesehen zur Montage auf DEUTZ-Traktoren der Baureihen 06 und 07 oder älteren Traktoren.

Grundausrüstung

Stromversorgung	nein
Sitzpolsterbreite	490 mm
SIP	360
Federung	mech. Federung
Niederfrequenzfederung	nein
Federweg	80 mm
Dämpfer	nicht einstellbar
APS auto.Position.System	nein
Gewichteinstellung	50-130 kg, mechanisch
Höheneinstellung	nein
Längshorizontalfederung	nein
Längseinstellung	150 mm
Seitenhorizontalfederung	nein
Sitzkissentiefeinstellung	nein
Sitzneigungseinstellung	nein
Rückenlehnen-Neigungseinstellung	nein
Sitzheizung	nein
Sitzklimatisierung	nein
Lendenwirbelstütze	nein
Sitzkontaktschalter	nein
Rückhaltesystem	nein
Rückenverlängerung	nein
Polsterbezug	Kunstleder
Armlehnen	nein
Ablagetasche	nein
Seitenkonturanpassung	nein
Bemerkung:	mit klappbarer Sitzfläche Variable Anbauplatte, schräg einstellbar mit langer Anbauplatte

Sitzvarianten	Breite	Gewicht	Artikel-Nr.
Kunstleder schwarz	490 mm		PI 180322

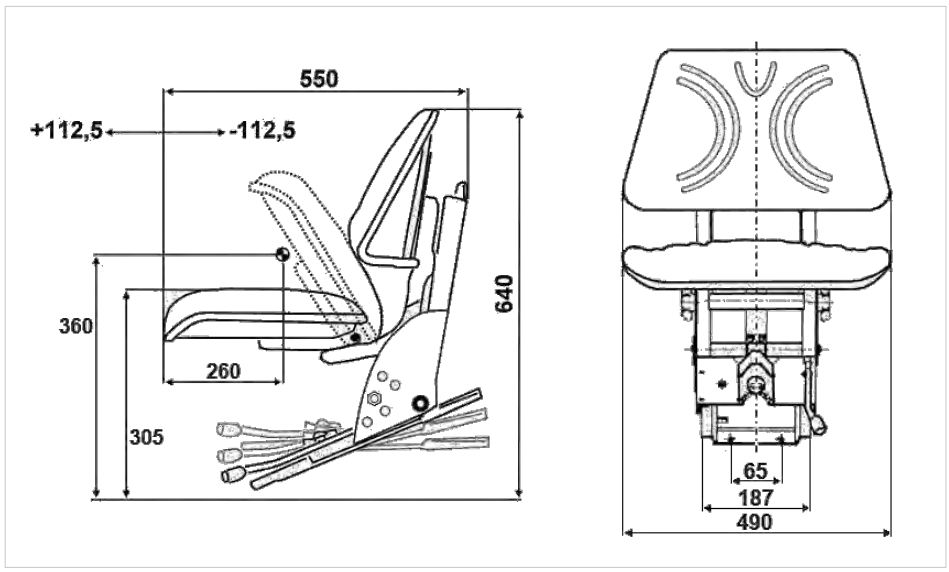

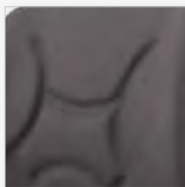

Geeignet z.B. für Oldtimer-Schlepper mit Einschränkungen in der Baufreiheit.
Mechanisch gefederter Sitz mit schräg einstellbarer Grundplatte.

Grundausrüstung

Stromversorgung	nein
Sitzpolsterbreite	485 mm
Federung	mech. Federung
Niederfrequenzfederung	nein
Federweg	80 mm
Dämpfer	nicht einstellbar
APS auto.Position.System	nein
Gewichtseinstellung	50-120 kg, mechanisch, stufenlos
Höheneinstellung	nein
Längshorizontalfederung	nein
Längseinstellung	150 mm
Seitenhorizontalfederung	nein
Sitzkissentiefeinstellung	nein
Sitzneigungseinstellung	nein
Rückenlehnen-Neigungseinstellung	nein
Sitzheizung	nein
Sitzklimatisierung	nein
Lendenwirbelstütze	nein
Sitzkontaktschalter	nein
Rückhaltesystem	nein
Rückenverlängerung	nein
Polsterbezug	Kunstleder
Armlehnen	nein
Ablage tasche	nein
Seitenkonturanpassung	nein
Bemerkung:	Vertikalfederung mit hydraulischem Dämpfer Konsolenwinkel schräg einstellbar (in 12°/ 16°/ 20°/ 25°/ 42°) Sitzhöhe kpl: 550 mm Sitztiefe kpl. 540 mm

Sitzvarianten	Breite	Gewicht	Artikel-Nr.
Kunstleder schwarz	485 mm		1 111 176

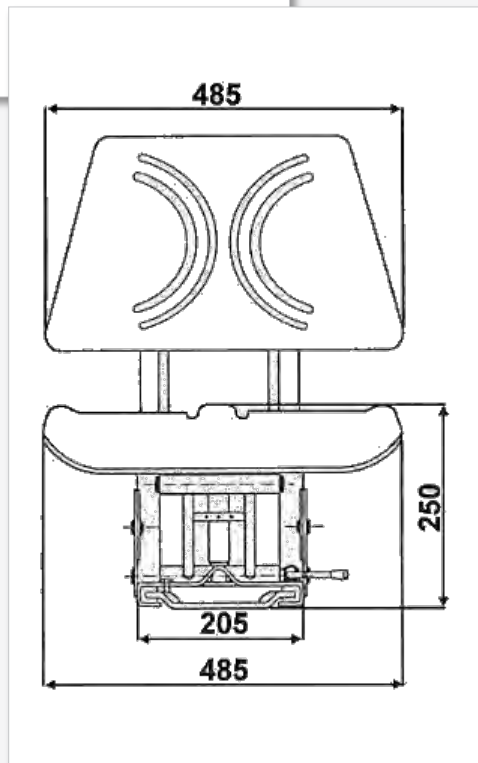
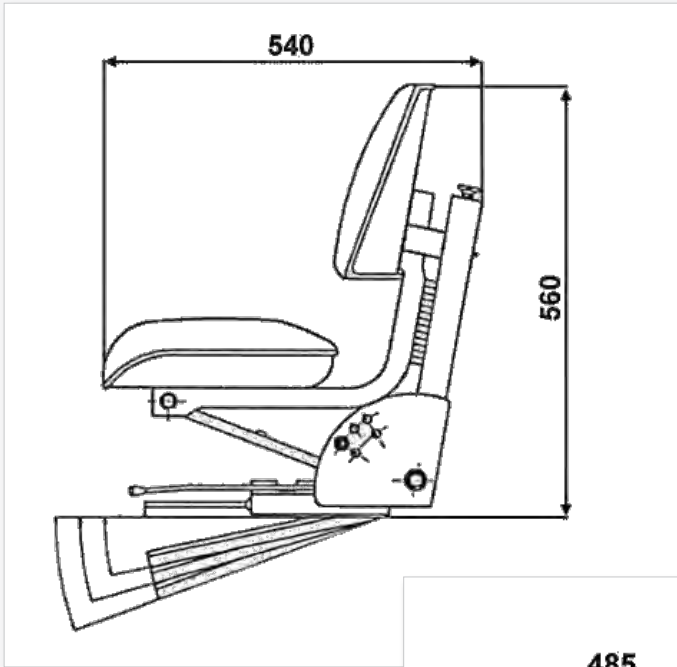



Geeignet z.B. für Schmalspurschlepper mit Einschränkungen in der Baufreiheit.

Sehr schmale Bauform mit einer Breite von ca. 400mm.

Grundausrüstung

Stromversorgung	nein
Spurmaß	185 mm
Sitzpolsterbreite	400 mm
Federung	mech. Federung
Niederfrequenzfederung	nein
Federweg	80 mm
Dämpfer	nicht einstellbar
APS auto.Position.System	nein
Gewichtseinstellung	50-130 kg, mechanisch
Höheneinstellung	nein
Längshorizontalfederung	nein
Längseinstellung	150 mm
Seitenhorizontalfederung	nein
Sitzkissentiefeinstellung	nein
Sitzneigungseinstellung	nein
Rückenlehnen-Neigungseinstellung	nein
Sitzheizung	nein
Sitzklimatisierung	nein
Lendenwirbelstütze	nein
Sitzkontaktschalter	nein
Rückhaltesystem	nein
Rückenverlängerung	nein
Polsterbezug	Kunstleder
Armlehnen	nein
Ablagetasche	nein
Seitenkonturanpassung	nein
Bemerkung	Ergonomisch geformte Sitzschale, mit Wasserablauf

Sitzvarianten	Breite	Gewicht	Artikel-Nr.
Kunstleder schwarz	400 mm		4605 10000

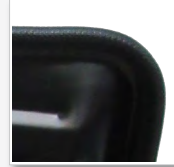

Schmale Ausführung -
Ergonomisch geformte Sitzschale, mit Wasserablauf

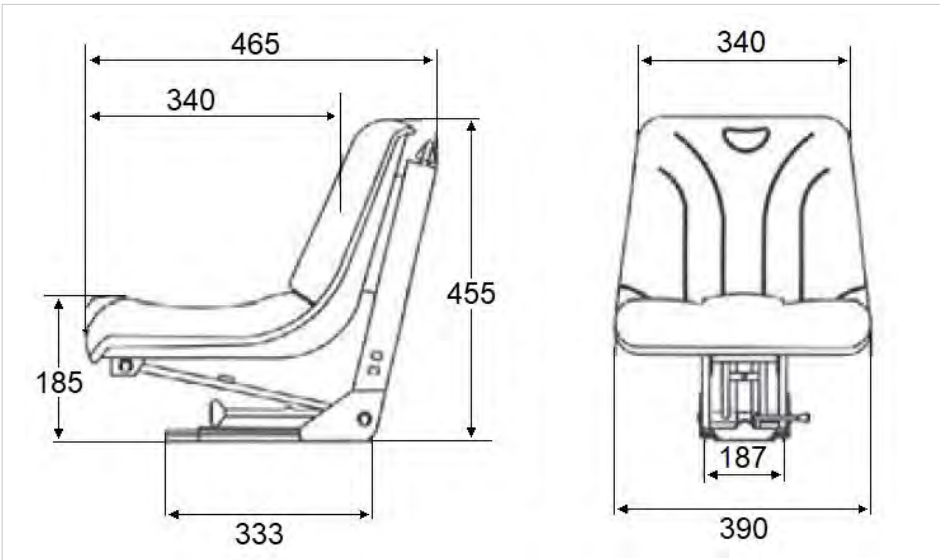



GRAMMER entwickelt und produziert Fahrersitze für Gabelstapler, welche ergonomisch, bedienerfreundlich, komfortabel und sicher sind.

Die GRAMMER-Sitze ermöglichen dem Nutzer ein gesundes, entspanntes und ermüdungsfreies Arbeiten und optimieren dadurch den Arbeitsalltag.

Damit auch Sie von den Vorteilen eines passenden GRAMMER-Sitzes profitieren können, bietet GRAMMER 3 Baureihen an, die speziell für Gabelstapler entwickelt wurden:

Baureihe Maximo®



Maximo® XXL



Maximo® L

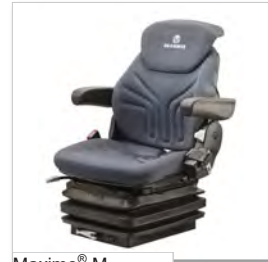

Maximo® M

Baureihe Primo®

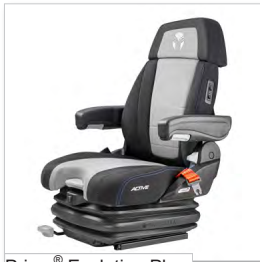

Primo® Evolution Plus



Primo® XL Plus



Primo® XXM

Baureihe MSG 20



MSG 20 standard



MSG 20 schmal

Auf den folgenden Seiten finden Sie die versch. Ausstattungsvarianten und Zubehörmöglichkeiten.



Bei der Auswahl des richtigen Fahrersitzes ist das vorhandene Kabinendach, sowie die dadurch verbleibende Kopffreiheit für den Fahrer zu beachten.

Damit die nötige Kopffreiheit für den Fahrer nicht unterschritten wird, soll Ihnen die nachstehende Erläuterung bei der Auswahl des geeigneten Sitzes eine Hilfestellung leisten.

Der Abstand von der Unterkante des Kabinendaches bis zum Seat Index Point (SIP) des neu aufzubauenden Sitzes darf das Maß von 903 mm nicht unterschreiten.

Die nachfolgende Skizze soll den verbleibenden Freiraum zwischen SIP und Unterkante verdeutlichen.

Den SIP können Sie den Produktbeschreibungen der einzelnen Sitztypen auf den folgenden Seiten entnehmen.

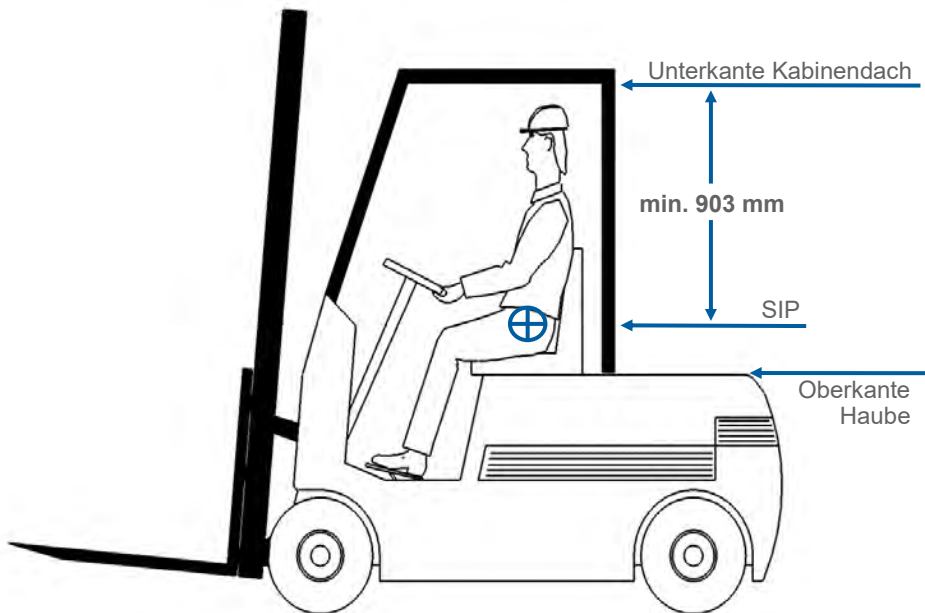



Maximo® XXL



Maximo® L



Maximo® M

Mit niedrigen Frequenzen zu höchstem Federungskomfort.

Die Niederfrequenzfederung des Maximo® XXL ist für das Schwingungsverhalten großer Gabelstapler sowie Radlader ausgelegt: Vertikale Schwingungen und Stöße werden durch die niedrige Eigenfrequenz weitestgehend absorbiert, ein Aufschaukeln des Sitzes wird verhindert. Dieser angenehme Vorteil ist nicht nur komfortabel, er ermöglicht auch ein entspanntes, ermüdungsfreies Arbeiten. Mit spürbarer Entlastung des Rückens, die auf Dauer vor allem der Gesundheit zugute kommt.

Gesundheit ist ein Maximum an Sitzkomfort wert.

Auch die anderen Komfortmerkmale aller Maximo®- Modelle sind kein Luxus, sondern tägliche Gesundheitsvorsorge: Die ergonomische Formgebung der verjüngten Rückenlehne und die breiten Polster und Armlehnen verbinden maximale Bewegungsfreiheit mit festem, sicherem Halt. Zahlreiche Einstellmöglichkeiten für die Lehnenhöhe, Sitzkissenneigung, Sitzkissentiefe und die Lendenwirbelstütze machen den Maximo® zum individuellen Komfortsitz nach Maß. Und eine Aktivkohleschicht unter dem Bezugsmaterial des Maximo® XXL sorgt für ein schweißfreies, gesundes Sitzklima.

Einen guten Sitz bedient man gern.

So viel Komfort und Wohlbefinden wird ganz einfach eingestellt: Sämtliche Bedienelemente sind so angeordnet, dass man sie nicht suchen muss, sondern intuitiv mit einem Handgriff findet. Erfreuliches Detail: Die Formgebung der Einstellgriffe gewährleistet, dass sich die Bedienungsrichtung praktisch von selbst ergibt. Das Einstellen der optimalen Sitzposition wird dadurch schnell zur mühelosen Selbstverständlichkeit.



Stoff blau/schwarz





Ausstattung	Maximo® XXL	Maximo® L	Maximo® M
Sachnummer Stoff blau/schwarz	1292187	1292201	1292206
Sachnummer Kunstleder schwarz			1012109
Federung			
Luftfederung mit Kompressor 12V und Niederfrequenz-Federung	■		
Luftfederung mit Kompressor 12V		■	
Mechanische Federung			■
Längs-Horizontalfederung zusätzlich	■	■	
Federweg 100 mm	■	■	
Federweg 80 mm			■
Gewichtseinstellung	Autom.	Autom.	Mech.
APS (automatisches Positionierungs System)	■	■	
Dämpfer, einstellbar	■		
Höheneinstellung			
80 mm stufenlos (luftunterstützt)	■		
60 mm stufenlos (luftunterstützt)		■	
60 mm 3-stufig (mechanisch)			■
Sitzoberteil			
Längseinstellung 210 mm	■	■	■
Klimasystem, passiv	■		
Lendenwirbelstütze, pneumatisch	■		
Lendenwirbelstütze, mechanisch		■	■
Rückenlehnen-Neigungseinstellung	■	■	■
Sitzkissentiefen- und neigungseinstellung	■		
Sitzpolsterbreite	530 mm	480 mm	480 mm
Sitzheizung (Sitz und Rückenpolster)	□	□	□
Sitzschalter	■	■	■
Rückenverlängerung, einschiebbar	■	□	□
Armlehnen			
Höheneinstellbar und klappbar	□	□	□
65 mm x 270 mm, Kunstleder schwarz	□	□	□
60 mm x 380 mm, neigungseinstellbar, Kunstleder schwarz	□	□	□
80 mm x 380 mm, neigungseinstellbar, Kunstleder schwarz	□	□	□
Ablagetasche			
Seite	72 / 73	74 / 75	76 / 77
■ Serienausstattung			
□ Optionale Ausstattung			



Abbildung inkl. aufpreispflichtigem Zubehör



Der **Maximo® XXL** ist ein Komfortsitz mit einem umfangreichen Ausstattungspaket. Seine Niederfrequenzfederung bietet hohen Fahrkomfort, da vertikale Schwingungen und Stöße absorbiert werden und damit ein Aufschaukeln des Sitzes in kritischen Betriebszuständen vermieden wird.

Die pneumatische Lendenwirbelstütze bietet optimale Unterstützung im Lendenwirbelsäulenbereich, während die passive Sitzklimatisierung für entspanntes Arbeiten bei allen Temperaturen sorgt.

Die ergonomische Formgebung der verjüngten Rückenlehnen und die breiten Polster verbinden maximale Bewegungsfreiheit mit festem, sicheren Halt.

Grundausrüstung

Stromversorgung	12 oder 24 Volt
Spurmaß	260 mm
Sitzpolsterbreite	530 mm
SIP	374 mm
Federung	Luftfederung mit eigen. Kompressor
Niederfrequenzfederung	ja
Federweg	100 mm
Dämpfer	einstellbar
APS auto.Position.System	ja
Gewichteinstellung	ja, 50-130 kg
Höheneinstellung	80 mm pneumatisch
Längshorizontalfederung	ja
Längseinstellung	210 mm
Sitzkissentiefeinstellung	ja
Sitzneigungseinstellung	ja
Rückenlehnen-Neigungseinstellung	ja (max. 35°)
Sitzheizung	optional
Sitzklimatisierung	passiv
Lendenwirbelstütze	pneum. einstellbar
Sitzkontaktschalter	ja
Rückhaltesystem	2-Punkt-Gurt, automatisch Duo Sensitiv
Rückenverlängerung	ja, einziehbar
Polsterbezug	Stoff
Armlehnen	optional
Ablagetasche	optional

Baureihenübersicht [siehe Seite 71](#)

Sitzvarianten Maximo® XXL	Breite	Gewicht	Artikel-Nr.
Stoff blau/schwarz 12 V	530 mm	56 kg	1 292 187
24 V	530 mm	56 kg	1 292 187-24



Passendes Zubehör				Artikel-Nr.	
Armlehnen	höhenverstellbar, klappbar	65 x 270 mm	rechts	1 096 328	
			links	1 100 875	
	höhen- und neigungs- verstellbar, klappbar	60 x 380 mm	rechts	1 023 155	
		80 x 380 mm	rechts	1 026 779	
		links	1 026 778		
Heizung	Stoff blau/schwarz	12 /24 Volt		1 293 196	
Polstersatz	Kunstleder schwarz	12 /24 Volt		1 204 371	
Drehadapter	+ 31mm Aufbauhöhe	160° Hebel links		1 254 066	
				180° Hebel links	134 831
		360° Hebel rechts		134 958	
			20°	138974+139246+140672	
Seitenhorizontalfederung	+ 18 mm Aufbauhöhe	25 mm Federweg		1 139 406	
Ablage	Ablagetasche			142 259	
Anschlusskabel	STILL	8-polig		Auf Anfrage	
	LINDE	5-polig		Auf Anfrage	
		8-polig		Auf Anfrage	
	Jungheinrich	10-polig		Auf Anfrage	
Halter für MFAL	STILL	alt		1 030 498	
		GEN 2 /ab Bj.2012		1111 232+ 236	
		GEN 3 /ab Bj. 2018/19		1111 232+ 235	
	LINDE	BR 392 / 393 / 396-01/ 388-01		1 137 710	
		BR388/391EVO/392EVO/393EVO/394EVO/396-2/396EVO		1111 232+ 234	
		BR 1202		1111 232+ 233	
KALMAR			1 030 498KA		
Universal	z. Aufn. v. Armleh.träger 5er OT		1 102 350U		
Passende Schonbezüge		Artikel-Nr.	Artikel-Nr.		
Sitzbezug	Stoff Alcantara	0945009509	Rückenverlängerung	Stoff A.	1 200 868
	Kunstleder	0945007012		K-Leder	0901 007012
	Stoff/K-leder	0945007009			





Abbildung inkl. aufpreispflichtigem Zubehör

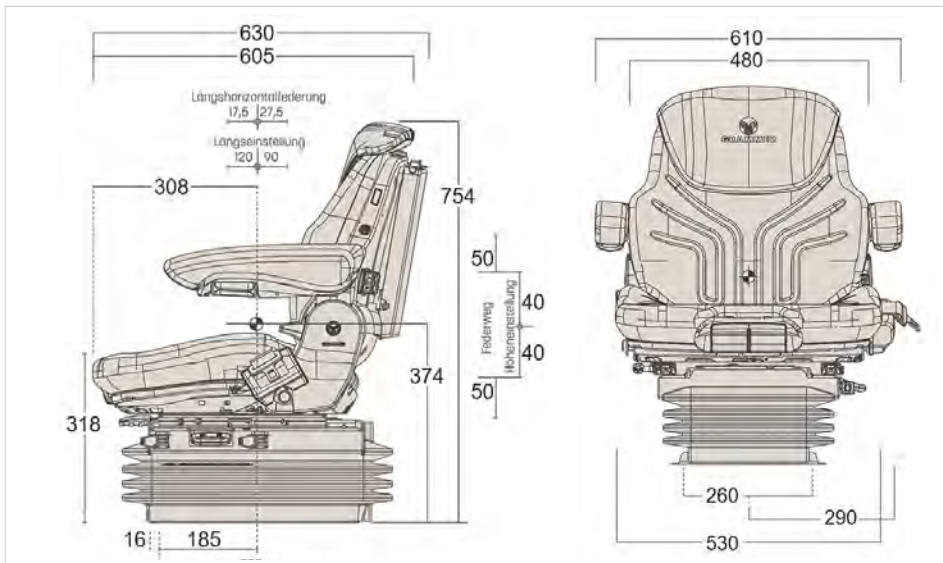
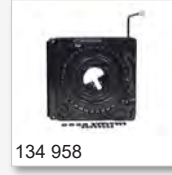

Der **Maximo® L** verfügt über eine pneumatische Luftfederung mit automatischem Positionierungssystem (APS).

Dieses stellt die Federung des Sitzes automatisch auf das Körpergewicht des Fahrers / der Fahrerin ein.

Darüber hinaus bietet die mechanische Lendenwirbelstütze optimale Unterstützung im Lendenwirbelsäulenbereich.

Die ergonomische Formgebung der verjüngten Rückenlehnen und die breiten Polster verbinden maximale Bewegungsfreiheit mit festem, sicheren Halt.

Grundausrüstung

Stromversorgung	12 Volt
Spurmaß	260 mm
Sitzpolsterbreite	480 mm
SIP	341 mm
Federung	Luftfederung mit eigen. Kompressor
Niederfrequenzfederung	nein
Federweg	100 mm
Dämpfer	nicht einstellbar
APS auto.Position.System	ja
Gewichteinstellung	ja, 50-130 kg
Höheneinstellung	60 mm pneumatisch
Längshorizontalfederung	ja
Längseinstellung	210 mm
Sitzkissentiefeinstellung	nein
Sitzneigungseinstellung	nein
Rückenlehnen-Neigungseinstellung	ja (max. 35°)
Sitzheizung	optional
Sitzklimatisierung	nein
Lendenwirbelstütze	mechanisch einstellbar
Sitzkontaktschalter	ja
Rückhaltesystem	2-Punkt-Gurt, automatisch Duo Sensitiv
Rückenverlängerung	optional
Polsterbezug	Stoff
Armlehnen	optional
Ablagetasche	optional

Baureihenübersicht [siehe Seite 71](#)

Sitzvarianten Maximo® L	Breite	Gewicht	Artikel-Nr.
Stoff blau/schwarz 12 V	480 mm	39 kg	1 292 201



Passendes Zubehör **Artikel-Nr.**

Armlehnen	höhenverstellbar, klappbar	65 x 270 mm	rechts	1 096 328
			links	1 100 875
	höhen- und neigungsverstellbar, klappbar	60 x 380 mm	rechts	1 023 155
		80 x 380 mm	links	1 023 156
		rechts	1 026 779	
		links	1 026 778	
Heizung	Stoff blau/schwarz	12 /24 Volt		1 293 196
Polstersatz	Kunstleder schwarz	12 /24 Volt		1 204 371
Rückenverlängerung	Stoff blau/schwarz			1 292 190
	Kunstleder schwarz			1 072 516
Ablage	Ablagetasche			142 259
Anschlusskabel	STILL	8-polig		Auf Anfrage
	LINDE	5-polig		Auf Anfrage
		8-polig		Auf Anfrage
	Jungheinrich	10-polig		Auf Anfrage
Halter für MFAL	STILL	alt		1 030 498
		GEN 2 / ab Bj.2012		1111 232+ 236
		GEN 3 / ab Bj. 2018/19		1111 232+ 235
	LINDE	BR 392 / 393 / 396-01 / 388-01		1 137 710
		BR388/391EVO/392EVO/393EVO/394EVO/396-2/396EVO		1111 232+ 234
		BR 1202		1111 232+ 233
	KALMAR			1 030 498KA
	Universal	z. Aufn. v. Armleh.träger 5er OT		1 102 350U

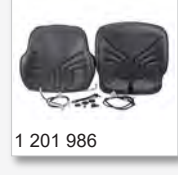

Passende Schonbezüge **Artikel-Nr.**

Sitzbezug	Stoff Alcanta		0940 009509
	Kunstleder		0940 007012
	Stoff / Kunstleder		0940 007009
Rückenverlängerung	Stoff Alcanta		1 200 868
	Kunstleder		0901 007012





Abbildung inkl. aufpreispflichtigem Zubehör

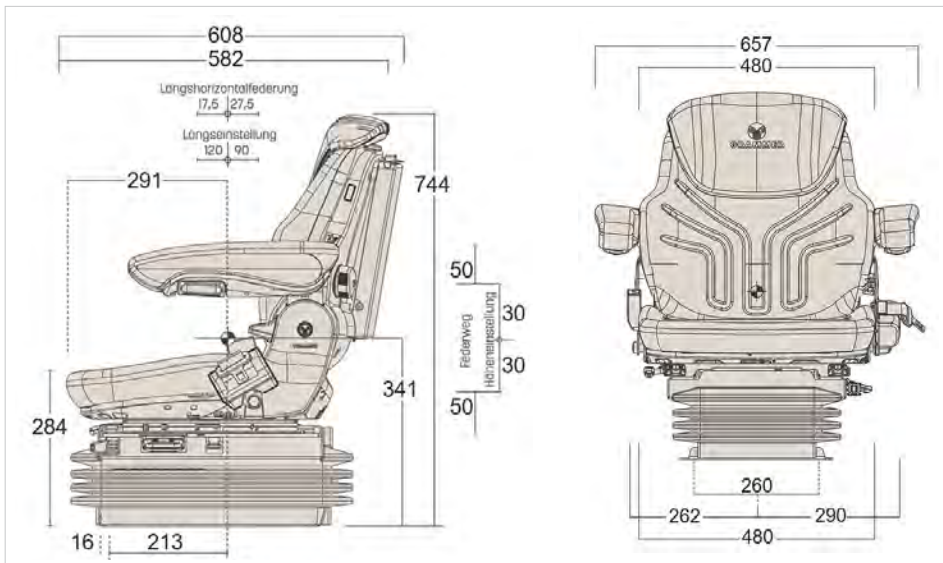

Die Voraussetzung für guten Federungskomfort eines mechanischen Sitzes ist die genaue Einstellung des Fahrergewichts. Beim **Maximo® M** erfolgt dies mechanisch über einen bequemen Einstellhebel. Mit seinen Verstellmöglichkeiten setzt er Maßstäbe bei den mechanisch gefederten Sitzen. Die Sitzhöhe kann über eine Rastmechanik dreistufig eingestellt werden. Darüber hinaus bietet die mechanische Lendenwirbelstütze optimale Unterstützung im Lendenwirbelsäulenbereich. Die ergonomische Formgebung der verjüngten Rückenlehnen und die breiten Polster verbinden maximale Bewegungsfreiheit mit festem, sicheren Halt.

Grundausrüstung

Stromversorgung	nein
Spurmaß	260 mm
Sitzpolsterbreite	480 mm
SIP	298 mm
Federung	Mech. Federung
Niederfrequenzfederung	nein
Federweg	80 mm
Dämpfer	nicht einstellbar
APS auto.Position.System	nein
Gewichteinstellung	50-130 kg, mechanisch
Höheneinstellung	60 mm mech. 3-stufig
Längshorizontalfederung	nein
Längseinstellung	210 mm
Sitzkissentiefeinstellung	nein
Sitzneigungseinstellung	nein
Rückenlehnen-Neigungseinstellung	ja (max. 35°)
Sitzheizung	optional
Sitzklimatisierung	nein
Lendenwirbelstütze	mechanisch einstellbar
Sitzkontaktschalter	ja
Rückhaltesystem	2-Punkt-Gurt, automatisch Duo Sensitiv
Rückenverlängerung	optional
Polsterbezug	Stoff
Armlehnen	optional
Ablagetasche	optional

Baureihenübersicht [siehe Seite 71](#)

Sitzvarianten Maximo® M	Breite	Gewicht	Artikel-Nr.	
Stoff blau/schwarz	480 mm	35 kg	1 292 206	
Kunstleder schwarz	480 mm	35 kg	1 012 109	
LINDE Variante	ohne Lendenwirbelstütze, Höheneinstellung, Sitzkontaktschalter	480 mm	33 kg	141 209



Passendes Zubehör				Artikel-Nr.
Armlehnen	höhenverstellbar, klappbar	65 x 270 mm	rechts	1 096 328
			links	1 100 875
	höhen- und neigungs- verstellbar, klappbar	60 x 380 mm	rechts	1 023 155
			links	1 023 156
		80 x 380 mm	rechts	1 026 779
			links	1 026 778
Sitzko.schalter	Für 141 209	3-polig		1 056 389
Heizung	Stoff blau/schwarz	12 /24 Volt		1 293 196
Polstersatz	Stoff schwarz	12 /24 Volt für 141209		1 052 992
	Kunstleder schwarz	12 /24 Volt		1 013 957
Rücken- verlängerung	Stoff blau/schwarz			1 292 190
	Kunstleder schwarz			1 072 516
Lenden-Stütze	mechanisch	für 141 209		140 678
Ablage	Ablagetasche			142 259
Anschluss- kabel	STILL	8-polig		Auf Anfrage
	LINDE	5-polig		Auf Anfrage
		8-polig		Auf Anfrage
	Jungheinrich	10-polig		Auf Anfrage
Halter für MFAL	STILL	alt		1 030 498
		GEN 2 /ab Bj.2012		1111 232+ 236
		GEN 3 /ab Bj. 2018/19		1111 232+ 235
	LINDE	BR 392 / 393 / 396-01 / 388-01		1 137 710
		BR388/391EVO/392EVO/393EVO /394EVO/396-2/396EVO		1111 232+ 234
		BR 1202		1111 232+ 233
	KALMAR			1 030 498KA
Universal	z. Aufn. v. Armleh.träger 5er OT			1 102 350U

Passende Schonbezüge	Artikel-Nr.	Rücken- verlän- gerung	Artikel-Nr.
Sitzbezug Stoff Alcanta	1 200 866	Stoff A.	1 200 868
Kunstleder	0940007012	K-Leder	0901 007012
Stoff/K-leder	0940007009		

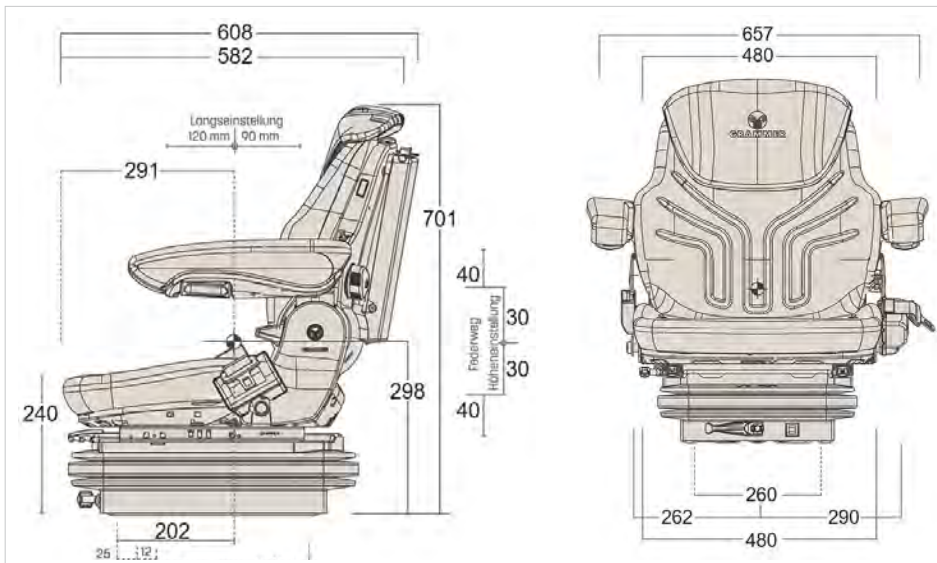



Primo[®]
Evolution Plus



Primo[®]
XXL

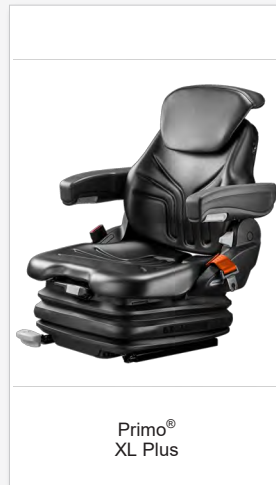

Primo[®]
XL Plus

Die neue Dimension des Federungskomforts bei niedrigster Bauweise.

GRAMMER präsentiert mit seiner Produktfamilie Primo[®] ein innovatives Sitzkonzept, das weltweit seinesgleichen sucht. Zum ersten Mal gibt es einen Stapler- und Baumaschinensitz mit einer niedrigaufbauenden Vollfederung, wahlweise mit pneumatischer oder mechanischer Federung und Gewichtsschnelleinstellung. Mit 200 Millimetern erreicht der Primo[®] M den niedrigsten Seat Index Point unter den vollgefederten Sitzen.

Der Primo[®] XL setzt mit einem Seat Index Point von 238 mm einen neuen Maßstab bei den niedrig aufbauenden Luffederungen. So ist trotz minimalem Platzbedarf das Höchstmaß an Federungskomfort garantiert.

Perfekt gestützt in jeder Richtung.

Die breiten, ergonomischen Polster des Primo[®] und seine höhen- und neigungseinstellbaren Armlehnen stützen den Körper optimal. Ebenso die Rückenlehne, die sich in einem Neigungswinkel von -5° bis +30° einstellen lässt. Der Primo[®] gibt auch beim Rückwärtsfahren einen guten Halt: Die asymmetrische Rückenlehne ist auf der rechten Seite verjüngt und erleichtert so das Umdrehen im Sitz.

Für den sensiblen Bereich der Lendenwirbel hat der Primo[®] weltweit als erster niedrigstauflauer Kompaktsitz eine Lendenwirbelstütze. Und auch die Lehnenhöhe lässt sich in 13 Stufen um bis zu 170 mm passend zur Körpergröße oder Arbeitssituation einstellen.

Schnell zur ergonomisch besten Sitzposition.

Nur ein optimal auf den Körper eingestellter Sitz garantiert Komfort. Was aber, wenn dem Fahrer nicht alle Sitzfunktionen bekannt sind und er sie daher nicht richtig nutzt? Dieses Problem hat GRAMMER mit seinem innovativen „Design for use“ Konzept gelöst. Das Prinzip: Alle Griffe sind so am Sitz platziert, dass sie der Fahrer intuitiv findet, eigenständige Griffformen verhindern Verwechslungen bei der Einstellung.

So ist jeder Fahrer in der Lage, den Sitz schnell und einfach auf seine persönlichen Bedürfnisse einzustellen, ohne erst die Bedienungsanleitung zu studieren.



Stoff
blau/schwarz



Kunstleder
schwarz



Primo®	Evolution Plus	EL plus	XL Plus	XL Plus Neue Version	XXL	XL	L Plus	L	XXM	XM Plus	XM	M
Stoff	■	■	□	■	■	■	■	■	■	■	■	■
Kunstleder			■	■	□	□	■	■	■	■	■	■
Federung												
Niederfrequenzfederung	■	■	■	■	■	■						
Luftfederung m. Kompr. 12 V	■	■	■	■	■	■	■	■				
Luftfederung m. Kompr. 24 V			■	■	■	■	■	■				
Luftfederung m. Kompr. 48V					■	■		■				
Mechanische Federung									■	■	■	■
Federweg in mm	70	70	50	50	50	50	60	60	80	80	80	60
Höheneinstellung (luftunter.)	40	40	60	60	60	60	20	20				
Gewichtseinstellung												
Mechanisch									■	■	■	■
Elektropneumatisch			■	■	■	■	■	■				
Elektr. mit Höhenverstell.	■	■										
Lendenwirbelstütze												
Mechanisch		■	■	■	■	■	■	■	■	■	■	■
Pneumatisch	■											
Rückenverlängerung												
Einschiebbar		□	□	□	□	■	□	□	□	□	□	□
Dualmotion	■											
ELR-Gurtsystem duosensitiv	■	■	■	■	■	■	■	■	■	■	■	■
Sitzheizung	■	■	□	□	□	□	□	□	□	□	□	□
Kombinierte Sitzkissentiefen- neigungseinstellung	■	■										
Sitzkontaktschalter	■	■	■	■	■	■	■	■	■	■	■	□
Sitzbreite in mm	550	520	520	520	450	470	520	470	450	520	470	470
Seite	80-81	82-83	84-85	88-89	90-91	92-93	94-95	96-97	98-99	100-101	102-103	104-105
■ Serienausstattung □ Optionale Ausstattung												



Abbildung inkl. aufpreispflichtigem Zubehör



Der PRIMO[®] EVOLUTION PLUS mit Niederfrequenzfederung kombiniert hervorragenden Sitz- und Federungskomfort mit einem niedrigen Sitzaufbau. Zum umfangreichen Ausstattungspaket zählt die aktive pneum. Gewichtseinstellung - ein großer Vorteil bei häufigen Fahrerwechseln. Die adaptive Rückenunterstützung Dualmotion ermöglicht beste Sicht und Abstützung bei rückwärtigen Fahrten. Körperfeuchtigkeit wird an heißen Tagen von der aktiven Sitzklimatisierung abtransportiert. An kalten Tagen sorgt die Sitzheizung für eine angenehme Temperatur. Der Sitz erfüllt die neuesten Sicherheitsanforderungen und ist serienmäßig mit Sitz- und Gurtkontaktschalter sowie einem duosensitivem ELR- Gurtsystem mit orangem Gurtband ausgestattet

Grundausrüstung	
Stromversorgung	12 Volt
Spurmaß	328 mm
Sitzpolsterbreite	520 mm
SIP	290 mm
Federung	Luftfederung, mit eigen. Kompressor
Niederfrequenzfederung	ja
Federweg	70 mm
Dämpfer	nicht einstellbar
APS auto.Position.System	ja
Gewichtseinstellung	45-170 kg, elektr. mit Höhenverstellung
Höheneinstellung	40 mm luftunterstützt, stufenlos
Längshorizontalfederung	optional
Längseinstellung	210 mm
Sitzkissentiefeinstellung	ja
Sitzneigungseinstellung	ja
Rückenlehnen-Neigungseinstellung	ja
Sitz-Heizung	ja, 12 Volt
Sitzklimatisierung	aktiv
Lendenwirbelstütze	pneum. einstellbar
Sitzkontaktschalter	ja
Rückhaltesystem	ELR-Gurtsystem, automatisch Duo Sensitiv (orange)
Gurtschloss-Schalter	ja
Rückenverlängerung	ja, Dualmotion
Polsterbezug	Stoff
Kopfstütze	nein
Armlehnen	optional
Ablagetasche	optional

Baureihenübersicht [siehe Seite 79](#)

Sitzvarianten Primo [®] Evolution Plus	Breite	Gewicht	Artikel-Nr.
Stoff	550 mm	50 kg	1 493 183
Erfüllt ISO 24135 (f. Stapler), Erfüllt ISO 6683 (für Erdbaumaschinen)			



Passendes Zubehör

				Artikel-Nr.
Armlehnen	neigungs- und höhenverstellbar, klappbar	80 x 320 mm	rechts	1 039 312
			links	1 039 311
		60 x 380 mm	rechts	1 023 155
			links	1 023 156
		80 x 380 mm	rechts	1 026 779
			links	1 026 778
Längshorizontalfederung	blockierbar +18 mm	nicht für Baumaschinen spezifiziert	1 253 979	
Ablage	Ablagetasche		142 259	
Anschlusskabel	STILL	8-polig	1 111 184	
	LINDE	5-polig	1 111 181	
		8-polig	1 111 188	
	Jungheinrich	10-polig	1 111 245	
Halter für MFAL	STILL	alt	1 030 498	
		GEN 2 / ab Bj.2012	1 111 232 + 236	
		GEN 3 / ab Bj. 2018/19	1 111 232 + 235	
	LINDE	BR 392 / 393 / 396-01 / 388-01	1 137 710	
		BR388/391EVO/392EVO/393EVO/394EVO/396-2/396EVO	1 111 232 + 1 111 234	
		BR 1202	1 111 232 + 233	
KALMAR		1 030 498KA		
Universal	z. Aufn. v. Armleh.träger 5er OT	1111 232+ 244		

Passende Schonbezüge

		Artikel-Nr.
Sitzbezug	Airvent	0957 008009





Abbildung inkl. aufpreispflichtigem Zubehör

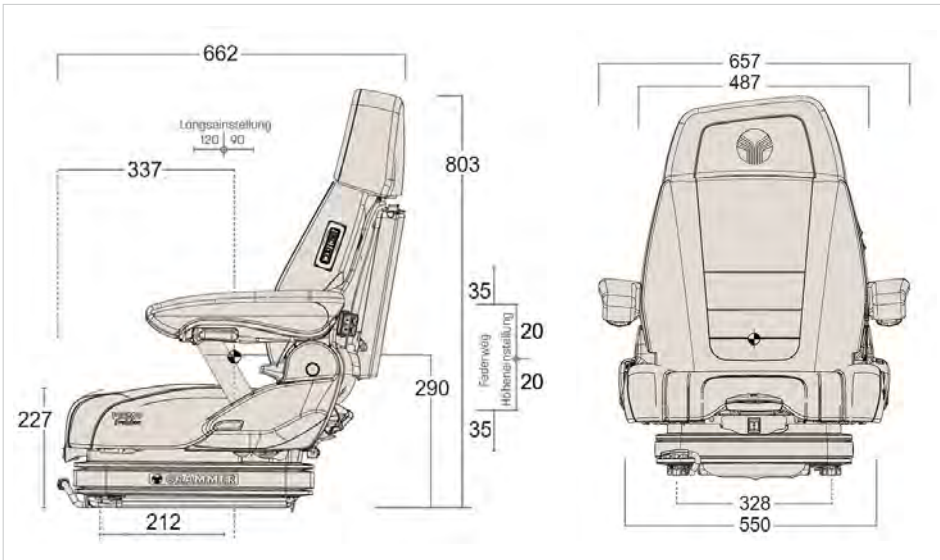
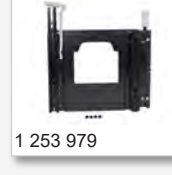
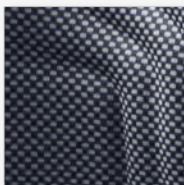

Der PRIMO® EL PLUS mit Niederfrequenzfederung kombiniert hervorragenden Federungskomfort mit einem niedrigem Sitzaufbau. Zum umfangreichen Ausstattungspaket zählen die passive Sitzklimatisierung und die aktive, pneumatische Gewichtseinstellung, die besonders bei häufigen Fahrerwechseln von Vorteil ist, da sich der Sitz selbstständig auf das jeweilige Fahrergewicht einstellt. Der PRIMO® EL PLUS erfüllt außerdem die neuesten Sicherheitsanforderungen und ist serienmäßig mit Sitz- und Gurtkontaktschalter sowie duosensitivem ELR-Gurtsystem mit orangem Gurtband ausgestattet.

Erfüllt ISO 24135 f. Stapler und erfüllt ISO 6683 für Erdbaumasch.

Grundausrüstung

Stromversorgung	12 Volt
Spurmaß	328 mm
Sitzpolsterbreite	520 mm
SIP	270 mm
Federung	Luftfederung mit eigen. Kompressor
Niederfrequenzfederung	ja
Federweg	70 mm
Dämpfer	nicht einstellbar
APS auto.Position.System	ja
Gewichtseinstellung	45-170 kg, elektr. mit Höhenverstellung
Höheneinstellung	40 mm luftunterstützt, stufenlos
Längshorizontalfederung	optional
Längseinstellung	210 mm
Sitzkissentiefeinstellung	ja
Sitzneigungseinstellung	ja
Rückenlehnen-Neigungseinstellung	ja
Sitz-Heizung	ja, 12 Volt
Sitzklimatisierung	passiv
Lendenwirbelstütze	mechanisch einstellbar
Sitzkontaktschalter	ja
Rückhaltesystem	ELR-Gurtsystem, automatisch Duo Sensitiv (orange)
Gurtschloss-Schalter	ja
Rückenverlängerung	optional
Polsterbezug	Stoff
Armlehnen	optional
Ablagetasche	optional

Baureihenübersicht [siehe Seite 79](#)

Sitzvarianten	Breite	Gewicht	Artikel-Nr.
Primo® EL Plus Stoff blau/schwarz	530 mm	35 kg	1 492 114
Linde Variante für BR 1202 Stoff blau/schwarz mit pneumatischer Lendenwirbelstütze mit Halter MFAL und Stecker	530 mm	40 kg	1 111 242



Passendes Zubehör **Artikel-Nr.**

Armlehnen	neigungs- und höhenverstellbar, klappbar	80 x 320 mm	rechts	1 039 312
			links	1 039 311
	60 x 380 mm	rechts	1 023 155	
		links	1 023 156	
	80 x 380 mm	rechts	1 026 779	
		links	1 026 778	
Längshorizontalfederung	blockierbar +18mm	nicht für Baumaschinen spezifiziert		1 253 979
Rückenverläng.	Stoff blau/schwarz			
Ablage	Ablagetasche			
Anschlusskabel	STILL	8-polig	1 111 184	
	LINDE	5-polig	1 111 181	
		8-polig	1 111 188	
	Jungheinrich	10-polig	1 111 245	
Halter für MFAL	STILL	alt	1 030 498	
		GEN 2 /ab Bj. 2012	1111 232+236	
		GEN 3 /ab Bj. 2018/19	1111 232+235	
	LINDE	BR 392 / 393 / 396-01 / 388-01	1 137 710	
		BR388/391EVO/392EVO/393EV	1111 232+234	
O/394EVO/396-2/396EVO		1111 232+233		
	BR 1202	1111 232+233		
	KALMAR	1 030 498KA		
	Universal	z. Aufn. v. Armleh.träger 5er OT	1111 232+244	



Passende Schonbezüge **Artikel-Nr.**

Sitzbezug	Stoff Alcanta	0953 009509
	Kunstleder	0953 007012
	Stoff / Kunstleder	0953 007009
Rückenverlängerung	Stoff Alcanta	1 200 868
	Kunstleder	0901 007012

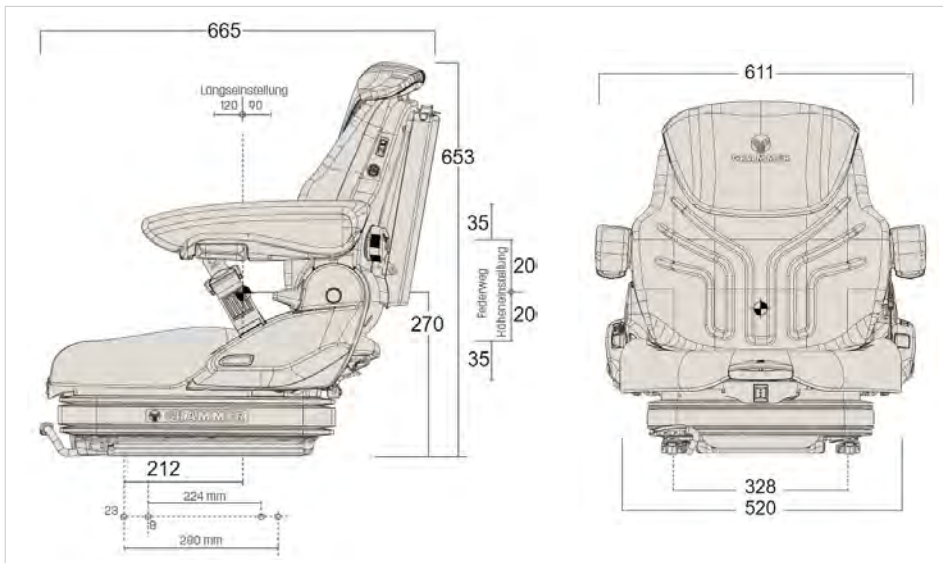

GRAMMERSITZ.DE



Abbildung inkl. aufpreispflichtigem Zubehör



Niedrigstaufbauende Luftfederung. Die Innovation von GRAMMER: Eine pneumatische Federung mit 12 Volt Kompressor für Gabelstapler und Kompaktbaumaschinen. 110 mm Federweg federn selbst größte Schwingungen und Stöße besonders sanft ab und gewährleisten ein entspanntes, ruhiges Fahren in jeder Arbeitssituation. Ein vorbildlicher Gesundheitsschutz für den Fahrer, denn Wirbelsäule und Bandscheiben werden optimal entlastet.

Dank der pneum. Federung wird der Sitz schnell und bequem durch einfaches Betätigen eines Schalters auf das Gewicht des Fahrers eingestellt, und zwar in einem Bereich von 45 bis 170 kg.

Grundausrüstung

Stromversorgung	12 Volt
Spurmaß	328 mm
Sitzpolsterbreite	480 mm
SIP	280 mm
Federung	Luftfederung mit eigen. Kompressor
Niederfrequenzfederung	nein
Federweg	110 mm
Dämpfer	nicht einstellbar
APS auto.Position.System	nein
Gewichteinstellung	45-170 kg, elektropneumatisch
Höheneinstellung	40 mm pneumatisch
Längshorizontalfederung	optional
Längseinstellung	210 mm
Sitzkissentiefeinstellung	nein
Sitzneigungseinstellung	nein
Rückenlehnen-Neigungseinstellung	ja
Sitz Heizung	optional
Sitzklimatisierung	nein
Lendenwirbelstütze	mechanisch einstellbar
Sitzkontaktschalter	ja
Rückhaltesystem	2-Punkt-Gurt, automatisch Duo Sensitiv
Gurtschloss-Schalter	optional
Rückenverlängerung	optional
Polsterbezug	Kunstleder
Armlehnen	optional
Ablagetasche	optional

Baureihenübersicht [siehe Seite 79](#)

Sitzvarianten	Breite	Gewicht	Artikel-Nr.	
Primo® XL plus	Kunstleder schwarz	480 mm	30 kg	1 247 727
	Stoff Heizung mit Sitzkissentiefen- u. Neigungseinstellung	530 mm	35 kg	1 111 123



Passendes Zubehör

				Artikel-Nr.	
Armlehnen	höhenverstellbar, klappbar	65 x 270 mm	rechts	1 096 328	
			links	1 100 875	
	höhen- und neigungsverstellbar, klappbar	60 x 380 mm	rechts	1 023 155	
			links	1 023 156	
Heizung Polstersatz	Kunstleder schwarz	12 /24 Volt		1 201 986	
	Stoff matrix	12 /24 Volt		1 052 992	
	Stoff blau/schwarz	12 /24 Volt		1 293 197	
LHF	Längshorizontalfeder.	blockierbar	+18 mm	1 253 979	
Rückenverlängerung	Stoff blau/schwarz			1 292 190	
	Kunstleder schwarz			1 072 516	
LWS	Lendenwirbelstütze	mechan., f. 141 209		140 678	
Ablage	Ablagetasche			142 259	
Anschlusskabel	STILL	8-polig		1 111 184	
	LINDE	5-polig		1 111 181	
		8-polig		1 111 188	
	Jungheinrich	10-polig		1 111 245	
Halter für MFAL	STILL	alt		1 030 498	
	GEN 2 /ab Bj.2012			1 111 232+236	
		GEN 3 /ab Bj. 2018/19			1 111 232+235
		LINDE	BR 392 / 393 / 396-01 / 388-01		1 137 710
	BR388/391EVO/392EVO/393EVO/394EVO/396-2/396EVO				1 111 232+234
		BR 1202			1 111 232+233
	KALMAR				1 030 498KA
Universal	z. Aufn. v. Armleh.träger 5er OT			1 102 350U	

Passende Schonbezüge

		Artikel-Nr.
Sitzbezug	Stoff Alcanta	0940 009509
	Kunstleder	0940 007012
	Stoff / Kunstleder	0940 007009
	Rückenverlängerung	Stoff Alcanta
	Kunstleder	0901 007012





Abbildung inkl. aufpreispflichtigem Zubehör

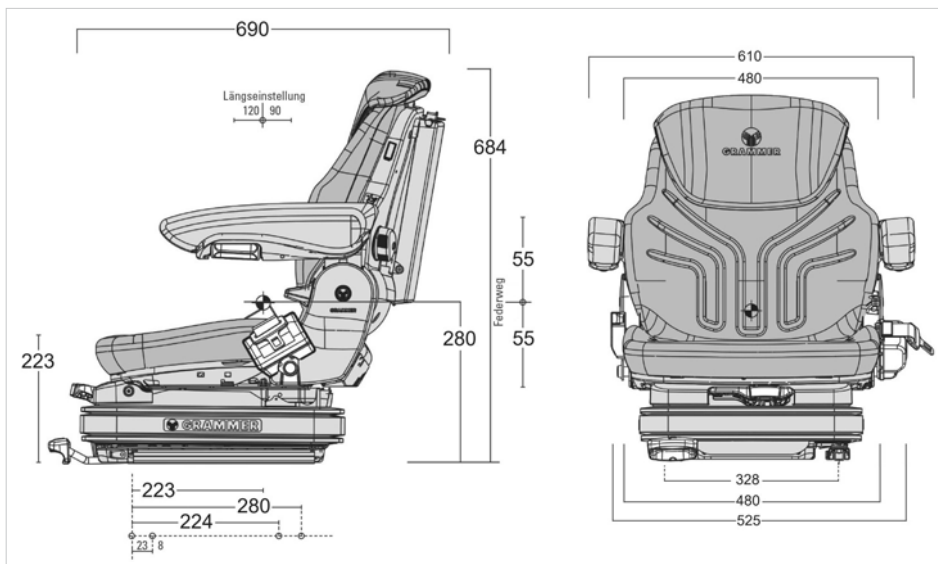
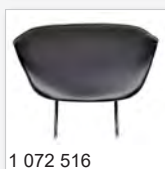
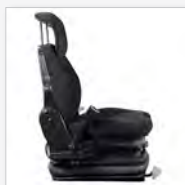

Niedrigstaufliegende Luftfederung. Die Innovation von GRAMMER: Eine pneumatische Federung mit 12 Volt Kompressor für Gabelstapler und Kompaktbaumaschinen. 110 mm Federweg federn selbst größte Schwingungen und Stöße besonders sanft ab und gewährleisten ein entspanntes, ruhiges Fahren in jeder Arbeitssituation.

Ein vorbildlicher Gesundheitsschutz für den Fahrer, denn Wirbelsäule und Bandscheiben werden optimal entlastet.

Dank der pneumatischen Federung wird der Sitz schnell und bequem durch einfaches Betätigen eines Schalters auf das Gewicht des Fahrers eingestellt, und zwar in einem Bereich von 45 bis 170 kg.

Grundausrüstung	
Stromversorgung	12 Volt
Spurmaß	260/328 mm
Sitzpolsterbreite	530 mm
SIP	295 mm
Federung	Luftfederung mit eigen. Kompressor
Niederfrequenzfederung	nein
Federweg	110 mm
Dämpfer	nicht einstellbar
APS auto.Position.System	nein
Gewichteinstellung	45-170 kg, elektropneumatisch
Höheneinstellung	40 mm pneumatisch
Längshorizontalfederung	optional
Längseinstellung	210 mm
Sitzkissentiefeinstellung	ja
Sitzneigungseinstellung	ja
Rückenlehnen-Neigungseinstellung	ja
Sitz u. Rücken Heizung	ja, 12 Volt
Sitzklimatisierung	nein
Lendenwirbelstütze	mechanisch einstellbar
Sitzkontaktschalter	ja
Rückhaltesystem	2-Punkt-Gurt, automatisch Duo Sensitiv
Gurtschloss-Schalter	optional
Rückenverlängerung	ja, einziehbar
Polsterbezug	Stoff
Armlehnen	optional
Ablagetasche	optional

* LWS = Lendenwirbelstütze

** GSS = Gurtschloss Schalter

Sitzvarianten	Breite	Gewicht	Artikel-Nr.		
Sitze mit Halter MFAL und Stecker passend für:					
Linde	BR 388-01 bis 396-01	Stoff schwarz	530 mm	47 kg	1 137 772
	BR 388 EVO - 396 EVO	Stoff schwarz - mit pneum. LWS*	530 mm	47 kg	1 111 162
	BR 1202	Stoff schwarz - mit pneum. LWS* und GSS**	530 mm	47 kg	1 111 241
STILL	GEN 3	Stoff schwarz - mit pneum. LWS* und GSS**	530 mm	47 kg	1 111 246



Passendes Zubehör				Artikel-Nr.
Armlehnen	höhenverstellbar, klappbar	65 x 270 mm	links	1 100 875
	neigungs- u. höhenverstellbar, klappbar	60 x 380 mm	links	1 023 156
Längshorizontalfederung	blockierbar	+18 mm		1 253 979
Gurtschloss-Schalter				1 233 762
Ablage	Ablagetasche			142 259



Passende Schonbezüge		Artikel-Nr.
Sitzbezug	Stoff Alcanta	0945 009509
	Kunstleder	0945 007012
	Stoff / Kunstleder	0945 007009
Rückenverlängerung	Stoff Alcanta	1 200 868
	Kunstleder	0901 007012





Abbildung inkl. aufpreispflichtigem Zubehör

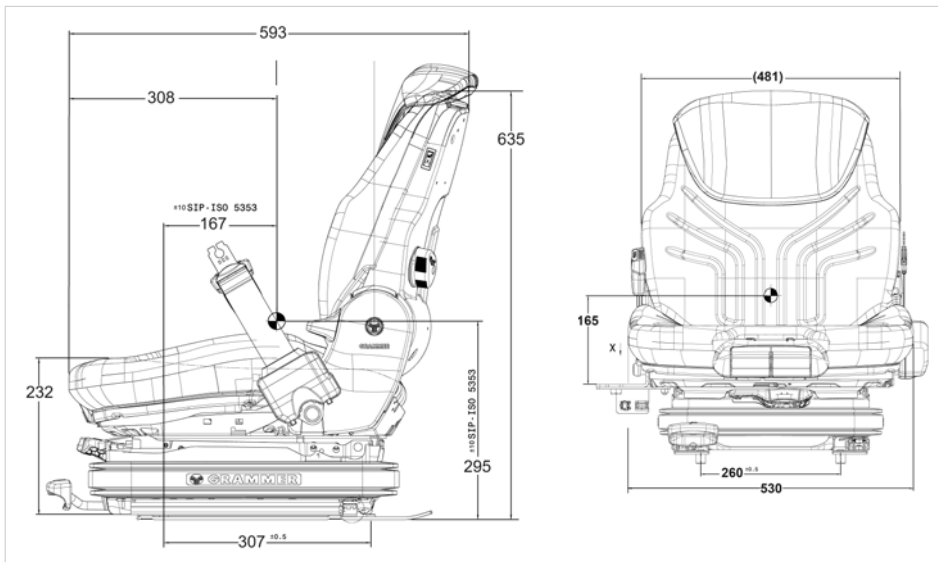

Der **Primo® XL Plus** überzeugt durch die niedrig aufbauende pneumatische Federung, die für guten Fahrkomfort sorgt. Die 110 mm Federweg bauen selbst größte Schwingungen und Stöße sanft ab. Die Federung lässt sich bequem per Knopfdruck auf das richtige Fahrgewicht einstellen. Das schmale und doch komfortable Oberteil ermöglicht ermüdungsfreies Arbeiten.

Der Sitz erfüllt die neuesten Sicherheitsanforderungen und ist serienmäßig mit Sitz- und Gurtkontaktschalter sowie duosensitivem ELR-Gurtsystem mit orangem Gurtband ausgestattet. Das Ausstattungspaket des Primo® XL Plus wird mit einer individuell einstellbaren, mechan. Lendenwirbelstütze abgerundet.

Grundausrüstung

Stromversorgung	12 / 24 Volt
Spurmaß	328 mm
Sitzpolsterbreite	520 mm
SIP	260 mm
Federung	Luftfederung mit eigen. Kompressor
Niederfrequenzfederung	ja
Federweg	50 mm
Dämpfer	nicht einstellbar
APS auto.Position.System	nein
Gewichteinstellung	45-170 kg, elektropneumatisch
Höheneinstellung	60 mm pneumatisch
Längshorizontalfederung	optional
Längseinstellung	210 mm
Sitzkissentiefeneinstellung	nein
Sitzneigungseinstellung	nein
Rückenlehnen-Neigungseinstellung	ja
Sitz Heizung	optional
Sitzklimatisierung	nein
Lendenwirbelstütze	mechanisch einstellbar
Sitzkontaktschalter	ja
Rückhaltesystem	ELR-Gurtsystem, automatisch Duo Sensitiv (orange)
Gurtschloss-Schalter	ja
Rückenverlängerung	optional
Polsterbezug	Stoff oder Kunstleder
Armlehnen	optional
Ablagetasche	optional

Baureihenübersicht [siehe Seite 79](#)

Sitzvarianten Primo® XL plus	Breite	Gewicht	Artikel-Nr.	
Stoff blau/schwarz	12 Volt	520 mm	30 kg	1 453 490
	24 Volt	520 mm	30 kg	1 453 491
Kunstleder schwarz	24 Volt	520 mm	30 kg	1 453 489



Passendes Zubehör

				Artikel-Nr.
Armlehnen	höhenverstellbar, klappbar	65 x 270 mm	rechts	1 096 328
			links	1 100 875
	höhen- und neigungsverstellbar, klappbar	60 x 380 mm	rechts	1 023 155
			links	1 023 156
Heizung	Stoff blau/schwarz	12 / 24 Volt		1 458 135+1 472 247
Polstersatz	Kunstleder schwarz	12 / 24 Volt		1 458 136+1 013 946
Heizung	mit Schalter	12 Volt		1 163 761+1 173 463
Anschlusskabel		24 Volt		1 118 546+1 173 463
LHF	Längshorizontalfeder.	blockierbar	+18 mm	1 253 979
Rückenverlängerung	Stoff blau/schwarz			1 292 190
	Kunstleder schwarz			1 072 516
Ablage	Ablagetasche			142 259
Anschlusskabel	STILL	8-polig		1 111 184
	LINDE	5-polig		1 111 181
		8-polig		1 111 188
	Jungheinrich	10-polig		1 111 245
Halter für MFAL	STILL	alt		1 030 498
		GEN 2 / ab Bj.2012		1 111 232+236
		GEN 3 / ab Bj. 2018/19		1 111 232+235
	LINDE	BR 392 / 393 / 396-01 / 388-01		1 137 710
		BR388/391EVO/392EVO/393EVO/394EVO/396-2/396EVO		1 111 232+234
		BR 1202		1 111 232+233
	KALMAR			1 030 498KA
	Universal	z. Aufn. v. Armleh.träger 5er OT		1 111 232+244

Passende Schonbezüge

		Artikel-Nr.
Sitzbezug	Stoff Alcanta	0953 009509
	Kunstleder	0953 007012
	Stoff / Kunstleder	0953 007009
Rückenverlängerung	Stoff Alcanta	1 200 868
	Kunstleder	0901 007012



1 030 498



1 030 498ST



1 030 498KA



1 245 904





Abbildung inkl. aufpreispflichtigem Zubehör

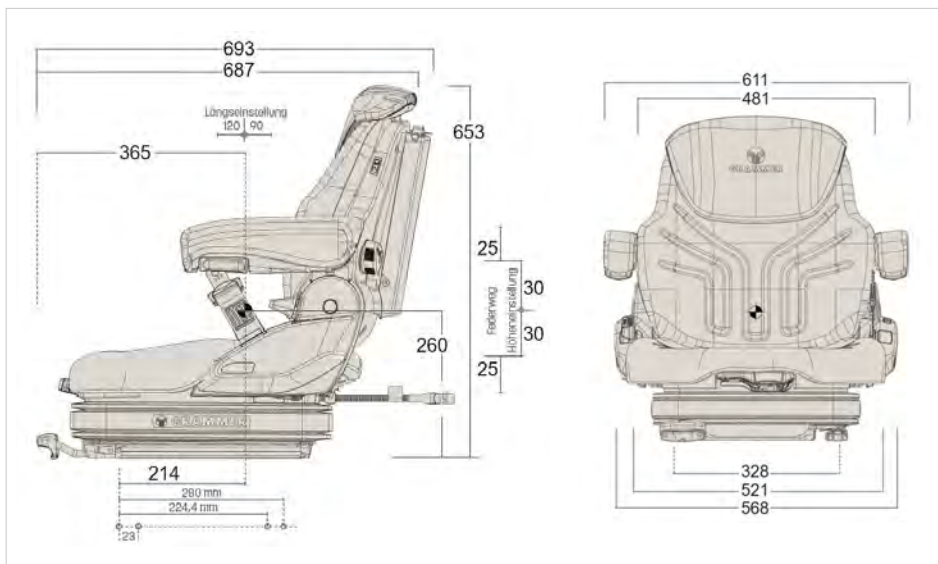

Trotz niedriger Aufbauhöhe sorgt beim **Primo® XXL** ein Maximum an Federweg, kombiniert mit der Niederfrequenztechnologie, für aktiven Fahrerschutz.

Das einfache Einstellen der pneumatischen Federung und die extra lange Rückenlehne mit mechanischer Lendenwirbelstütze zeichnen diesen Sitz aus.

Standardmäßig verfügt der Primo® XXL über ein duosensitives ELR-Gurtsystem und einen Sitzkontaktschalter.

Erfüllt FEM 4.002 in Verbindung mit einem Rückhaltesystem f. Stapler / Erfüllt ISO 6683 für Erdbaumaschinen

Grundausrüstung

Stromversorgung	12 / 24 / 48 Volt
Spurmaß	328 mm
Sitzpolsterbreite	450 mm
SIP	239 mm
Federung	Luftfederung mit eigen. Kompressor
Niederfrequenzfederung	ja
Federweg	50 mm
Dämpfer	nicht einstellbar
APS auto.Position.System	nein
Gewichteinstellung	45-170 kg, elektropneumatisch
Höheneinstellung	60 mm pneumatisch
Längshorizontalfederung	optional
Längseinstellung	210 mm
Sitzkissentiefeinstellung	nein
Sitzneigungseinstellung	nein
Rückenlehnen-Neigungseinstellung	ja
Sitz Heizung	optional
Sitzklimatisierung	nein
Lendenwirbelstütze	mechanisch einstellbar
Sitzkontaktschalter	ja
Rückhaltesystem	ELR-Gurtsystem, automatisch Duo Sensitiv (orange)
Gurtschloss-Schalter	ja
Rückenverlängerung	optional
Polsterbezug	Stoff
Armlehnen	optional
Ablagetasche	optional

Baureihenübersicht [siehe Seite 79](#)

Sitzvarianten	Breite	Gewicht	Artikel-Nr.	
Primo® XXL Schmalversion	12 Volt	450 mm	24,7 kg	1 564 036
	24 Volt	450 mm	24,7 kg	1 564 036-24
	48 Volt	450 mm	24,7 kg	1 564 036-48

Passendes Zubehör

				Artikel-Nr.
Armlehnen	neigungs- und höhenverstellbar, klappbar	60 x 320 mm	rechts	1 079 670
			links	1 079 671
	höhenverstellbar, klappbar	65 x 270 mm	rechts	1 093 594
			links	1 093 593
Heizung Polstersatz	Stoff blau/schwarz	12/24 V	1 293 778+	1 293 776
	Kunstleder schwarz	12/24 V	1 093 666+	1 106 478
Heizung Anschlusskabel	12 Volt			1 104 793
	24 Volt			1 104 792
	48 Volt			1 154 730
Längshorizontalfederung	blockierbar	+18 mm		1 163 251
Gurtschloss	mit Schalter			1 233 762
Nackenstütze	Stoff Matrix			1 165 196
	Kunstleder schwarz			1 165 195
	Halter für Nackenstütze			1 158 730
Ablage	Ablagetasche			142 259
Anschlusskabel	STILL	8-polig		1 111 184
	LINDE	5-polig		1 111 181
		8-polig		1 111 188
	Jungheinrich	10-polig		1 111 245

Passende Schonbezüge

		Artikel-Nr.
Sitzbezug	Stoff Alcanta	0950 009509
	Kunstleder	0950 007012
	Stoff / Kunstleder	0950 007009





Abbildung inkl. aufpreispflichtigem Zubehör

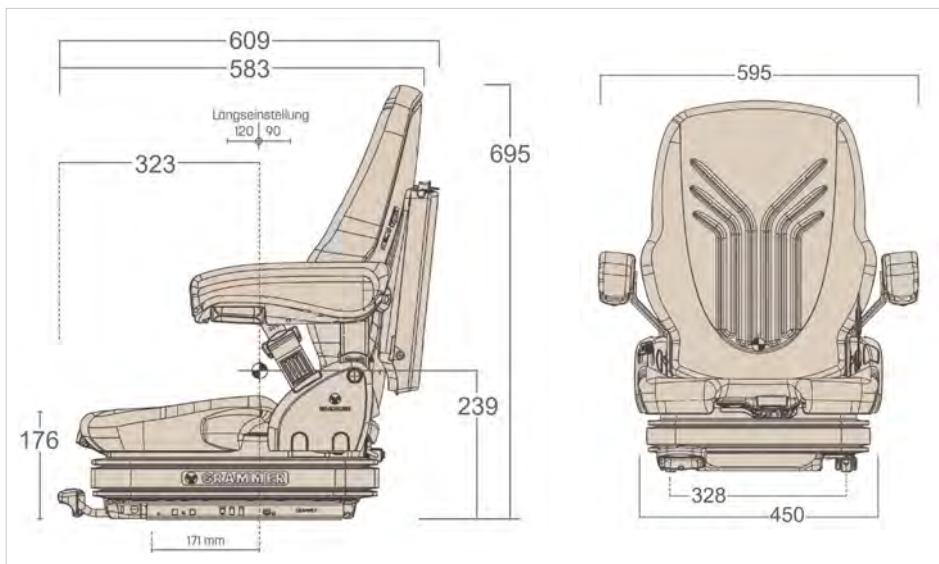

Die mit 12 V oder 24 V betriebene niedrig-aufbauende Niederfrequenzfederung im **Primo® XL** sorgt für guten Fahrkomfort. Das Fahrgewicht lässt sich mit der pneumatischen Federung per Knopfdruck von 45 bis 170 kg einstellen.

Das Oberteil verfügt über eine einstellbare Rückenverlängerung, die sich wie die Lendenwirbelstütze auf Ihre Bedürfnisse einstellen lässt.

Standardmäßig verfügt der Primo® XL über ein duosensitives ELR-Gurtsystem und einen Sitzkontaktschalter.

Erfüllt FEM 4.002 in Verbindung mit einem Rückhaltesystem f. Stapler / Erfüllt ISO 6683 für Erdbaumaschinen

Grundausrüstung	
Stromversorgung	12 / 24 / 48 Volt
Spurmaß	328 mm
Sitzpolsterbreite	470 mm
SIP	239 mm
Federung	Luftfederung mit eigen. Kompressor
Niederfrequenzfederung	ja
Federweg	50 mm
Dämpfer	nicht einstellbar
APS auto.Position.System	nein
Gewichteinstellung	45-170 kg, elektropneumatisch
Höheneinstellung	60 mm pneumatisch
Längshorizontalfederung	optional
Längseinstellung	210 mm
Sitzkissentiefeinstellung	nein
Sitzneigungseinstellung	nein
Rückenlehnen-Neigungseinstellung	ja
Sitz Heizung	optional
Sitzklimatisierung	nein
Lendenwirbelstütze	mechanisch einstellbar
Sitzkontaktschalter	ja
Rückhaltesystem	ELR-Gurtsystem, automatisch Duo Sensitiv (orange)
Gurtschloss-Schalter	ja
Rückenverlängerung	ja, einziehbar
Polsterbezug	Stoff
Armlehnen	optional
Ablagetasche	optional

Baureihenübersicht [siehe Seite 79](#)

Sitzvarianten Primo® XL		Breite	Gewicht	Artikel-Nr.
Stoff blau/schwarz	12 Volt	470 mm	28 kg	1 564 038
	24 Volt	470 mm	28 kg	1 564 037
	48 Volt	470 mm	28 kg	1 564 038-48



Passendes Zubehör

				Artikel-Nr.
Armlehnen	neigungs- und höhen- verstellbar, klappbar	60 x 320 mm	rechts	1 079 670
			links	1 079 671
	höhenverstellbar, klappbar	65 x 270 mm	rechts	1 093 594
			links	1 093 593
Heizung	Stoff blau/schwarz	12/24 Volt		1293 778/776
	Polstersatz	Stoff Matrix	48 Volt	1161 005/004
		Kunstleder schwarz	12/24 Volt	1 093 666/668
		48 Volt		1154 734/735
Heizung		12 Volt		1 104 793
Anschlusskabel		24 Volt		1 104 792
		48 Volt		1 154 730
LHF	Längshorizontalfeder.	blockierbar	+18 mm	1 163 251
Gurtschloss	mit Schalter			1 233 762
Rücken- verlängerung	Kunstleder schwarz			1 072 516
Ablage	Ablagetasche			142 259

Halter für MFAL	Artikel-Nr.	
LINDE	1 117 284	
neu	1 234 560	
STILL	1 104 556	
neu	1 111 121	
TOYOTA	1 111 115	
neu	1 156 836	
Mitsubishi	1 111 143	
HYSTER	bis 2010	1 111 111
	ab 07/2010	1 111 112

Halter für MFAL	Artikel-Nr.
NISSAN	1 111 113
DOOSAN	1 111 116
CLARK	1 111 134
Anschlusskabel	Artikel-Nr.
LINDE	5-polig 1 111 181
	8-polig 1 111 188
STILL	8-polig 1 111 184
Jung- heinrich	10-polig 1 111 245

Passende Schonbezüge	Artikel-Nr.
Sitzbezug Stoff Alcanta	0970009509
Kunstleder	0970007012
Stoff/K-Leder	0970007009

	Artikel-Nr.
Rücken- verlän- gerung Stoff A.	1 200 868
K-leder	0901007012





Abbildung inkl. aufpreispflichtigem Zubehör

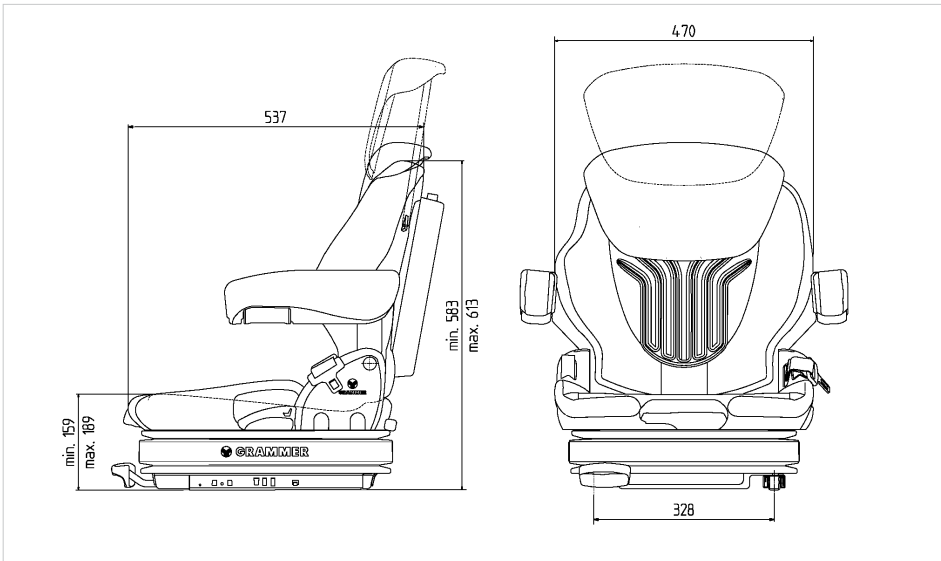
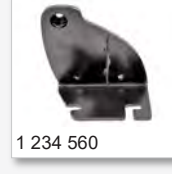

Der neue **Primo® L Plus** verwöhnt die Fahrer:innen mit einer 50 mm breiteren Sitzfläche (im Vergleich zum Primo® L). Die mit 12 V oder 24 V betriebene pneum. Federung mit reduziertem Federweg ermöglicht effizienten Schwingungsabbau selbst in kleinsten Fahrer:innenkabinen. Die Einstellung des Fahrergewichtes erfolgt durch einen ergonomisch angebrachten Taster, ein Schauglas mit Zeiger hilft, die optimale Einstellung zu finden. Der Sitz erfüllt die neuesten Sicherheitsanforderungen und ist serienmäßig mit Sitz- und Gurtkontaktschalter sowie duosensitivem ELR-Gurtsystem mit orangem Gurtband ausgestattet. Das Ausstattungspaket des Primo® L Plus wird mit einer individuell einstellbaren, mech. Lendenwirbelstütze abgerundet.

Grundausrüstung

Stromversorgung	12 / 24 Volt
Spurmaß	328 mm
Sitzpolsterbreite	520 mm
SIP	235 mm
Federung	Luftfederung (mit eigen. Kompressor)
Niederfrequenzfederung	nein
Federweg	60 mm
Dämpfer	nicht einstellbar
APS auto.Position.System	nein
Gewichteinstellung	45-170 kg elektropneumatisch
Höheneinstellung	20 mm pneumatisch
Längshorizontalfederung	optional
Längseinstellung	210 mm
Sitzkissentiefeinstellung	nein
Sitzneigungseinstellung	nein
Rückenlehnen-Neigungseinstellung	ja
Sitz Heizung	optional
Sitzklimatisierung	nein
Lendenwirbelstütze	mechanisch einstellbar
Sitzkontaktschalter	ja
Rückhaltesystem	ELR-Gurtsystem, automatisch Duo Sensitiv (orange)
Gurtschloss-Schalter	ja
Rückenverlängerung	optional
Polsterbezug	Stoff oder Kunstleder
Armlehnen	optional
Ablagetasche	optional

Baureihenübersicht [siehe Seite 79](#)

Sitzvarianten Primo® L Plus		Breite	Gewicht	Artikel-Nr.
Stoff blau/schwarz	12 Volt	520 mm	30 kg	1 453 487
	24 Volt	520 mm	30 kg	1 453 488
Kunstleder schwarz	12 Volt	520 mm	30 kg	1 453 486

Erfüllt FEM 4.002 in Verbindung mit einem Rückhaltesystem f. Stapler / Erfüllt ISO 6683 für Erdbaumaschinen



Passendes Zubehör				Artikel-Nr.	
Armlehnen	höhenverstellbar, klappbar	65 x 270 mm	rechts	1 096 328	
			links	1 100 875	
	höhen- und neigungs- verstellbar, klappbar	60 x 380 mm	rechts	1 023 155	
			links	1 023 156	
Heizung Polstersatz	Stoff blau/schwarz	12 / 24 Volt	1 458 135 + 1 472 247		
	Kunstleder schwarz	12 / 24 Volt	1 458 136 + 1 013 946		
Heizung Anschlusskabel	mit Schalter	12 Volt	1 163 761 + 1 173 463		
		24 Volt	1 118 546 + 1 173 463		
LHF	Längshorizontalfeder.	blockierbar	+18 mm	1 253 979	
	Stoff blau/schwarz			1 292 190	
Rücken- verlängerung	Kunstleder schwarz			1 072 516	
Ablage	Ablage Tasche			142 259	
Anschluss- kabel	STILL	8-polig		1 111 184	
	LINDE	5-polig		1 111 181	
		8-polig		1 111 188	
	Jungheinrich	10-polig		1 111 245	
Gurtschloss	mit Schalter			1 233 762	
Halter für MFAL	STILL	alt		1 030 498	
		GEN 2 / ab Bj.2012		1 111 232 + 236	
		GEN 3 / ab Bj. 2018/19		1 111 232 +235	
	LINDE	BR 392 / 393 / 396-01 / 388-01			1 137 710
		BR388/391EVO/392EVO/393EV O/394EVO/396-2/396EVO			1111232 + 234
		BR 1202			1111232 + 233
		KALMAR			1 030 498KA
Universal	z. Aufn. v. Armleh.träger 5er OT			1111232 + 244	



Passende Schonbezüge	Artikel-Nr.	Rücken- verlän- gerung	Artikel-Nr.
Sitzbezug Stoff Alcanta	0953009509	Stoff A.	1 200 868
Kunstleder	0953007012	K-leder	0901 007012
Stoff/K-Leder	0953007009		





Abbildung inkl. aufpreispflichtigem Zubehör

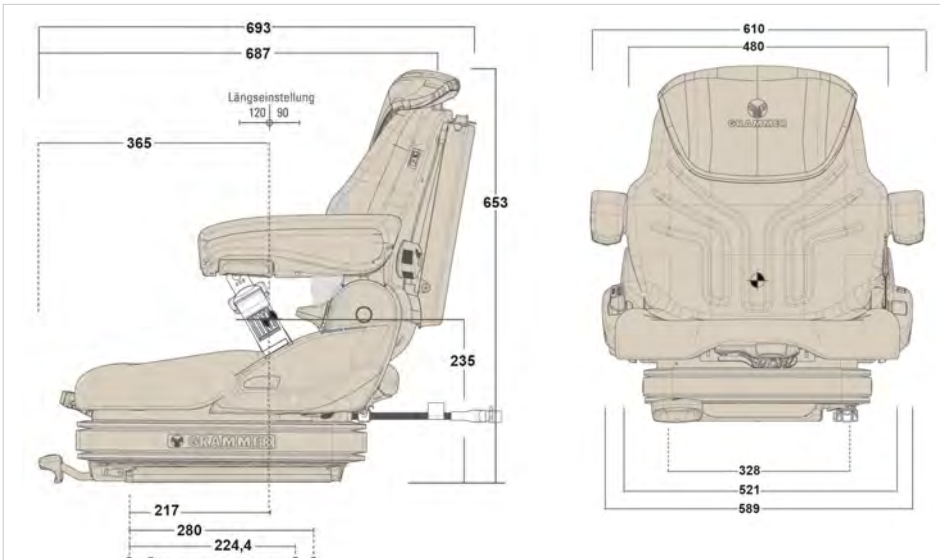
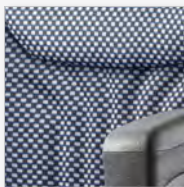

Die mit 12 V o. 24 V betriebene Federung mit reduziertem Federweg ermöglicht effizienten Schwingungsabbau selbst in kleinsten Fahrer-kabinen.

Die Einstellung des Fahrergewichtes erfolgt durch einen ergonomisch angebrachten Hebel.

Ein Schauglas mit Zeiger hilft, die optimale Einstellung zu finden.

Standardmäßig verfügt der **Primo® L** über ein duosensitives ELR-Gurtsystem und einen Sitzkontaktschalter.

Erfüllt FEM 4.002 in Verbindung mit einem Rückhaltesystem f. Stapler / Erfüllt ISO 6683 für Erdbaumaschinen

Grundausrüstung

Stromversorgung	12 / 24 / 48 Volt
Spurmaß	328 mm
Sitzpolsterbreite	470 mm
SIP	224 mm
Federung	Luftfederung mit eigen. Kompressor
Niederfrequenzfederung	nein
Federweg	60 mm
Dämpfer	nicht einstellbar
APS auto.Position.System	nein
Gewichtseinstellung	45-170 kg elektropneumatisch
Höheneinstellung	20 mm pneumatisch
Längshorizontalfederung	optional
Längseinstellung	210 mm
Sitzkissentiefeinstellung	nein
Sitzneigungseinstellung	nein
Rückenlehnen-Neigungseinstellung	ja
Sitz Heizung	optional
Sitzklimatisierung	nein
Lendenwirbelstütze	mechanisch einstellbar
Sitzkontaktschalter	ja
Rückhaltesystem	ELR-Gurtsystem, automatisch Duo Sensitiv (orange)
Gurtschloss-Schalter	ja
Rückenverlängerung	optional
Polsterbezug	Stoff oder Kunstleder
Armlehnen	optional
Ablagetasche	optional

Baureihenübersicht
[siehe Seite 79](#)
Sitzvarianten Primo® L

		Breite	Gewicht	Artikel-Nr.
Stoff blau/schwarz	12 Volt	470 mm	28 kg	1 564 039
	24 Volt	470 mm	28 kg	1 564 041
	48 Volt	470 mm	28 kg	1 564 039-48
Kunstleder schwarz	12 Volt	470 mm	28 kg	1 564 040
	24 Volt	470 mm	28 kg	1 564 040-24
	48 Volt	470 mm	28 kg	1 564 040-48



Passendes Zubehör

				Artikel-Nr.
Armlehnen	höhen- und neigungsverstellbar, klappbar	60 x 320 mm	rechts	1 079 670
			links	1 079 671
	höhenverstellbar, klappbar	65 x 270 mm	rechts	1 093 594
			links	1 093 593
Heizung Polstersatz	Stoff blau/schwarz	12/24 Volt		1 293 778 / 776
	Kunstleder schwarz	12/24 Volt		1 093 666 / 668
	Stoff Matrix	48 Volt		1 161 005 / 004
	Kunstleder schwarz	48 Volt		1 154 734 / 735
Heizung Anschlusskabel		12 Volt		1 104 793
		24 Volt		1 104 792
		48 Volt		1 154 730
LHF	Längshorizontalfeder	blockierbar	+18 mm	1 163 251
Rückenverlängerung	Stoff blau/schwarz			1 292 190
	Kunstleder schwarz			1 072 516
Ablage Gurtschloss	Ablagetasche mit Schalter			142 259 1 233 762

Halter für MFAL	Artikel-Nr.	Halter für MFAL	Artikel-Nr.
LINDE		NISSAN	1 111 113
	neu	DOOSAN	1 111 116
STILL		CLARK	1 111 134
	neu	Anschlusskabel	Artikel-Nr.
TOYOTA		LINDE	5-polig 1 111 181
			8-polig 1 111 188
Mitsubishi		STILL	8-polig 1 111 184
HYSTER	bis 2010	Jungheinrich	10-pol. 1 111 245
	ab 07/2010		Artikel-Nr.
Passende Schonbezüge	Artikel-Nr.	Rückenverlängerung	Stoff A. 1 200 868
Sitzbezug	Stoff Alcantara		K-leder 0901 007012
	Kunstleder	0970009509	
	Stoff/K-Leder	0970007009	





Abbildung inkl. aufpreispflichtigem Zubehör

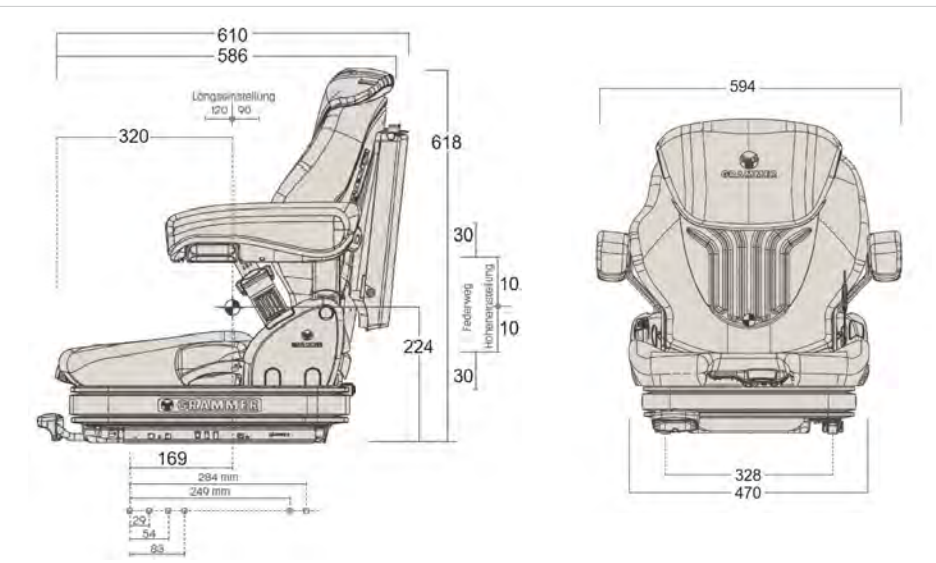
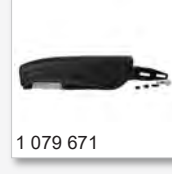

Der **Primo® XXM** verfügt über einen leichtgängigen Einstellhebel, mit dem der Fahrer einfach die Gewichtseinstellung in einem Bereich von 45 bis 170 kg vornehmen kann. Damit wird das Federungsverhalten des Sitzes optimal justiert.

Besonders bei häufigem Fahrerwechsel kommt es darauf an, dass auch ungeübte Nutzer schnell und intuitiv diese wichtige Einstellung vornehmen.

Die verlängerte Rückenlehne sorgt in Verbindung mit der Lendenwirbelstütze für Komfort und Unterstützung der Wirbelsäule.

Standardmäßig verfügt der **Primo® XXM** über ein duosensitives ELR-Gurtsystem und einen Sitzkontaktschalter.

Grundausrüstung

Stromversorgung	nein
Spurmaß	328 mm
Sitzpolsterbreite	450 mm
SIP	211 mm
Federung	mechanisch
Niederfrequenzfederung	nein
Federweg	80 mm
Dämpfer	nicht einstellbar
APS auto.Position.System	nein
Gewichtseinstellung	45-170 kg mechanisch
Höheneinstellung	nein
Längshorizontalfederung	optional
Längseinstellung	210 mm
Sitzkissentiefeneinstellung	nein
Sitzneigungseinstellung	nein
Rückenlehnen-Neigungseinstellung	ja
Sitz Heizung	optional
Sitzklimatisierung	nein
Lendenwirbelstütze	mechanisch einstellbar
Sitzkontaktschalter	ja
Rückhaltesystem	ELR-Gurtsystem, automatisch Duo Sensitiv (orange)
Gurtschloss-Schalter	ja
Rückenverlängerung	optional
Polsterbezug	Stoff oder Kunstleder
Armlehnen	optional
Ablagetasche	optional

Baureihenübersicht [siehe Seite 79](#)

Sitzvarianten Primo® XXM Schmalversion	Breite	Gewicht	Artikel-Nr.
Stoff blau/schwarz	450 mm	23 kg	1 564 035
Kunstleder schwarz	450 mm	23 kg	1 564 034
Erfüllt FEM 4.002 in Verbindung mit einem Rückhaltesystem f. Stapler / Erfüllt ISO 6683 für Erdbaumaschinen			



Passendes Zubehör

Artikel-Nr.

Armlehnen	höhen- und neigungs- verstellbar, klappbar	60 x 320 mm	rechts	1 079 670
			links	1 079 671
	höhenverstellbar, klappbar	65 x 270 mm	rechts	1 093 594
			links	1 093 593
Heizung Polstersatz	Stoff blau/schwarz	12/24 Volt		1 293 778/776
	Kunstleder schwarz	12/24 Volt	1 093 666 +1 106 478	
	Stoff Matrix	48 Volt		1 154 741/742
	Kunstleder schwarz	48 Volt		1 154 739/740
Heizung Anschlusskabel		12 Volt		1 104 793
		24 Volt		1 104 792
		48 Volt		1 154 730
LHF	Längshorizontalfeder.	blockierbar	+18 mm	1 163 251
Nackenstütze	Stoff Matrix			1 165 196
	Kunstleder schwarz			1 165 195
	Halter für Nackenstütze			1 158 730
Ablage	Ablage tasche			142 259
Anschluss- kabel	STILL	8-polig		1 111 184
	LINDE	5-polig		1 111 181
		8-polig		1 111 188
	Jungheinrich	10-polig		1 111 245

Passende Schonbezüge

Artikel-Nr.

Sitzbezug	Stoff Alcanta		0950 009509
	Kunstleder		0950 007012
	Stoff / Kunstleder		0950 007009





Abbildung inkl. aufpreispflichtigem Zubehör

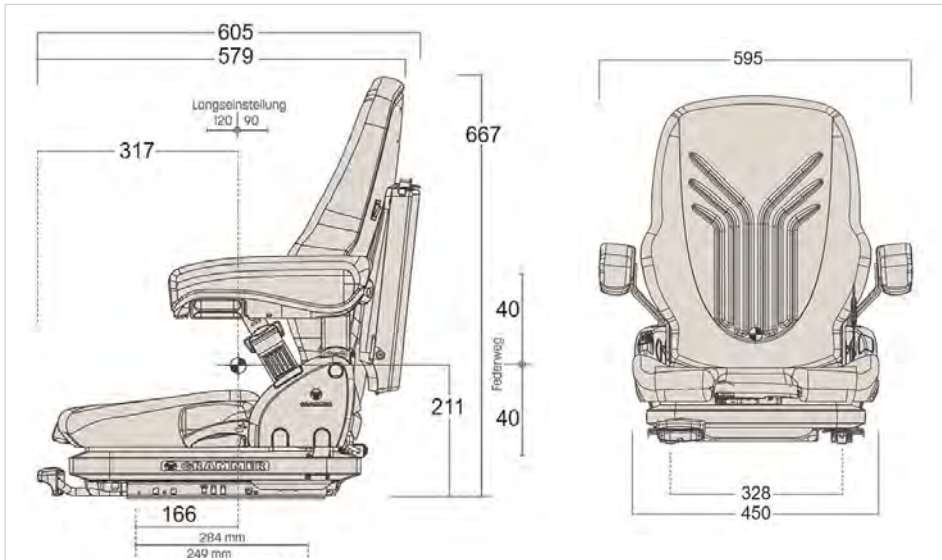

Die niedrigaufbauende mechanische Federung mit 80 mm Federweg ermöglicht durch die leicht zugängliche Ratschenfunktion, den Fahrersitz optimal auf das Gewicht des Fahrers einzustellen.

Das neue, noch komfortablere Sitzoberteil mit 520 mm Sitzpolsterbreite ermöglicht sicheres und ergonomisches Sitzen.

Der Sitz erfüllt die neuesten Sicherheitsanforderungen und ist serienmäßig mit Sitz- und Gurtkontaktschalter sowie duosensitivem ELR-Gurtsystem mit orangem Gurtband ausgestattet.

Das Ausstattungspaket des **Primo[®] XM Plus** wird mit einer individuell einstellbaren, mechanischen Lendenwirbelstütze abgerundet.

Grundausrüstung	
Stromversorgung	nein
Spurmaß	328 mm
Sitzpolsterbreite	520 mm
SIP	220 mm
Federung	mechanisch
Niederfrequenzfederung	nein
Federweg	80 mm
Dämpfer	nicht einstellbar
APS auto.Position.System	nein
Gewichteinstellung	45-170 kg manuell mech.
Höheneinstellung	nein
Längshorizontalfederung	optional
Längseinstellung	210 mm
Sitzkissentiefeinstellung	nein
Sitzneigungseinstellung	nein
Rückenlehnen-Neigungseinstellung	ja
Sitz Heizung	optional
Sitzklimatisierung	nein
Lendenwirbelstütze	mechanisch einstellbar
Sitzkontaktschalter	ja
Rückhaltesystem	ELR-Gurtsystem, automatisch Duo Sensitiv (orange)
Gurtschloss-Schalter	ja
Rückenverlängerung	optional
Polsterbezug	Stoff oder Kunstleder
Armlehnen	optional
Ablagetasche	optional

Baureihenübersicht [siehe Seite 79](#)

Sitzvarianten Primo [®] XM Plus	Breite	Gewicht	Artikel-Nr.
Stoff blau/schwarz	520 mm	30 kg	1 451 073
Kunstleder schwarz	520 mm	30 kg	1 451 072

Erfüllt FEM 4.002 in Verbindung mit einem Rückhaltesystem f. Stapler / Erfüllt ISO 6683 für Erdbaumaschinen



Passendes Zubehör **Artikel-Nr.**

Armlehnen	höhenverstellbar, klappbar	65 x 270 mm	rechts	1 096 328
			links	1 100 875
	höhen- und neigungsverstellbar, klappbar	60 x 380 mm	rechts	1 023 155
			links	1 023 156
Heizung Polstersatz	Stoff blau/schwarz	12 /24 Volt	1 458 135 + 1 472 247	
	Kunstleder schwarz	12 /24 Volt	1 458 136 + 1 013 946	
Heizung Anschlusskabel	mit Schalter	12 Volt	1 163 761 + 1 173 463	
		24 Volt	1 118 546 + 1 173 463	
LHF	Längshorizontalfeder.	blockierbar	+18 mm	1 253 979
Rückenverlängerung	Stoff blau/schwarz	1 292 190		
	Kunstleder schwarz	1 072 516		
Ablage	Ablage tasche	142 259		
Anschlusskabel	STILL	8-polig	1 111 184	
	LINDE	8-polig	1 111 181	
		5-polig	1 111 188	
	Jungheinrich	10-polig	1 111 245	
Gurtschloss	mit Schalter	1 233 762		
Halter für MFAL	STILL	alt	1 030 498	
	GEN 2 / ab Bj.2012			1111232+236
				1111232+235
				1 137 710
	LINDE	BR 392 / 393 / 396-01 / 388-01		1 111232+234
		BR388/391EVO/392EVO/393EVO/394EVO/396-2/396EVO		1111232+233
		BR 1202		1 030 498KA
KALMAR	1 030 498KA			
Universal	z. Aufn. v. Armleh.träger 5er OT 1111232+244			



Passende Schonbezüge	Artikel-Nr.	Rückenverlängerung	Artikel-Nr.
Sitzbezug Stoff Alcanta	0953009509	Stoff A.	1 200 868
Kunstleder	0953007012	K-leder	0901 007012
Stoff/K-Leder	0953007009		

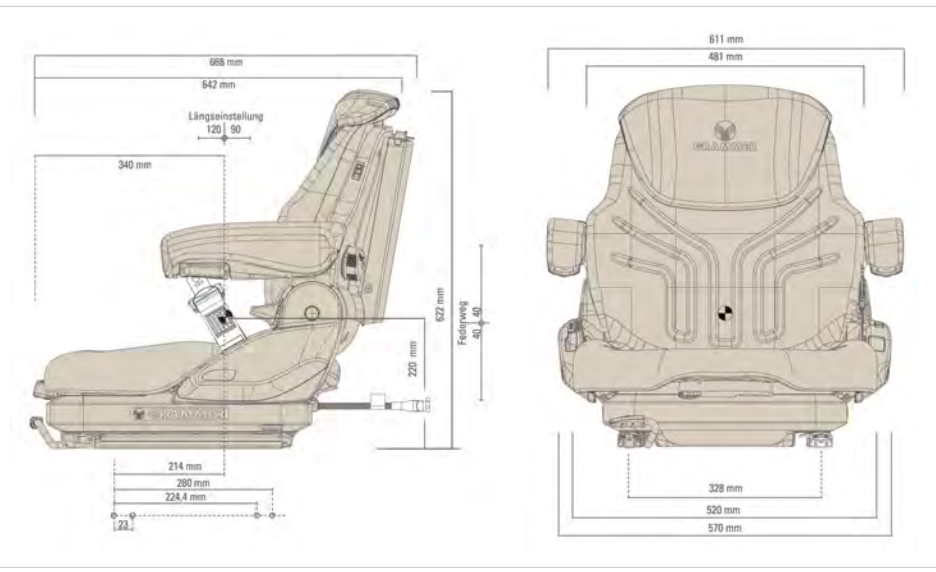

GRAMMERSITZ.DE



Abbildung inkl. aufpreispflichtigem Zubehör

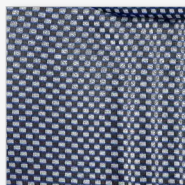

Die niedrigaufbauende mechanische Federung im **Primo[®] XM** mit 80 mm Federweg ermöglicht durch die leicht zugängliche Ratschenfunktion, den Fahrersitz optimal auf das Gewicht des Fahrers einzustellen.

Das komfortable Sitzoberteil mit 470 mm Sitzpolsterbreite und mechanischer Lendenwirbelstütze ermöglicht sicheres und ergonomisches Sitzen.

Standardmäßig verfügt der **Primo[®] XM** über ein duosensitives ELR-Gurtsystem und einen Sitzkontaktschalter.

Grundausrüstung

Stromversorgung	nein
Spurmaß	328 mm
Sitzpolsterbreite	470 mm
SIP	213 mm
Federung	mechanisch
Niederfrequenzfederung	nein
Federweg	80 mm
Dämpfer	nicht einstellbar
APS auto.Position.System	nein
Gewichteinstellung	45-170 kg mechanisch
Höheneinstellung	nein
Längshorizontalfederung	optional
Längseinstellung	210 mm
Sitzkissentiefeinstellung	nein
Sitzneigungseinstellung	nein
Rückenlehnen-Neigungseinstellung	ja
Sitz Heizung	optional
Sitzklimatisierung	nein
Lendenwirbelstütze	mechanisch einstellbar
Sitzkontaktschalter	ja
Rückhaltesystem	ELR-Gurtsystem, automatisch Duo Sensitiv (orange)
Gurtschloss-Schalter	ja
Rückenverlängerung	optional
Polsterbezug	Stoff o. Kunstleder
Armlehnen	optional
Ablagetasche	optional

Baureihenübersicht [siehe Seite 79](#)

Sitzvarianten Primo [®] XM	Breite	Gewicht	Artikel-Nr.
Stoff blau/schwarz	470 mm	24 kg	1 564 033
Kunstleder schwarz	470 mm	24 kg	1 564 032

Erfüllt FEM 4.002 in Verbindung mit einem Rückhaltesystem f. Stapler / Erfüllt ISO 6683 für Erdbaumaschinen



Passendes Zubehör

				Artikel-Nr.
Armlehnen	höhen- und neigungs- verstellbar, klappbar	60 x 320 mm	rechts	1 079 670
			links	1 079 671
	höhenverstellbar, klappbar	65 x 270 mm	rechts	1 093 594
			links	1 093 593
Heizung Polstersatz	Stoff blau/schwarz	12/24 Volt		1 293 778 / 776
	Kunstleder schwarz	12/24 Volt		1 093 666 / 668
	Stoff Matrix	48 Volt		1 161 005 / 004
	Kunstleder schwarz	48 Volt		1 154 734 / 735
Heizung Anschlusskabel	12 Volt			1 104 793
	24 Volt			1 104 792
	48 Volt			1 154 730
LHF	Längshorizontalfeder.	blockierbar	+18 mm	1 163 251
Rücken- verlängerung	Stoff blau/schwarz			1 292 190
	Stoff Matrix			1 339 129
	Kunstleder schwarz			1 072 516
Ablage	Ablage tasche			142 259
Gurtschloss	mit Schalter			1 233 762

Halter für MFAL	Artikel-Nr.	
LINDE	1 117 284	
neu	1 234 560	
STILL	1 104 556	
neu	1 111 121	
TOYOTA	1 111 115	
neu	1 156 836	
Mitsubishi	1 111 143	
HYSTER	bis 2010	1 111 111
	ab 07/2010	1 111 112

Halter für MFAL	Artikel-Nr.
NISSAN	1 111 113
DOOSAN	1 111 116
CLARK	1 111 134

Anschlusskabel	Artikel-Nr.
LINDE 5-polig	1 111 181
8-polig	1 111 188
STILL 8-polig	1 111 184

Jung- heinrich	Artikel-Nr.
10-polig	1 111 245

Passende Schonbezüge	Artikel-Nr.
Sitzbezug Stoff Alcanta	0970009509
Kunstleder	0970007012
Stoff/K-Leder	0970007009

Rücken- verlän- gerung	Artikel-Nr.
Stoff A.	1 200 868
K-leder	0901 007012

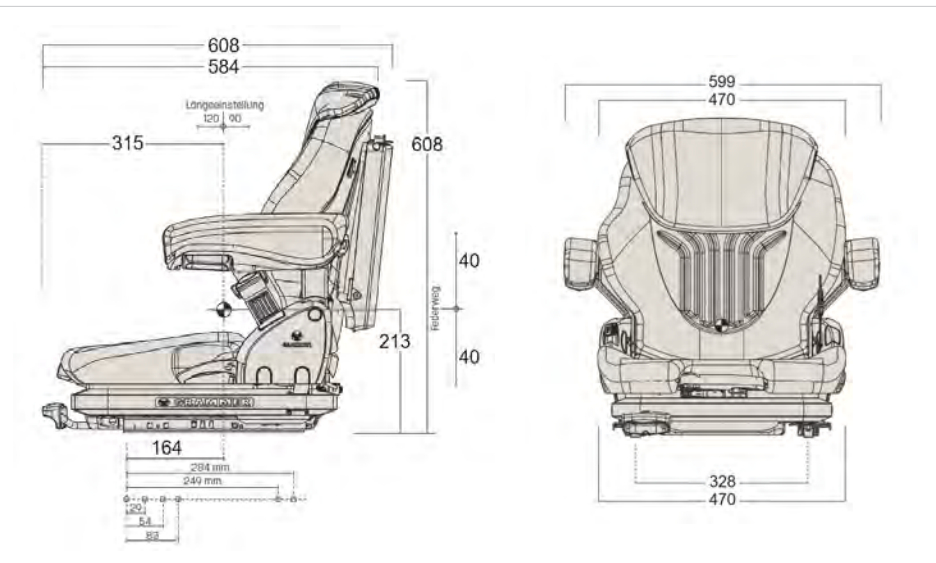



Die mech. Federung mit reduziertem Federweg von 60 mm ermöglicht effizienten Schwingungsabbau selbst in kleinsten Fahrer-kabinen.

Die Ausstattung des Oberteils bietet Komfort ab der ersten Minute und konzentriert sich auf die wesentlichen Einstellungsmöglichkeiten, wie die mech. Lendenwirbel-stütze und die mech. Gewichtseinstellung.

Grundausrüstung

Stromversorgung	nein
Spurmaß	328 mm
Sitzpolsterbreite	470 mm
SIP	200 mm
Federung	mechanisch
Niederfrequenzfederung	nein
Federweg	60 mm
Dämpfer	nicht einstellbar
APS auto.Position.System	nein
Gewichtseinstellung	45-170 kg mechanisch
Höheneinstellung	nein
Längshorizontalfederung	optional
Längseinstellung	210 mm
Sitzkissentiefeinstellung	nein
Sitzneigungseinstellung	nein
Rückenlehnen-Neigungseinstellung	ja
Sitz Heizung	optional
Sitzklimatisierung	nein
Lendenwirbelstütze	mechanisch einstellbar
Sitzkontaktschalter	optional
Rückhaltesystem	ELR-Gurtsystem, automatisch Duo Sensitiv (orange)
Gurtschloss-Schalter	ja
Rückenverlängerung	optional
Polsterbezug	Stoff oder Kunstleder
Armlehnen	optional
Ablagetasche	optional

Baureihenübersicht [siehe Seite 79](#)

Sitzvarianten Primo® XM	Breite	Gewicht	Artikel-Nr.
Stoff blau/schwarz	470 mm	23 kg	1 564 042
Kunstleder schwarz	470 mm	23 kg	1 564 043

Erfüllt FEM 4.002 in Verbindung mit einem Rückhaltesystem f. Stapler



Passendes Zubehör				Artikel-Nr.
Armlehnen	höhen- und neigungs- verstellbar, klappbar	60 x 320 mm	rechts	1 079 670
			links	1 079 671
	höhenverstellbar, klappbar	65 x 270 mm	rechts	1 093 594
			links	1 093 593
Heizung Polstersatz	Stoff blau/schwarz	12/24 Volt		1 293 778 / 776
	Kunstleder schwarz	12/24 Volt		1 093 666 / 668
	Stoff Matrix	48 Volt		1 161 005 / 004
	Kunstleder schwarz	48 Volt		1 154 734 / 735
Heizung Anschlusskabel	12 Volt			1 104 793
	24 Volt			1 104 792
	48 Volt			1 154 730
LHF	Längshorizontalfeder.	blockierbar	+18 mm	1 163 251
Rücken- verlängerung	Stoff blau/schwarz			1 292 190
	Stoff Matrix			1 339 129
	Kunstleder schwarz			1 072 516
Sitzkontakt- schalter	5er Oberteil			1 079 667
	Adapterkabel f. Schalter	1079667		1 092 172
Ablage	Ablagetasche			142 259
Gurtschloss	mit Schalter			1 233 762
Halter für MFAL	Artikel-Nr.	Halter für MFAL	Artikel-Nr.	
LINDE		NISSAN		1 111 113
	neu	1 234 560	DOOSAN	1 111 116
STILL		1 104 556	CLARK	1 111 134
	neu	1 111 121	Anschlusskabel	Artikel-Nr.
TOYOTA		1 111 115	LINDE	5-polig 1 111 181
	neu	1 156 836		8-polig 1 111 188
Mitsubishi		1 111 143	STILL	8-polig 1 111 184
HYSTER	bis 2010	1 111 111	Jungheinr.	10-polig 1 111 245
	ab 07/2010	1 111 112		
Passende Schonbezüge	Artikel-Nr.	Rücken- verlän- gerung	Artikel-Nr.	
Sitzbezug	Stoff Alcanta	0970009509	Stoff A.	1 200 868
	Kunstleder	0970007012	K-leder	0901 007012
	Stoff/K-Leder	0970007009		

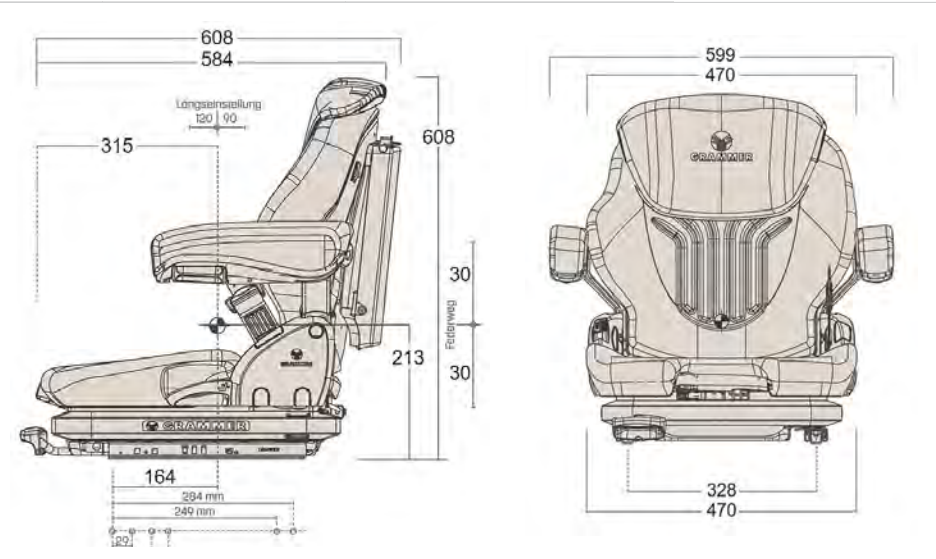
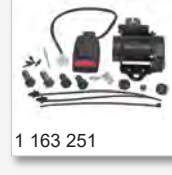



MSG 20
Standardversion

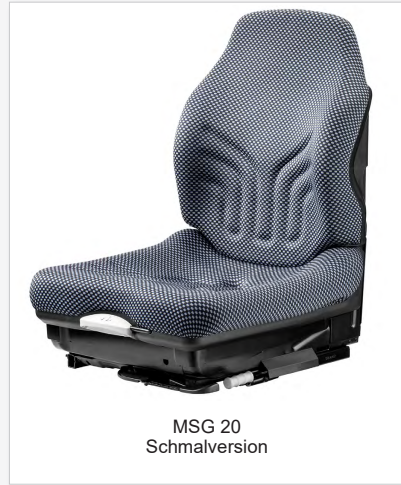

MSG 20
Schmalversion

Ein schneller „Klick“- und man sitzt sicher gesund.

Häufig wird ein Gabelstapler auch von wechselnden Fahrern benutzt. Damit für alle der richtige, gesunde Sitzkomfort nicht nur wünschenswerte Theorie, sondern praktischer Vorteil wird, ist die Bedienung des MSG 20 so einfach wie möglich gemacht: Die Gewichtseinstellung erfolgt sekundenschnell mit einem leicht bedienbaren Hebel - einmal „klick“, und Federn und Stoßdämpfer sind individuell eingestellt. Auch die übrigen Bedienelemente sind ergonomisch angebracht. Damit ist sichergestellt, dass die gesundheitlichen Vorteile des MSG 20 jedem Fahrer zugute kommen - auch in der größten Hektik.

Die beste Federung ist bei jedem Fahrer anders.

Eine große Person bringt ein anderes Gewicht auf die Federung als eine Zierliche. Um ungesunde Schwingungen und Stöße abzufedern, kommt es darauf an, den max. Federweg in jedem Fall sicherzustellen: Innerhalb des Einstellbereichs von 50 -130 kg Fahrergewicht wird ein max. Federweg von 60 mm gewährleistet. Die weitreichende Längs- und die Rückenlehnen-Neigungseinstellung leisten ein Übriges, um nicht nur den Komfort, sondern auch die Leistungsfähigkeit und Gesundheit des Fahrers langfristig zu erhalten.

Gewichte heben geht ganz schön auf die Knochen.

Auch wenn der Gabelstapler die Schwerarbeit leistet: Auf den Fahrer kommen dennoch enorme Belastungen zu, die man nicht sehen, aber umso schmerzlicher spüren kann. Schädigungen des Skeletts, der Muskeln und des Bindegewebes führen die Statistik der häufigsten Berufskrankheiten an - und Gabelstaplerfahrer gehören zum gefährdeten Personenkreis. Deshalb steht die Verminderung von schädlichen Schwingungen bei GRAMMER Sitzen immer an erster Stelle. Auch beim MSG 20, der vorbildlich auf die Schwingungsverhältnisse von Gabelstaplern ausgelegt ist und jedem Fahrer ein Maximum an individuellem Komfort und gesundem Wohlbefinden gewährleistet.



Ausstattung	MSG 20 Standard			MSG 20 schmal	
Sachnummer Kunstleder schwarz		■	■	■	■
Sachnummer Stoff schwarz		■	■		
Sachnummer Stoff blau/ schwarz	■			■	■
Federung					
Luftfederung					
Mechanische Federung	■	■	■	■	■
Federweg 60 mm	■	■	■	■	■
Gewichtseinstellung					
50 - 130 kg	■	■	■	■	■
Sitzoberteil					
Längseinstellung 150 mm	■	■	■	■	■
Polster					
Breit: 470 mm	■	■	■		
Schmal, 410 mm				■	■
Rückenlehnen-Neigungseinstellung	■	■	■	■	■
Sitzkissentiefen- und neigungseinstellung	■				
Gurtlaschen	□	■	■	□	□
Statikgurt			□	□	□
Gurt mit Aufroller			□	□	□
Sitzschalter	■		■		■
Seite	108-109	108-109	108-109	110-111	110-111
■ Serienausstattung □ Optionale Ausstattung					





Abbildung inkl. aufpreispflichtigem Zubehör



MSG 20 Sitze sind vorbildlich auf die Schwingungsverhältnisse von Gabelstaplern ausgelegt und bieten einen Federweg von 60 mm bei einem Gewichtseinstellbereich von 50 bis 130 kg.

Die individuelle Gewichtseinstellung gewährleistet komfortablen Federungskomfort.

Der Sitz kann je nach Variante in einem Bereich von 150 mm oder 210 mm positioniert werden, genug Spielraum für jede Körpergröße und Arbeitssituation.

Grundausrüstung

Stromversorgung	nein
Spurmaß	328 mm
Sitzpolsterbreite	470 mm
SIP	197 mm
Federung	mechanisch
Niederfrequenzfederung	nein
Federweg	60 mm
Dämpfer	nicht einstellbar
APS auto.Position.System	nein
Gewichtseinstellung	50-130 kg mech., in 9 Stufen
Höheneinstellung	nein
Längshorizontalfederung	nein
Längseinstellung	150 mm
Sitzkissen-Tiefeneinstellung	nein
Sitzneigungseinstellung	nein
Rückenlehnen-Neigungseinstellung	ja, über Wippe, in 4 Stufen zu 10°
Sitz Heizung	optional
Sitzklimatisierung	nein
Lendenwirbelstütze	nein
Sitzkontaktschalter	optional
Rückhaltesystem	optional
Polsterbezug	Stoff oder Kunstleder
Armlehnen	optional
Ablagetasche	optional

Baureihenübersicht [siehe Seite 107](#)

Sitzvarianten MSG 20		Breite	Gewicht	Artikel-Nr.
Kunstleder schwarz	inkl. Gurtlaschen	470 mm	18,3 kg	134 015
	inkl. Gurtlaschen u. Sitzkontaktschalter	470 mm	19,3 kg	1 017 487
Stoff schwarz	inkl. Gurtlaschen u. Sitzkontaktschalter	470 mm	19,3 kg	1 017 488
Stoff blau/schwarz	inkl. Sitzschalter	470 mm	19,3 kg	1 293 150

Passendes Zubehör **Artikel-Nr.**

Armlehnen	klappbar	54 x 300 mm	rechts	132 949
			links	132 948
Heizung Polstersatz	Stoff Matrix	12/24 Volt		1 051 086
	Kunstleder schwarz	12/24 Volt		138 321
	Stoff Matrix	48 Volt		1 159 080
	Kunstleder schwarz	48 Volt		1 159 083
Heizung Anschlusskabel	12 Volt			1 104 793
	24 Volt			1 104 792
	48 Volt			1 154 730
Beckengurt	Automatik	schwarz		RG-B
	Automatik	orange		RG-BPO1600
	Duo Sensitiv,	schwarz, Aufroller links		143 310
Ablage	Ablagetasche			133 017
Konsole	Universal Stapler für Sitzaufbau			320 370

Schonbezüge **Artikel-Nr.**

Sitzbezug	Stoff Alcanta		0990 009509
	Kunstleder		0990 007012
	Stoff / Kunstleder		0990 007009
	für Kransitz; Überwurf		1101 010009





Abbildung inkl. aufpreispflichtigem Zubehör

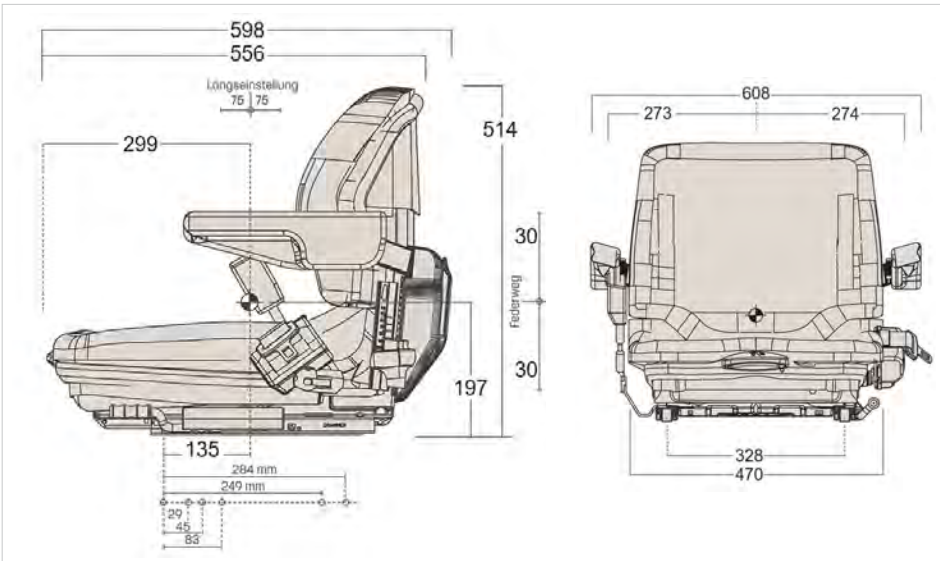
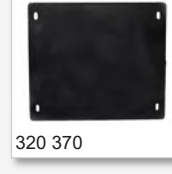

MSG 20 Sitze sind vorbildlich auf die Schwingungsverhältnisse von Gabelstaplern ausgelegt und bieten einen Federweg von 60 mm bei einem Gewichtseinstellbereich von 50 bis 130 kg.

Die Gewichtseinstellung wird mit einem leichtgängigen Einstellhebel an der Vorderseite vorgenommen und gewährleistet individuellen Federungskomfort.

Der Sitz kann in einem Bereich von 150 mm positioniert werden, genug Spielraum für jede Körpergröße und Arbeitssituation.

Die schmale Ausführung mit einer Polsterbreite von 410 mm ist speziell für **Schubmaststapler** geeignet.

Grundausrüstung

Stromversorgung	nein
Spurmaß	328 mm
Sitzpolsterbreite	410 / 450 mm
SIP	195 mm
Federung	mechanisch
Niederfrequenzfederung	nein
Federweg	60 mm
Dämpfer	nicht einstellbar
APS auto.Position.System	nein
Gewichtseinstellung	50-130 kg mech., in 9 Stufen
Höheneinstellung	nein
Längshorizontalfederung	nein
Längseinstellung	150 mm
Sitzkissen-Tiefeneinstellung	nein
Sitzneigungseinstellung	nein
Rückenlehnen-Neigungseinstellung	ja, über Wippe, in 4 Stufen zu 10°
Sitz Heizung	optional
Sitzklimatisierung	nein
Lendenwirbelstütze	nein
Sitzkontaktschalter	optional
Rückhaltesystem	optional
Polsterbezug	Stoff oder Kunstleder
Armlehnen	optional
Ablagetasche	optional
Bemerkung	Hohe Rückenlehne, 120 mm höher als beim MSG Standard

Baureihenübersicht [siehe Seite 107](#)

Sitzvarianten MSG 20 Schmalversion	Breite	Gewicht	Artikel-Nr.	
Kunstleder schwarz	410 mm	20 kg	135 671	
	mit Sitzkontaktschalter	410 mm	20 kg	135 673
	mit Schalter und Heizung 48 V	450 mm	20 kg	1 158 496
Stoff blau/schwarz	410 mm	20 kg	1 293 151	
	mit Sitzkontaktschalter	410 mm	20 kg	1 293 152
Stoff anthrazit	mit Schalter und Heizung 48 V	450 mm	20 kg	1 158 495

Passendes Zubehör				Artikel-Nr.
Armlehnen	klappbar	54 x 300 mm	rechts	132 949
			links	132 948
Heizung Polstersatz	Stoff anthrazit	48 Volt	450 mm	1 158 954
	Kunstleder schwarz	12/24 Volt	410 mm	138 327
Sitzkontakt-schalter	Universal			SKS-B
Beckengurt	Automatik Universal	schwarz		RG-B
		orange		RG-BPO1600
	Duo Sensitiv	schwarz Aufroller links		143 310
	Gurtlaschen	für Beckengurt RG-B		133 111
Ablage	Ablagetasche			133 017

Schonbezüge		Artikel-Nr.
Sitzbezug	Stoff Alcanta	0980 009509
	Kunstleder	0980 007012
	Stoff / Kunstleder	0980 007009

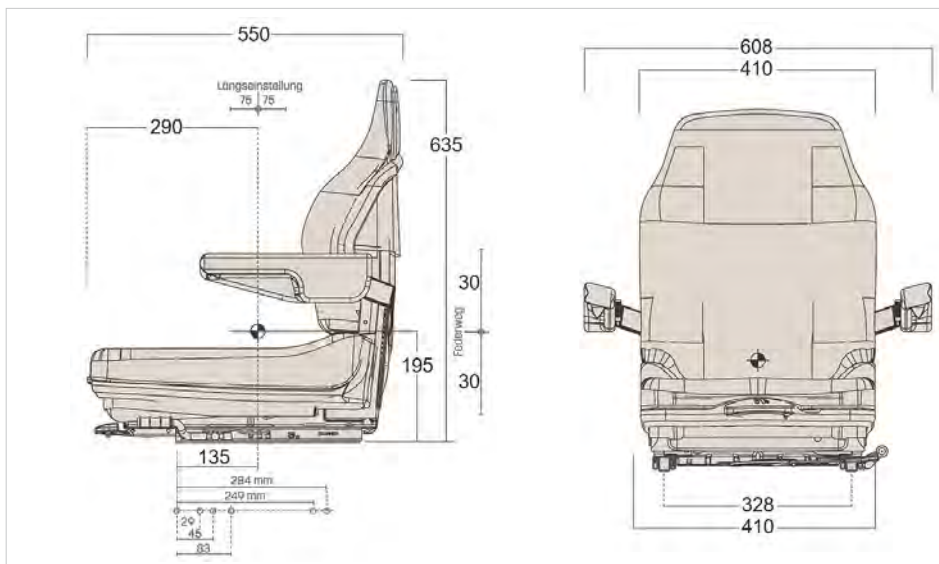
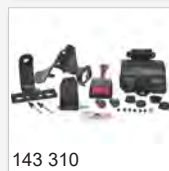

Komfortables Sitzen braucht nicht viel Platz, sondern ausgereifte Technik.



Abbildung inkl. aufpreispflichtigem Zubehör



Kompaktsitz wurde für Fahrzeuge mit extrem beengten Einbauverhältnissen entwickelt und bietet dennoch einen hohen Federungskomfort. Der Trick dabei: Das Federungssystem ist platzsparend in der Rückenlehne untergebracht. Das neue Design bietet Sitzkomfort zum kleinen Preis.
Komfortables Sitzen braucht nicht viel Platz, sondern ausgereifte Technik.

GRAMMER
BLACK
EDITION

Grundausrüstung	
Stromversorgung	nein
Spurmaß	328 mm
Sitzpolsterbreite	480 mm
SIP	190 mm
Federung	mechanisch
Niederfrequenzfederung	nein
Federweg	40 mm
Dämpfer	nicht einstellbar
APS auto.Position.System	nein
Gewichtseinstellung	50-120 kg mech., in 3 Stufen
Höheneinstellung	nein
Längshorizontalfederung	nein
Längseinstellung	150 mm
Sitzkissen-Tiefeneinstellung	nein
Sitzneigungseinstellung	nein
Rückenlehnen-Neigungseinstellung	ja, 15°
Sitz Heizung	nein
Sitzklimatisierung	nein
Lendenwirbelstütze	nein
Sitzkontaktschalter	nur bei 1127771
Rückhaltesystem	optional
Polsterbezug	Stoff oder Kunstleder
Armlehnen	optional
Ablagetasche	nein
Bemerkung	Nickschwinger ohne Dämpfer

Sitzvarianten B12		Breite	Gewicht	Artikel-Nr.
Kunstleder schwarz	inkl. Sitzkontaktschalter	478 mm	16 kg	1 127 771
	ohne Sitzkontaktschalter	478 mm	16 kg	1 127 770

Passendes Zubehör				Artikel-Nr.
Armlehnen	klappbar	65 x 270 mm	rechts	1 103 081
			links	1 103 082
Beckengurt	Retraktor	schwarz	Aufroller links	902 131
			Statik	STG
		Automatik Universal	schwarz	RG-B
			orange	RG-BPO1600



Schonbezüge		Artikel-Nr.
Sitzbezug	Stoff Alcanta	0985 009509
	Kunstleder	0985 007012
	Stoff / Kunstleder	0985 007009
	Kunstleder, für Kransitz; Überwurf	1101 010009

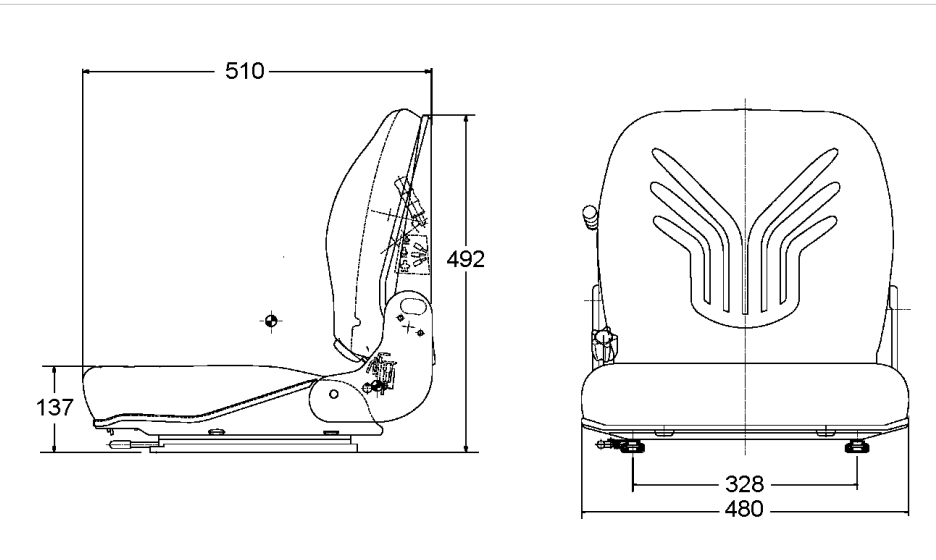



Actimo® Evolution 1 388 494



Actimo® XL 1 294 570

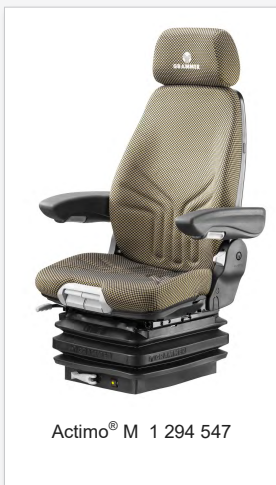

Actimo® M 1 294 547

Actimo®: Sitzkomfort, auf den Sie immer bauen können.

Die Actimo® Fahrersitze kombinieren den überragenden Sitzkomfort mit hoher Sicherheit, Funktionalität und Robustheit. Sie wurden entwickelt, um die typischen körperlichen Belastungen bei der Bedienung von Baumaschinen auf ein absolutes Minimum zu reduzieren und Fahrer:innen auch bei herausfordernden oder heiklen Aufgaben ein präzises, konzentriertes und ermüdungsfreies Arbeiten zu ermöglichen.

Actimo®: stärkt Ihnen den Rücken im herausfordernden Baustellenalltag.

Zentrale Stärke aller Actimo® Fahrersitze ist ihr exzellenter Sitz- und Schwingungskomfort. Lange Rückenlehnen mit betonter Seitenkontur und höhen- sowie neigungseinstellbaren Kopfstützen sorgen für eine bequeme Sitzposition. Die pneumatischen Federungen der Actimo® Modelle EVOLUTION und XXL sind mit der GRAMMER Niederfrequenzfederung kombiniert, die besonders für das Schwingungsverhalten großer Baumaschinen ausgelegt ist. Vertikale Schwingungen und Stöße werden durch die niedrige Eigenfrequenz maximal absorbiert, was ein Aufschaukeln des Sitzes verhindert. Der Arbeitskomfort steigt damit erheblich, der Rücken wird spürbar entlastet.

Actimo®: So einzigartig wie Ihre individuellen Anforderungen

Actimo® Fahrersitze sind in unterschiedlichen Modell- und Ausstattungsvarianten mit und ohne Steuerhebelträger erhältlich. Dank verschiedener Federungstypen und einer Vielzahl innovativer Features können Sie Ihr Actimo® Wunschmodell genau passend zu Ihren Baumaschinen auswählen.

Sie haben ein spezielles Fahrzeug oder besondere Anforderungen? Sie möchten ein Einzelfahrzeug oder eine Kleinserie nach- oder umrüsten? Sprechen Sie uns an!

Wir bieten zahlreiche Lösungen, um die Funktionalität der Sitze zum Beispiel durch Sitzschalter, Gurtschlösser mit Kontaktschaltern oder auch einen 3- oder 4-Punkt-Gurt zu erweitern. Des Weiteren stellen wir Ihnen eine Vielzahl an kabinen- und fahrzeugspezifischen Anbaumöglichkeiten für Steuerhebelträger bzw. deren Montagekonsolen zur Verfügung.





Actimo®

	Evolution für Bagger NEU	Evolution für Radlader NEU	Evolution für Bagger	Evolution für Radlader	XXL	XXL mit 4-Punkt-Gurt	XXL mit 3-Punkt-Gurt	XL	XL mit Steuerhebelträ.	MSG 95 EL 722	MSG 95 AL 722	M	M mit Steuerhebelträ.
Stoff	■	■	■	■	■	■	■	■	■	■	■	■	■
Kunstleder												■	■
Federung													
Niederfrequenzfederung	■	■	■	■	■	■	■			■	■		
Luftfed. mit Kompressor	■	■	■	■	■	■	■	■	■				
mechanische Federung												■	■
Längshorizontalfederung	■	■	■	■	■	■	■	■	■	■	■		
APS	■	■	■	■	■	■	■	■	■	■	■		
Dämpfer													
nicht einstellbar									■			■	■
einstellbar	■	■	■	■	■	■	■	■		■	■		
Federweg in mm	100	100	100	100	100	100	100	100	100	100	100	80	80
Höheneinstellung													
80 mm stufenlos pneumatisch	■	■	■	■	■	■	■	■	■	■	■		
60 mm 3-stufig mechanisch												■	■
Gewichtseinstellung													
mechanisch												■	■
automatisch					■	■	■	■	■	■	■		
aktiv elektronisch	■	■	■	■									
Lendenwirbelstütze													
mechanisch						■	■		■	■	■	■	■
pneumatisch	■	■	■	■	■			■					
Seitenkonturanpassung	■	■											
Klimasystem													
Aktiv	■	■	■	■									
Passiv					■			■					
Rückhaltesystem	■	■	■	■	□	■	■	□	■	■	□	□	□
Sitzheizung	■	■	■	■	■	□	■	□	■	■	□	□	□
Sitzkissentiefen-/Neigungseinst.	■		■	■	■	■	■	■	■	■		■	■
Sitzkontaktschalter	■	■	■	■	□	□	□	□	■	■	□	□	□
Armlehnen	■	■	■	■	□	■	□	□	■	■	□	□	■
Ablagetasche	■	■	■	■	□			□	□	□	□	□	□
Kopfstütze	■	■	■	■	□	■	□	□	■	■	□	□	■
Steuerhebelträger	□		□		□	□	□	□	■		□	□	■
Sitzbreite in mm	490	550	490	550	490	530	530	490	490	480	480	490	490
Seite	116	118	120	120	122	124	126	128	130	132	134	136	138
	117	119	121	121	123	125	127	129	131	133	135	137	139

■ Serienausstattung □ Optionale Ausstattung





Abbildung inkl. aufpreispflichtigem Zubehör



Der Actimo®Evolution NEU verfügt über ein Komfortpaket, das keine Wünsche offen lässt und selbst anspruchsvollste Fahrer:innen zu begeistern weiß. Die pneum. Federung mit elektr. Gewichtseinstellung sorgt im Zusammenspiel mit Features wie autom. Positionierungssystem, einstellb. Dämpfer, Niederfrequenz- sowie Längshorizontalfederung für Ergonomie u. Sicherheit der Extraklasse. Die **Seitenkonturanpassung** im Rückenpolster sorgt für entspanntes und gesundes Sitzen nach Maß bei verringerter Belastung der Wirbelsäule.

Bagger-Ausführung:

Ausgestattet mit Steuerhebelträgerkonsolen für original GRAMMER Steuerhebelkästen

Steuerhebelkästen nicht im Lieferumfang enthalten

Grundausrüstung

Stromversorgung	12 Volt
Spurmaß	260 mm
Sitzpolsterbreite	490 mm
SIP	396 mm
Federung	Luftfederung mit eigen. Kompressor
Niederfrequenzfederung	ja
Federweg	100 mm
Dämpfer	ja, einstellbar
APS auto.Position.System	ja
Gewichtseinstellung	50-130 kg, aktiv, automatisch
Höheneinstellung	80 mm pneumatisch
Längshorizontalfederung	ja, blockierbar
Längseinstellung	210 mm
Sitzkissentiefeneinstellung	ja
Sitzneigungseinstellung	ja
Rückenlehnen-Neigungseinstellung	ja, max 80°
Seitenkonturanpassung	ja
Sitz Heizung	ja 2-stufig
Sitzklimatisierung	aktiv (Ventilator im Polster)
Lendenwirbelstütze	pneum. einstellbar
Sitzkontaktschalter	ja
Rückhaltesystem	ja, Retraktorgurt
Polsterbezug	Stoff
Kopfstütze	ja
Armlehnen	ja, 80 x 380 mm neigungseinstellbar
Ablagetasche	ja
Bemerkung	Vorbereitung für Steuerhebelträger Konsole vormontiert Bedienelement vorne

Baureihenübersicht siehe [Seite 115](#)

Sitzvarianten Actimo® Evolution		Breite	Gewicht	Artikel-Nr.
Für Bagger	12 Volt	497 mm	65 kg	1 388 494
	24 Volt	497 mm	65 kg	1 462 954



Passende Halter für MFAL

Passende Halter für MFAL			Artikel-Nr.
Komatsu	Baureihe PC	Konsole	1 111 170
		Adapterplatte	1 111 173
	Baureihe WA	Konsole	1 111 172
		Adapterplatte	1 111 171

CLAAS Mähdrescher 1 073 033

Weitere Halter auf Anfrage erhältlich.



Passende Schonbezüge

Passende Schonbezüge		Artikel-Nr.
Sitzbezug	Airvent	1010 008009

Optional Umbau auf

MSG 97 EL Federung

3-Punkt-Gurt

4-Punkt-Gurt



Abbildung inkl. aufpreisplf. Zubehör



Abbildung inkl. aufpreisplf. Zubehör





Abbildung inkl. aufpreispflichtigem Zubehör

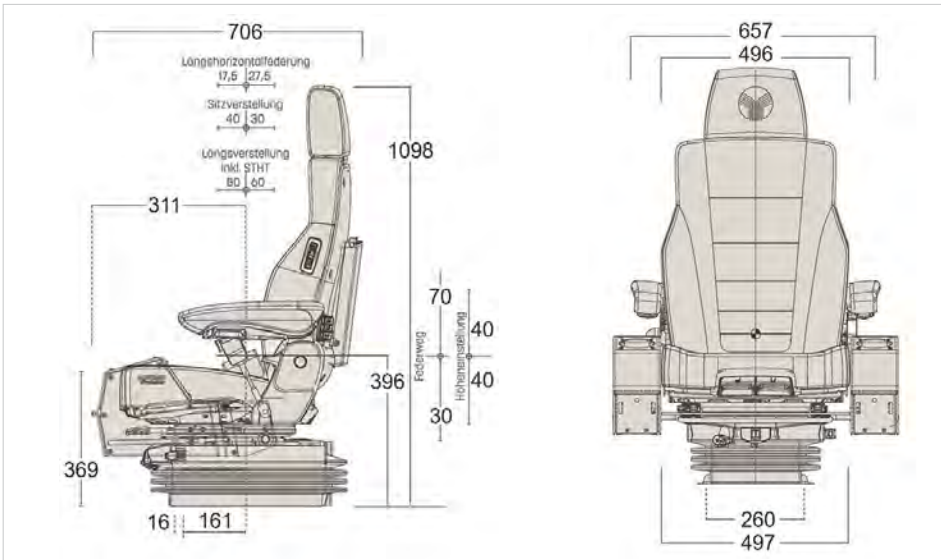

Der Actimo® Evolution NEU verfügt über ein Komfortpaket, das keine Wünsche offen lässt und selbst anspruchsvollste Fahrer:innen zu begeistern weiß. Die pneumatische Federung mit elektronischer Gewichtseinstellung sorgt im Zusammenspiel mit Features wie automatischem Positionierungssystem, einstellbarem Dämpfer und Niederfrequenz- sowie Längshorizontalfederung für Ergonomie und Sicherheit der Extraklasse. Die Seitenkonturanpassung im Rückenpolster sorgt für entspanntes und gesundes Sitzen nach Maß bei verringerter Belastung der Wirbelsäule.

Radlader-Ausführung:

Bedienelemente am Oberteil positioniert

Grundausrüstung

Stromversorgung	12 Volt
Spurmaß	260 mm
Sitzpolsterbreite	550 mm
SIP	371 mm
Federung	Luftfederung mit eigen. Kompressor
Niederfrequenzfederung	ja
Federweg	100 mm
Dämpfer	einstellbar
APS auto.Position.System	ja
Gewichtseinstellung	50-130 kg, aktiv, automatisch
Höheneinstellung	80 mm pneumatisch
Längshorizontalfederung	ja, nicht blockierbar
Längseinstellung	210 mm
Sitzkissentiefeinstellung	ja
Sitzneigungseinstellung	ja
Rückenlehnen-Neigungseinstellung	ja, max 80°
Seitenkonturanpassung	ja
Sitz Heizung	ja 2-stufig
Sitzklimatisierung	aktiv (Ventilator im Polster)
Lendenwirbelstütze	pneum. einstellbar
Sitzkontaktschalter	ja
Rückhaltesystem	ja, Retraktorgurt
Polsterbezug	Stoff
Kopfstütze	ja
Armlehnen	ja, 80 x 380 mm neigungseinstellbar
Ablagetasche	ja

Baureihenübersicht siehe [Seite 115](#)

Sitzvarianten Actimo® Evolution		Breite	Gewicht	Artikel-Nr.
Für Radlader	12 Volt	613 mm	65 kg	1 388 490
	24 Volt	613 mm	65 kg	1 462 953



Passende Schonbezüge

Sitzbezug	Airvent	1011 008009
-----------	---------	-------------

Ein weiteres Highlight ist die **aktive Sitzklimatisierung**. Sie transportiert Körperfeuchtigkeit ab, so dass Fahrer:innen nie wieder durchgeschwitzt am Steuer sitzen und sich voll auf ihren anspruchsvollen Job konzentrieren können. Und an kalten Tagen sorgt die Sitzheizung für angenehme Temperaturen.

Radlader-Ausführung: Bedienelemente am Oberteil positioniert





Abbildung inkl. aufpreispflichtigem Zubehör

Bagger-Ausführung:

Ausgestattet mit Steuerhebelträgerkonsolen für original GRAMMER Steuerhebelkästen

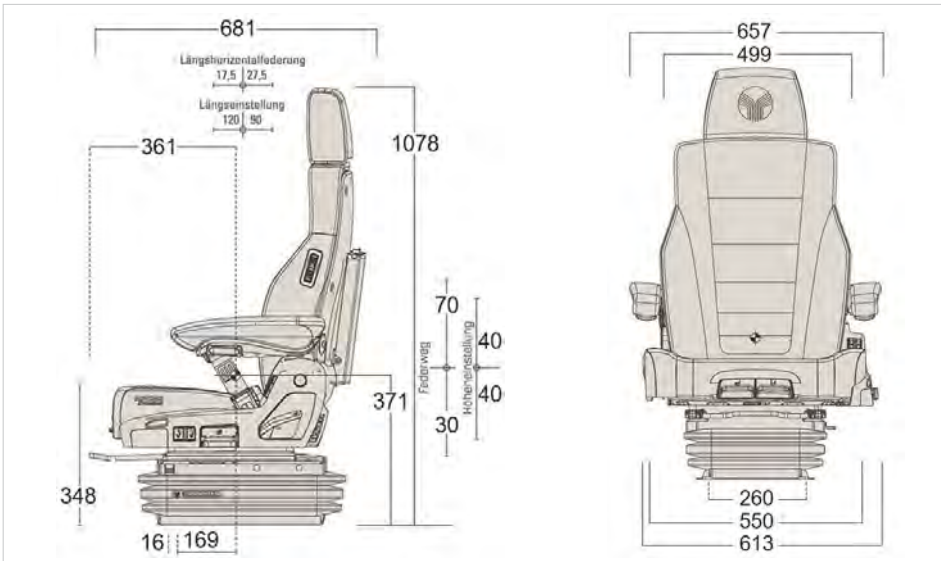
Steuerhebelkästen nicht im Lieferumfang enthalten

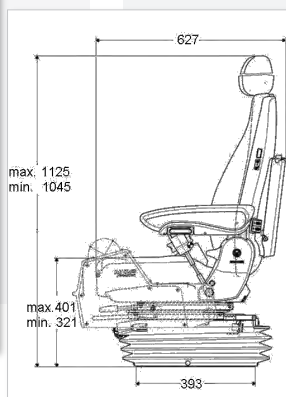
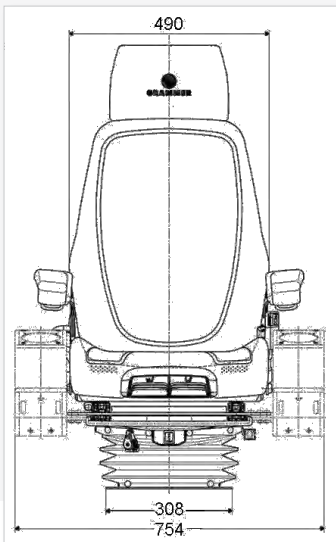

Ablage ja
tasche

Grundausrüstung

Stromversorgung	24 Volt
Spurmaß	260 mm
Sitzpolsterbreite	490 oder 550 mm
SiP	385 mm
Federung	Luftfederung mit eigen. Kompressor
Niederfrequenzfederung	ja
Federweg	100 mm
Dämpfer	einstellbar
APS auto.Position.System	ja
Gewichteinstellung	50-130 kg, automatisch
Höheneinstellung	80 mm pneumatisch
Längshorizontalfederung	ja, blockierbar
Längseinstellung	210 mm
Sitzkissentiefeneinstellung	ja
Sitzneigungseinstellung	ja
Rückenlehnen-Neigungseinstellung	ja, max 80°
Sitz Heizung	ja
Sitzklimatisierung	aktiv, Ventilatoren im Polster
Lendenwirbelstütze	pneum. einstellbar
Sitzkontaktschalter	ja
Rückhaltesystem	2-Punkt-Gurt
Polsterbezug	Stoff
Kopfstütze	ja
Armlehnen	ja, 80 x 380 mm höhen- und neigungseinstellbar und klappbar, mit Stoffbezug

Baureihenübersicht
siehe Seite 115

Sitzvarianten Actimo® Evolution		Breite	Gewicht	Artikel-Nr.
Für Bagger	Bedienelemente vorne - 722	24 Volt 490 mm	62,0 kg	1 294 602
Für Radlader	Bedienelemente links - 742	24 Volt 550 mm	62,0 kg	1 294 588



Passendes Zubehör

		Artikel-Nr.
Gurtschloß	mit Schalter	1 233 762

Passende Halter für MFAL

			Artikel-Nr.
Komatsu	Baureihe PC	Konsole	1 111 170
		Adapterplatte	1 111 173
	Baureihe WA	Konsole	1 111 172
		Adapterplatte	1 111 171

CLAAS	Mähdrescher	1 073 033
-------	-------------	-----------

Weitere Halter auf Anfrage erhältlich.

Passende Schonbezüge

		Artikel-Nr.	
Sitzbezug	Airvent	Oberteil 722	0930 008009
		Oberteil 742	0935 008009



Radlader-Ausführung:

Bedienelemente links am Oberteil positioniert

Optional Umbau auf

- MSG 97 EL Federung
- 3-Punkt-Gurt
- 4-Punkt-Gurt





Abbildung inkl. aufpreispflichtigem Zubehör

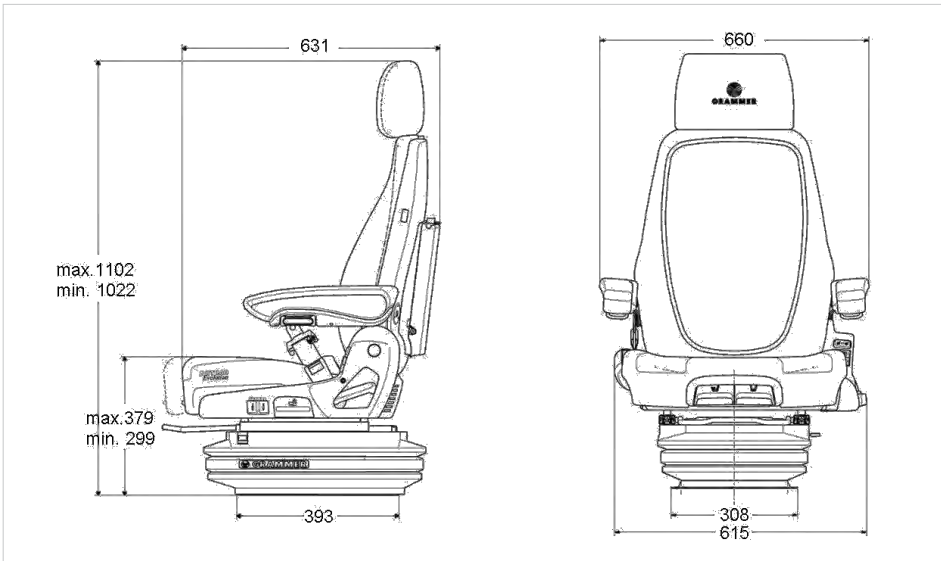

Dank seiner extrabreiten pneumatischen Federung ist dieser Nachrüstszitz geradezu prädestiniert für den Anbau großer, schwerer Multifunktionsarmlehnen. Steuerhebelträgerkonsole oder Steuerhebelträgerkästen sind als optionale Ausstattung lieferbar. Für ausgezeichneten Schwingungskomfort sorgen die Niederfrequenzfederung, die für das Schwingungsverhalten großer Baumaschinen ausgelegt ist, sowie das automatische Positionierungssystem und der einstellbare Dämpfer. Mit seiner passiven Sitzklimatisierung und der serienmäßigen Sitzheizung schafft der Actimo® XXL außerdem bei jedem Wetter ein angenehmes Arbeitsklima.

Grundausrüstung

Stromversorgung	12 oder 24 Volt
Spurmaß	381mm
Sitzpolsterbreite	490 mm
SIP	379 mm
Federung	Luftfederung mit eigen. Kompressor
Niederfrequenzfederung	ja
Federweg	100 mm
Dämpfer	einstellbar
APS auto.Position.System	ja
Gewichtseinstellung	50-130 kg, automatisch
Höheneinstellung	80 mm pneumatisch
Längshorizontalfederung	ja, blockierbar
Längseinstellung	170 mm
Sitzkissentiefeinstellung	ja
Sitzneigungseinstellung	ja
Rückenlehnen-Neigungseinstellung	ja, max 80°
Sitz Heizung	ja (12 / 24 Volt)
Sitzklimatisierung	passiv (Kohleaktivfilter)
Lendenwirbelstütze	pneum. einstellbar, über 2. Kompressor
Sitzkontaktschalter	optional
Rückhaltesystem	optional
Polsterbezug	Stoff
Kopfstütze	optional
Armlehnen	optional
Ablagetasche	optional
Bemerkung	Bedienelemente vorne breite Federung

Baureihenübersicht siehe [Seite 115](#)

Sitzvarianten Actimo® XXL

	Breite	Gewicht	Artikel-Nr.	
Stoff	12 Volt	490 mm	46,0 kg	1 294 779-12
gelb/schwarz	24 Volt	490 mm	46,0 kg	1 294 779



Passendes Zubehör

				Artikel-Nr.
Armlehnen	höhenverstellbar klappbar	65 x 270 mm	rechts	1 096 328
			links	1 100 875
	neigungsverstellbar höhenverstellbar klappbar	60 x 380 mm	rechts	1 023 155
			links	1 023 156
		80 x 380 mm	rechts	1 026 779
		links	1 026 778	
Drehadapter	+ 31 mm Aufbauhöhe	360° Hebel	rechts	134 958
		180° Hebel	links	134 831
Sitzkontakt- schalter	22 Ohm			1 201 989
Beckengurte	Retraktor	SECURON		902 213
Kopfstütze	Stoff gelb/schwarz			1 294 737
Ablage	Ablagetasche			142 259

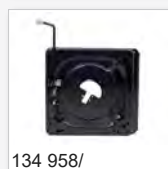

Passende Halter für MFAL

				Artikel-Nr.
Komatsu	Baureihe PC	Konsole		1 111 170
		Adapterplatte		1 111 173
	Baureihe WA	Konsole		1 111 172
		Adapterplatte		1 111 171
CLAAS	Mährescher			1 073 033

Weitere Halter auf Anfrage erhältlich.

Passende Schonbezüge Artikel-Nr.

Sitzbezug	Stoff Alcantara	0930009509
	Kunstleder	0930007012
	Stoff/K-Leder	0930007009

Artikel-Nr.

Rücken- verlän- gerung	Stoff A.	0902 009509
	K-Leder	0902 007012





Abbildung inkl. aufpreispflichtigem Zubehör

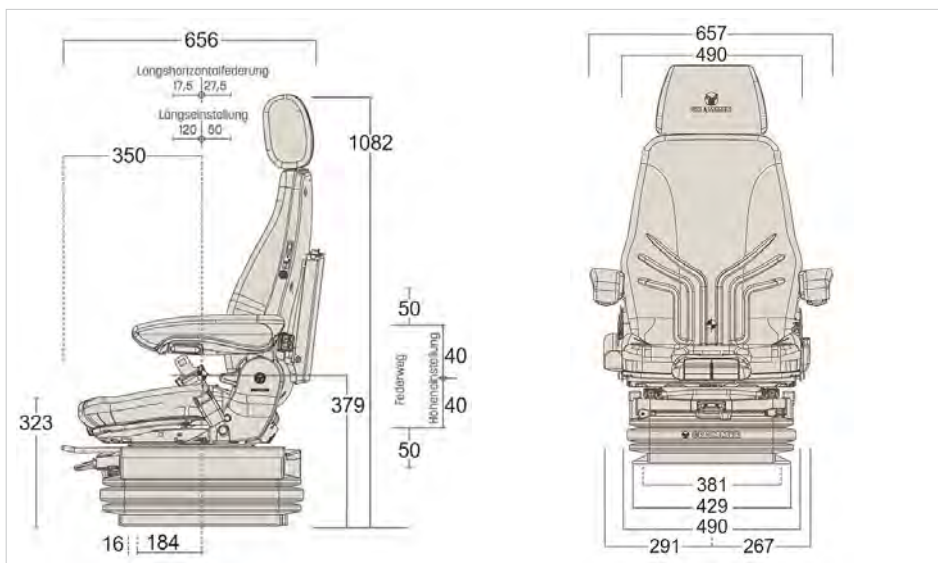

Das Federungssystem mit Niederfrequenz des Actimo[®] ist für das Schwingungsverhalten schwerer Baumaschinen mit Achs- und Kabinenfederung ausgelegt.

Es reduziert horizontale und vertikale Schwingungen, die bei höheren Geschwindigkeiten, durch das Anhängen von Zusatzgeräten oder in schwierigem Gelände entstehen. Damit sitzt der Fahrer auf dem Actimo[®] ruhig und bequem.

Er bleibt länger fit, hat sein Fahrzeug jederzeit voll unter Kontrolle.

Für besondere Sicherheitsvorschriften ist dieser GRAMMER Fahrersitz mit 4-Punkt-Gurt ausgerüstet.

Grundausrüstung

Stromversorgung	12 oder 24 Volt
Spurmaß	381mm
Sitzpolsterbreite	530 mm
SIP	371 mm
Federung	Luftfederung mit eigen. Kompressor
Niederfrequenzfederung	ja
Federweg	100 mm
Dämpfer	einstellbar
APS auto.Position.System	ja
Gewichtseinstellung	50-130 kg, automatisch
Höheneinstellung	80 mm pneumatisch
Längshorizontalfederung	ja, blockierbar
Längseinstellung	170 mm
Sitzkissentiefeinstellung	ja
Sitzneigungseinstellung	ja
Rückenlehnen-Neigungseinstellung	ja, max 80°
Sitz Heizung	optional
Sitzklimatisierung	nein
Lendenwirbelstütze	mechanisch einstellbar
Sitzkontaktschalter	optional
Rückhaltesystem	4-Punkt-Gurt Hosenträgergurt
Polsterbezug	Stoff
Kopfstütze	ja
Armlehnen	ja, 60 x 380 mm höhen- und neigungseinstellbar und klappbar
Ablagetasche	optional
Bemerkung	Bedienelement vorne breite Federung

Baureihenübersicht siehe [Seite 115](#)

Sitzvarianten Actimo [®] XXL		Breite	Gewicht	Artikel-Nr.
Stoff matrix	12 Volt	530 mm	55,0 kg	1 169 023-12
	24 Volt	530 mm	55,0 kg	1 169 023



Passendes Zubehör

Passendes Zubehör			Artikel-Nr.
Heizung Polstersatz	12/24 Volt	Stoff matrix	1 161 552
		Kunstleder schwarz	1 203 426
Sitzkontakt- schalter	3-polig	Kpl.	1 056 389
Gurt	4-Punkt Gurt	mit Gurtschloß- überwachung	1 000 00020
Kopfstütze	Kunstleder schwarz		141 259

Passende Halter für MFAL

Passende Halter für MFAL		Artikel-Nr.
CLAAS	Mähdrescher	1 073 033

Weitere Halter auf Anfrage erhältlich.

Passende Schonbezüge

Passende Schonbezüge		Artikel-Nr.
Sitzbezug	Stoff Alcanta	0934 009509
	Kunstleder	0934 007012
	Stoff/Kunstleder	0934 007009
Kopfstützen- bezug	Stoff Alcanta	0902 009509
	Kunstleder	0902 007012



1 203 426



1 203 426



1 203 426

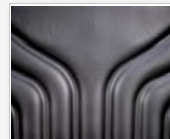

1 203 426

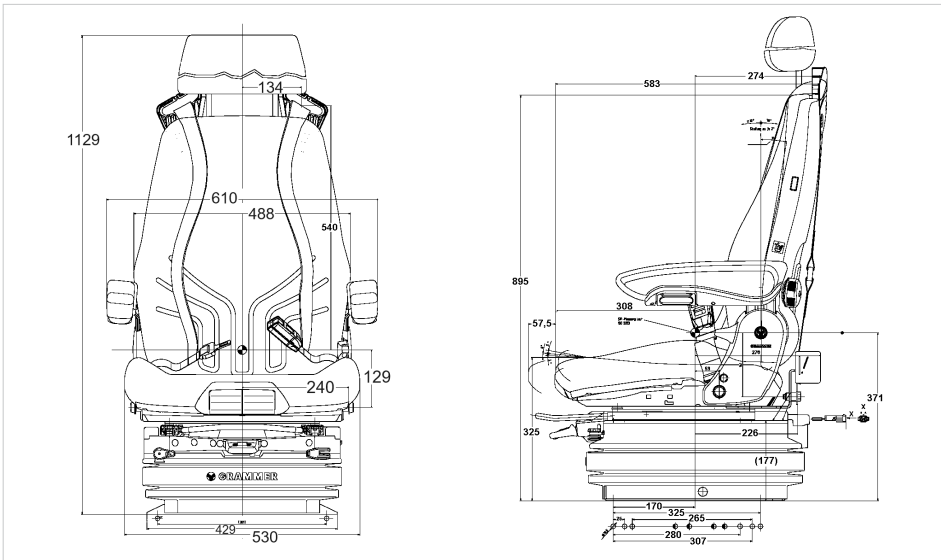



Abbildung inkl. aufpreispflichtigem Zubehör



Für besondere Sicherheitsvorschriften ist dieser GRAMMER Fahrersitz mit 3-Punkt-Gurt ausgerüstet.

Das exzellente Schwingungsverhalten ergibt sich durch die Kombination aus Niederfrequenz- u. Längshorizontalfederung.

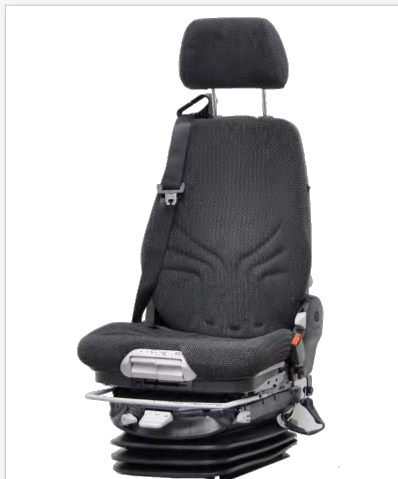
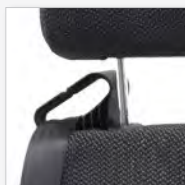
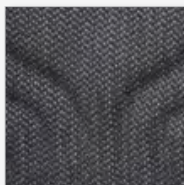
Grundausrüstung

Stromversorgung	12 oder 24 Volt
Spurmaß	260 mm
Sitzpolsterbreite	530 mm
SIP	363 mm
Federung	Luftfederung mit eigen. Kompressor
Niederfrequenzfederung	ja
Federweg	100 mm
Dämpfer	einstellbar
APS auto.Position.System	ja
Gewichtseinstellung	50-130 kg, automatisch
Höheneinstellung	80 mm pneumatisch
Längshorizontalfederung	ja, blockierbar
Längseinstellung	170 mm
Sitzkissentiefeinstellung	ja
Sitzneigungseinstellung	ja
Rückenlehnen-Neigungseinstellung	ja, max 80°
Sitz Heizung	ja (12 / 24 Volt)
Sitzklimatisierung	nein
Lendenwirbelstütze	mechanisch einstellbar
Sitzkontaktschalter	optional
Rückhaltesystem	Integr. 3-Punkt-Gurt
Polsterbezug	Stoff
Kopfstütze	optional
Armlehnen	optional
Ablagetasche	optional
Bemerkung	Bedienelement vorne

Einbauhinweis

Die beiden Sekundärgurte von dem Sitz müssen bei dem Einbau in das Fahrzeug mit dem Fahrzeug verschraubt werden!

Bitte stellen Sie sicher, dass die Kabine die entsprechenden Festigkeitsanforderungen erfüllt!

Baureihenübersicht siehe [Seite 115](#)

Sitzvarianten Actimo [®] XXL		Breite	Gewicht	Artikel-Nr.
Stoff matrix	12 Volt	530 mm	55,0 kg	1 249 955-12
	24 Volt	530 mm	55,0 kg	1 249 955



Passendes Zubehör

				Artikel-Nr.
Armlehnen	höhenverstellbar klappbar	65 x 270 mm	rechts	1 096 328
			links	1 100 875
	neigungsverstellbar höhenverstellbar klappbar	60 x 380 mm	rechts	1 023 155
			links	1 023 156
		80 x 380 mm	rechts	1 026 779
			links	1 026 778
Sitzkontakt- schalter	3-polig	Kpl.		1 056 389
Gurtschloß	mit Schalter			1 233 762
Kopfstütze	Stoff matrix			1 339 060

Passende Halter für MFAL

		Artikel-Nr.
CLAAS	Mähdrescher	1 073 033

Weitere Halter auf Anfrage erhältlich.

Passende Schonbezüge

		Artikel-Nr.
Sitzbezug	Stoff Alcanta	0933 009509
	Kunstleder	0933 007012
	Stoff/Kunstleder	0933 007009
Kopfstützen- bezug	Stoff Alcanta	0902 009509
	Kunstleder	0902 007012

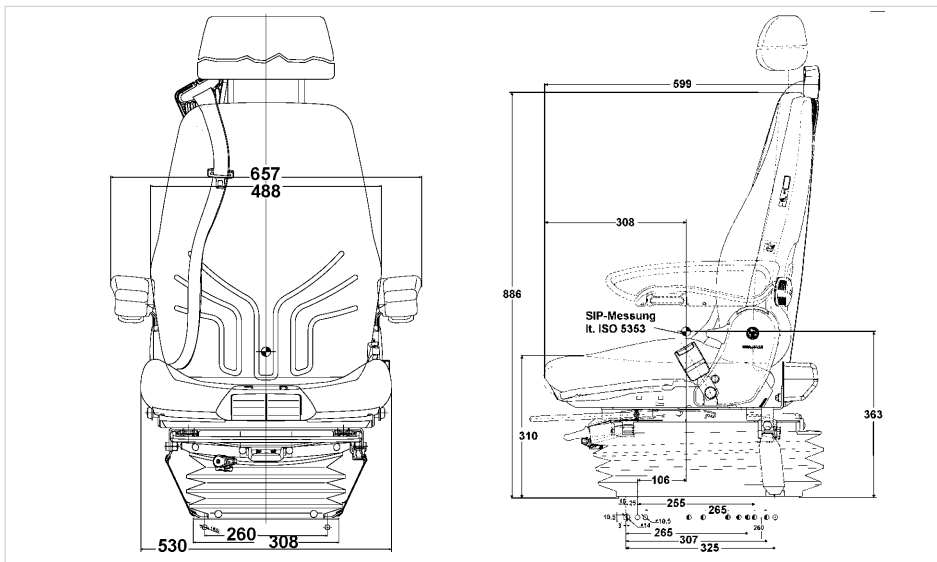
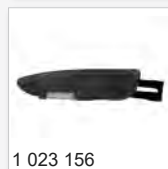



Abbildung inkl. aufpreispflichtigem Zubehör



Ausgestattet mit automatischem Positionierungssystem und einem einstellbaren Dämpfer verfügt der pneumatisch gefederte Actimo[®] XL über sehr guten Schwingungskomfort.

Durch die automatische Gewichtseinstellung entfällt das zeitaufwändige Einstellen des Sitzes auf das Gewicht des Fahrers, das ist ein großer Vorteil bei wechselnden Benutzern der Maschinen.

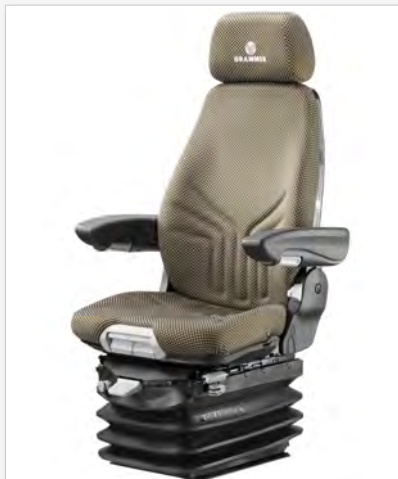
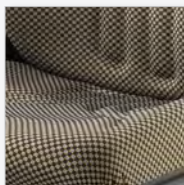
Grundausrüstung

Stromversorgung	12 oder 24 Volt
Spurmaß	260 mm
Sitzpolsterbreite	490 mm
SIP	371 mm
Federung	Luftfederung mit eigen. Kompressor
Niederfrequenzfederung	nein
Federweg	100 mm
Dämpfer	einstellbar
APS auto.Position.System	ja
Gewichtseinstellung	50-130 kg, automatisch
Höheneinstellung	80 mm pneumatisch
Längshorizontalfederung	ja, blockierbar
Längseinstellung	210 mm
Sitzkissentiefeinstellung	ja
Sitzneigungseinstellung	ja
Rückenlehnen-Neigungseinstellung	ja, max 80°
Sitz Heizung	optional
Sitzklimatisierung	Passiv (Kohleaktivfilter)
Lendenwirbelstütze	pneum. einstellbar über 2. Kompressor
Sitzkontaktschalter	optional
Rückhaltesystem	optional
Polsterbezug	Stoff
Kopfstütze	optional
Armlehnen	optional
Ablagetasche	optional
Bemerkung	Bedienelemente vorne

Baureihenübersicht siehe [Seite 115](#)

Sitzvarianten Actimo [®] XL	Breite	Gewicht	Artikel-Nr.	
Stoff gelb/schwarz	12 Volt	490 mm	43,0 kg	1 294 557
	24 Volt	490 mm	43,0 kg	1 294 562



Passendes Zubehör

				Artikel-Nr.
Armlehnen	höhenverstellbar klappbar	65 x 270 mm	rechts	1 096 328
			links	1 100 875
	neigungsverstellbar höhenverstellbar klappbar	60 x 380 mm	rechts	1 023 155
			links	1 023 156
		80 x 380 mm	rechts	1 026 779
			links	1 026 778
Heizung Polstersatz	12/24 V	Stoff gelb/schwarz		1 297 211
		Stoff Matrix		1 161 552
		Kunstleder schwarz		1 203 426
Drehadapter	+ 31 mm Aufbauhöhe	360° Hebel rechts		134 958
		180° Hebel links		134 831
Sitzk.-schalter	22 Ohm			1 201 989
Beckengurte	Retraktor	Securon		902 213
	Duo Sensitiv	Aufroller links		1 013 715
Gurtschloß	mit Schalter			1 233 762
Kopfstütze	Stoff gelb/schwarz			1 294 737
	Stoff matrix			1 339 060
	Kunstleder schwarz			141 259
Ablage	Ablagetasche			142 259

Passende Schonbezüge Artikel-Nr.

Sitzbezug	Stoff Alcanta	0930009509
	Kunstleder	0930007012
	Stoff/K-Leder	0930007009

Artikel-Nr.

Rücken- verlän- gerung	Stoff A.	0902 009509
	K-Leder	0902 007012





Abbildung inkl. aufpreispflichtigem Zubehör

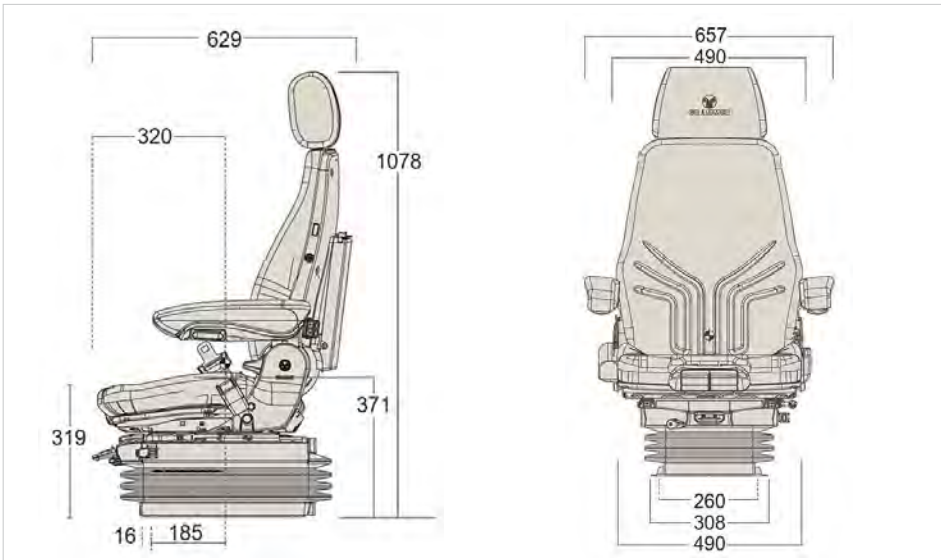
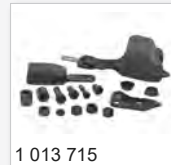
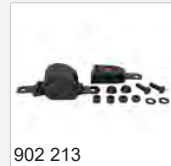

Ausgestattet mit automatischem Positionierungssystem verfügt der pneumatisch gefederte **Actimo® XL** über sehr guten Schwingungskomfort.

Durch die automatische Gewichtseinstellung entfällt das zeitaufwändige Einstellen des Sitzes auf das Gewicht des Fahrers / der Fahrerin.

Das ist ein großer Vorteil bei wechselnden Benutzern der Maschinen.

Die Steuerhebelträger sind bei diesem Sitz bereits enthalten, so dass die Ausrüstung mit Joysticks leicht erfolgen kann.

Grundausrüstung

Stromversorgung	24 Volt
Spurmaß	260 mm
Sitzpolsterbreite	490 mm
SIP	405 mm
Federung	Luftfederung mit eigen. Kompressor
Niederfrequenzfederung	nein
Federweg	100 mm
Dämpfer	nicht einstellbar
APS auto.Position.System	ja
Gewichtseinstellung	50-130 kg, automatisch
Höheneinstellung	80 mm pneumatisch
Längshorizontalfederung	ja, blockierbar
Längseinstellung	210 mm
Sitzkissentiefeinstellung	ja
Sitzneigungseinstellung	ja
Rückenlehnen-Neigungseinstellung	ja, max 80°
Sitz Heizung	ja
Sitzklimatisierung	Passiv (Kohleaktivfilter)
Lendenwirbelstütze	mechanisch einstellbar
Sitzkontaktschalter	ja
Rückhaltesystem	2-Punkt-Gurt / Retraktor
Polsterbezug	Stoff
Kopfstütze	ja
Armlehnen	ja, 80 x 380 mm höhen- und neigungseinstellbar und klappbar
Ablagetasche	optional
Bemerkung	Bedienelemente vorne integ. Steuerhebelträger (rechts / links klappbar) längsverschiebbar

Baureihenübersicht siehe [Seite 115](#)

Sitzvarianten Actimo® XL	Breite	Gewicht	Artikel-Nr.
Stoff gelb/schwarz 24 Volt	490 mm	65,0 kg	1 294 570



Passendes Zubehör

				Artikel-Nr.
Drehadapter	+ 31 mm Aufbauhöhe	360°	Hebel rechts	134 958
		180°	Hebel links	134 831
Heizung Polstersatz	12 / 24 Volt	Stoff gelb/schwarz		1 297 211
		Kunstleder		1 203 426
Gurtschloß	mit Schalter			1 233 762
Ablage	Ablagetasche			142 259

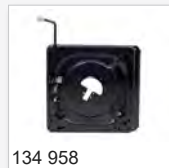

134 958

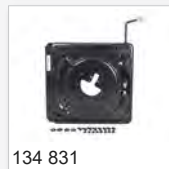

134 831



142 259



1 233 762

Passende Schonbezüge

		Artikel-Nr.
Sitzbezug	Stoff Alcantara	0930 009509
	Kunstleder	0930 007012
	Stoff/Kunstleder	0930 007009
Kopfstützen- bezug	Stoff Alcantara	0902 009509

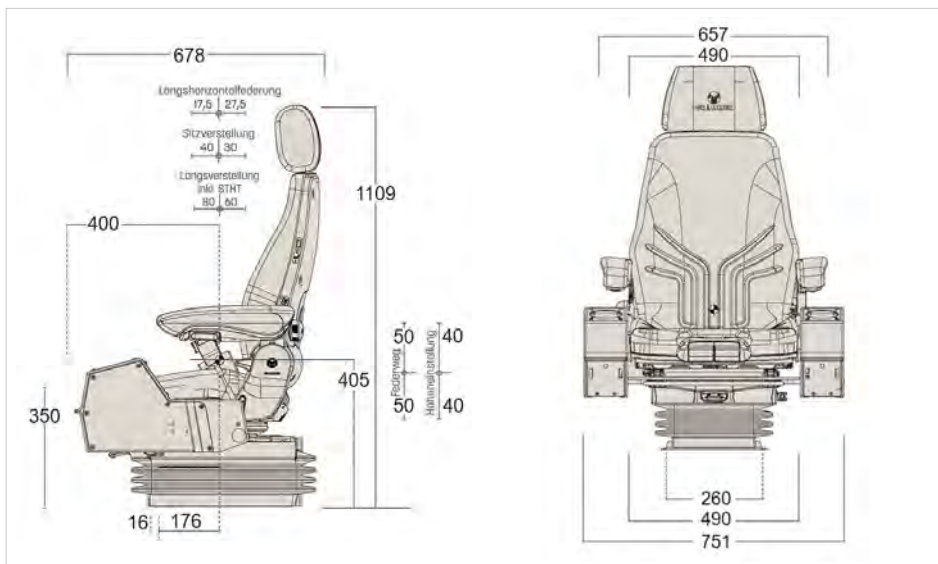



Abbildung inkl. aufpreispflichtigem Zubehör



Grundausrüstung

Stromversorgung	24 Volt
Spurmaß	260 mm
Sitzpolsterbreite	480 mm
SIP	381 mm
Federung	Luftfederung mit eigen. Kompressor
Niederfrequenzfederung	ja
Federweg	100 mm
Dämpfer	einstellbar
APS auto.Position.System	ja
Gewichtseinstellung	50-130 kg, automatisch
Höheneinstellung	80 mm pneumatisch
Längshorizontalfederung	ja, blockierbar
Längseinstellung	210 mm
Sitzkissentiefeneinstellung	ja
Sitzneigungseinstellung	ja
Rückenlehnen-Neigungseinstellung	ja, max 80°
Sitz Heizung	ja
Sitzklimatisierung	nein
Lendenwirbelstütze	mechanisch einstellbar
Sitzkontaktschalter	ja
Rückhaltesystem	ja
Polsterbezug	Stoff
Kopfstütze	ja
Armlehnen	ja, 80 x 380 mm
Ablagetasche	optional
Bemerkung	Bedienelemente vorne

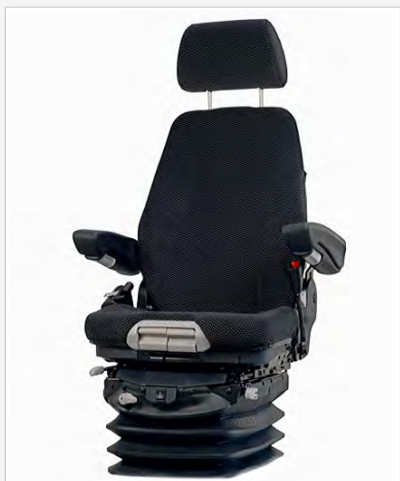
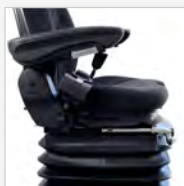
Baureihenübersicht siehe [Seite 115](#)

Sitzvarianten MSG 95 EL / 722	Breite	Gewicht	Artikel-Nr.
Stoff matrix 24 Volt	480 mm	40,0 kg	1 111 248



Passende Schonbezüge		Artikel-Nr.
Sitzbezug	Stoff Alcanta	0930 009509
	Kunstleder	0930 007012
	Stoff/Kunstleder	0930 007009
Kopfstützenbezug	Stoff Alcanta	0902 009509
	Kunstleder	0902 007012

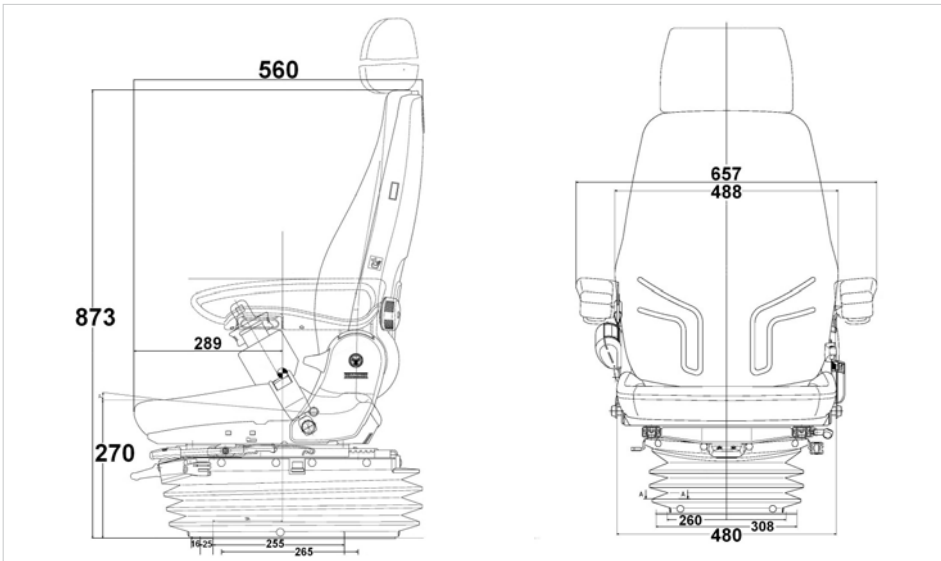



Abbildung inkl. aufpreispflichtigem Zubehör



Pneumatische Federung:
 Der Fahrer profitiert von der Luftfederung im Sitz und genießt so einen hohen Sitzkomfort. Auf Knopfdruck lässt sich die Höheneinstellung vornehmen.
 Das Positionierungssystem regelt automatisch die Gewichtseinstellung, die für guten Federungskomfort ausschlaggebend ist.

Dank dieser Vorteile der pneumatischen Federung in Verbindung mit der Längs-Horizontalfederung, werden vertikale und horizontale Schwingungen reduziert und der Fahrer bleibt länger fit.

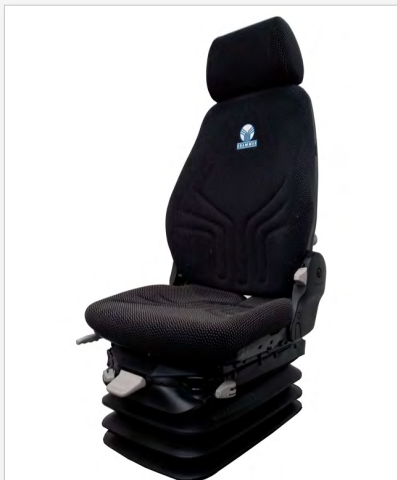
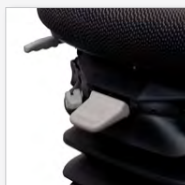
Grundausrüstung

Stromversorgung	24 Volt
Spurmaß	260 mm
Sitzpolsterbreite	480 mm
SIP	381 mm
Federung	Luftfederung mit eigen. Kompressor
Niederfrequenzfederung	ja
Federweg	100 mm
Dämpfer	einstellbar
APS auto.Position.System	ja
Gewichtseinstellung	50-130 kg, automatisch
Höheneinstellung	80 mm pneumatisch
Längshorizontalfederung	ja, blockierbar
Längseinstellung	210 mm
Sitzkissentiefeinstellung	nein
Sitzneigungseinstellung	nein
Rückenlehnen-Neigungseinstellung	ja, max 80°
Sitz Heizung	optional
Sitzklimatisierung	nein
Lendenwirbelstütze	mechanisch einstellbar
Sitzkontaktschalter	optional
Rückhaltesystem	optional
Polsterbezug	Stoff
Kopfstütze	optional
Armlehnen	optional
Ablagetasche	optional
Bemerkung	Bedienelemente vorne

Baureihenübersicht siehe [Seite 115](#)

Sitzvarianten MSG 95 AL / 722		Breite	Gewicht	Artikel-Nr.
Stoff schwarz	24 Volt	480 mm	40,0 kg	1 111 163



Passendes Zubehör

				Artikel-Nr.
Armlehnen	höhenverstellbar klappbar	65 x 270 mm	rechts	1 096 328
			links	1 100 875
	neigungsverstellbar höhenverstellbar klappbar	60 x 380 mm	rechts	1 023 155
			links	1 023 156
		80 x 380 mm	rechts	1 026 779
			links	1 026 778
Heizung Polstersatz	12V / 24V	Stoff Matrix		1 161 552
		Kunstleder schwarz		1 203 426
Drehadapter	+ 31 mm Aufbauhöhe	360° Hebel	rechts	134 958
		180° Hebel	links	134 831
Sitzkontakt- schalter	3-polig	Kpl.		1 056 389
Beckengurt	Retraktor	Securon		902 213
	Duo Sensitiv	Aufroller links		1 013 715
Kopfstütze	Stoff schwarz			140 977
	Kunstleder schwarz			141 259
Ablage	Ablagetasche			142 259

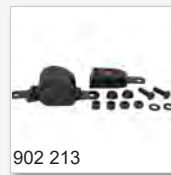

Passende Schonbezüge

		Artikel-Nr.
Sitzbezug	Stoff Alcanta	0930009509
	Kunstleder	0930007012
	Stoff/Kunstleder	0930007009
Kopfstütze	Stoff Alcanta	0902009509
	Kunstleder	0902007012





Abbildung inkl. aufpreispflichtigem Zubehör

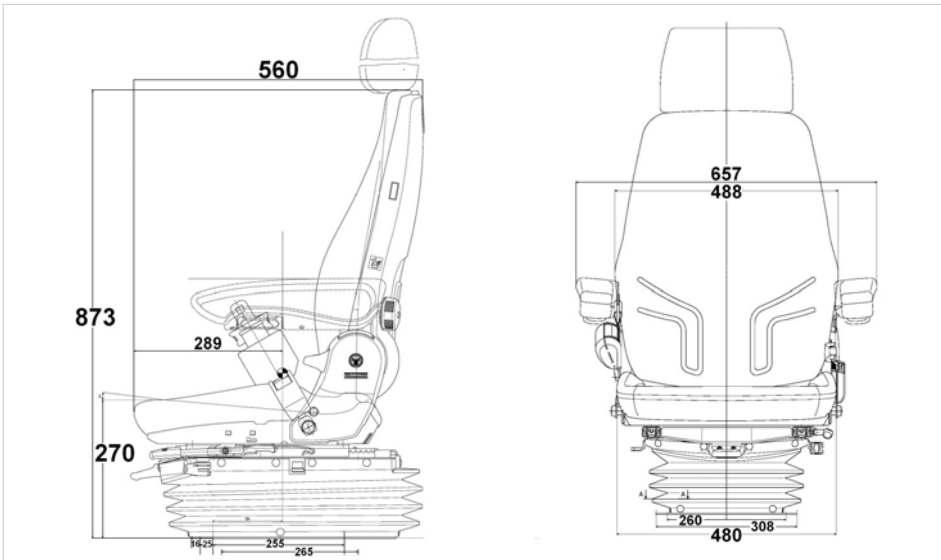
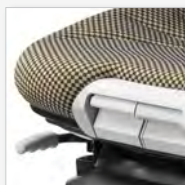

Das robuste Grammer Einstiegsmodell **Actimo[®] M** verbindet hohe Wirtschaftlichkeit mit Komfortmerkmalen, die anderswo nicht selbstverständlich sind.

Das Schwingungsverhalten des mechanisch gefederten Nachrücksitzes lässt sich ganz einfach mithilfe einer Kurbel für die Gewichtseinstellung justieren.

Zusammen mit der dreistufigen Höheneinstellung sorgt dies dafür, dass sich der Actimo[®] M auf jeden Fahrer:innen-Typ und jede Aufgabe optimal einstellt.

Grundausrüstung

Stromversorgung	nein
Spurmaß	260 mm
Sitzpolsterbreite	490 mm
SIP	322 mm
Federung	mechanisch, Scherenfederung
Niederfrequenzfederung	nein
Federweg	100 mm
Dämpfer	nein
APS auto.Position.System	nein
Gewichtseinstellung	50-130 kg, mechanisch
Höheneinstellung	60 mm 3-stufig mechanisch
Längshorizontalfederung	nein
Längseinstellung	210 mm
Sitzkissentiefeinstellung	ja
Sitzneigungseinstellung	ja
Rückenlehnen-Neigungseinstellung	ja / max. 80°
Sitz Heizung	optional
Sitzklimatisierung	nein
Lendenwirbelstütze	mechanisch einstellbar
Sitzkontaktschalter	optional
Rückhaltesystem	optional
Polsterbezug	Stoff oder Kunstleder
Kopfstütze	optional
Armlehnen	optional
Ablagetasche	optional
Bemerkung	Bedienelemente vorne

Baureihenübersicht siehe [Seite 115](#)

Sitzvarianten		Breite	Gewicht	Artikel-Nr.
Stoff	gelb/schwarz	490 mm	40 kg	1 294 547
Kunstleder	schwarz	490 mm	38 kg	143 734



Passendes Zubehör

Artikel-Nr.

Armlehnen	höhenverstellbar klappbar	65 x 270 mm	rechts	1 096 328
			links	1 100 875
	neigungsverstellbar höhenverstellbar klappbar	60 x 380 mm	rechts	1 023 155
			links	1 023 156
		80 x 380 mm	rechts	1 026 779
			links	1 026 778
Heizung Polstersatz	12V / 24V	Stoff Matrix		1 161 552
		Stoff gelb/schwarz		1 297 211
		Kunstleder schwarz		1 203 426
Drehadapter	+ 31 mm Aufbauhöhe	360° Hebel rechts		134 958
		180° Hebel links		134 831
Sitzkontakt- schalter	3-polig	Kpl.		1 056 389
Beckengurt	Retraktor	Securon		902 213
Kopfstütze	Stoff gelb/schwarz			1 294 737
		Kunstleder schwarz		141 259
Ablage	Ablagetasche			142 259

Passende Schonbezüge

Artikel-Nr.

Sitzbezug	Stoff Alcanta		0930 009509
	Kunstleder		0930 007012
	Stoff/Kunstleder		0930 007009
Kopfstützen- bezug	Stoff		0902 009509
	Kunstleder		0902 007012





Abbildung inkl. aufpreispflichtigem Zubehör

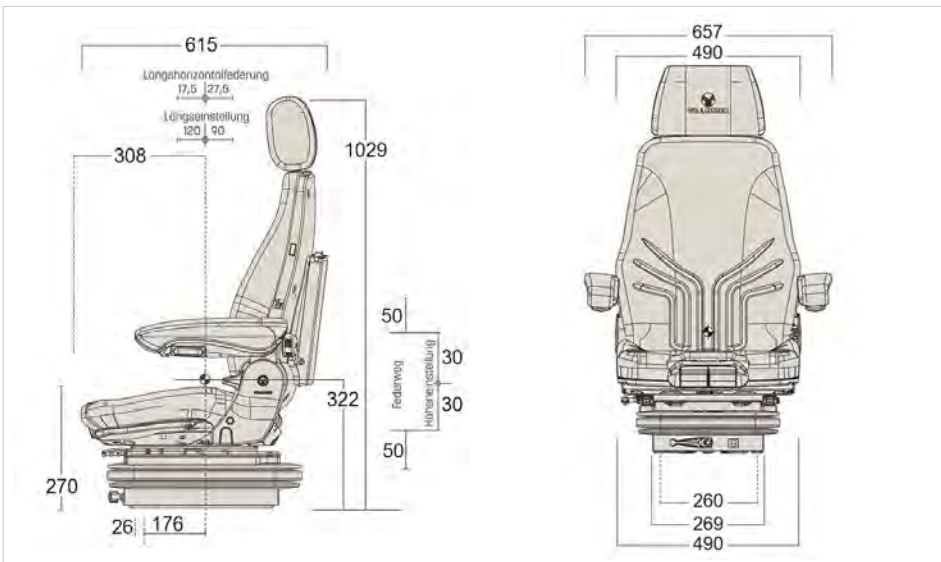
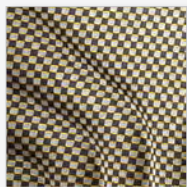

Speziell für den Einsatz in Baggern bietet Grammer den **Actimo® M STHT** mit Steuerhebelträgerkästen an. Sie ermöglichen eine besonders komfortable Steuerung der Maschine.

Die Bedienelemente dieses Sitzes befinden sich an seiner Vorderseite, so dass eine gute Zugänglichkeit gewährleistet ist. (Joysticks nicht im Lieferumfang enthalten.)

Grundausrüstung

Stromversorgung	nein
Spurmaß	260 mm
Sitzpolsterbreite	490 mm
SIP	356 mm
Federung	mechanisch, Scherenfederung
Niederfrequenzfederung	nein
Federweg	100 mm
Dämpfer	nicht einstellbar
APS auto.Position.System	nein
Gewichteinstellung	50-130 kg, mechanisch
Höheneinstellung	60 mm 3-stufig mechanisch
Längshorizontalfederung	nein
Längseinstellung	210 mm
Sitzkissentiefeinstellung	ja
Sitzneigungseinstellung	ja
Rückenlehnen-Neigungseinstellung	ja / max. 80°
Sitz Heizung	optional
Sitzklimatisierung	nein
Lendenwirbelstütze	mechanisch einstellbar
Sitzkontaktschalter	optional
Rückhaltesystem	optional
Polsterbezug	Stoff oder Kunstleder
Kopfstütze	ja
Armlehnen	ja höheneinstellbar, neigungseinstellbar und klappbar
Ablagetasche	optional
Bemerkung	Bedienelemente vorne integrierte Steuerhebelträger (rechts / links klappbar) längsverschiebbar

Baureihenübersicht siehe [Seite 115](#)

Sitzvarianten	Breite	Gewicht	Artikel-Nr.
Stoff gelb/schwarz	490 mm	55 kg	1 294 548
Kunstleder schwarz	490 mm	55 kg	1 047 730



Passendes Zubehör			Artikel-Nr.
Heizung Polstersatz	12V / 24V	Stoff gelb/schwarz	1 297 211
		Kunstleder schwarz	1 203 426
Drehadapter	+ 31 mm Aufbauhöhe	360° Hebel rechts	134 958
		180° Hebel links	134 831
Sitzkontakt- schalter	3-polig	Kpl.	1 056 389
Beckengurt	Retraktor		902 226
Gurtschloß	mit Kontakt		1 102 416
Ablage	Ablagetasche		142 259



902 226



902 226



1 102 416



1 102 416

Passende Schonbezüge		Artikel-Nr.
Sitzbezug	Stoff Alcanta	0930 009509
	Kunstleder	0930 007012
	Stoff/Kunstleder	0930 007009
Kopfstütze	Stoff Alcanta	0902 009509
	Kunstleder	0902 007012

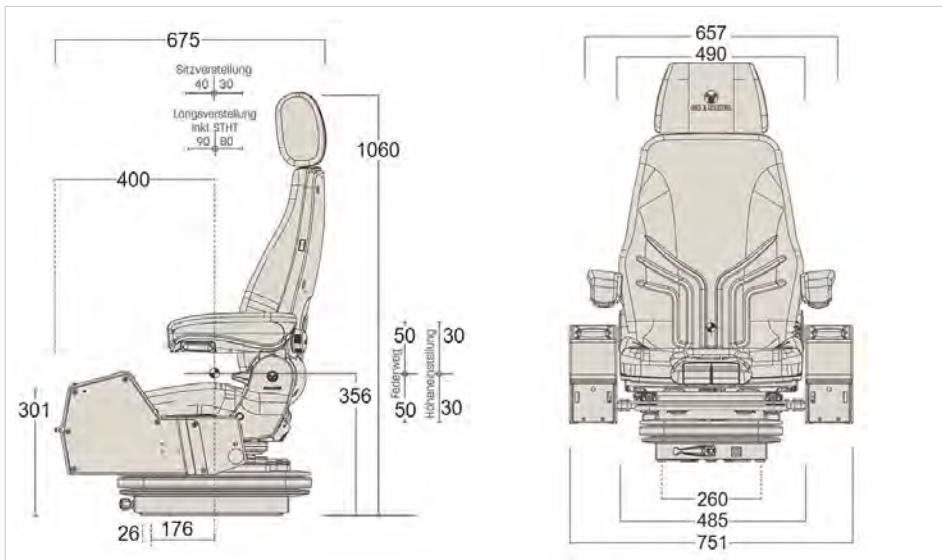



Sitzschale S38



Grundausrüstung

Sitzbreite	470 mm
Sitzhöhe	430 mm
Sitztiefe	530 mm
Federung	nein

Passendes Zubehör

	Artikel-Nr.
Längsverstellschienen	127 332
Gurtbügel	2 x 138 723
Schraube für Gurtbügel	2 x 113 159
Beckengurt	RG-B

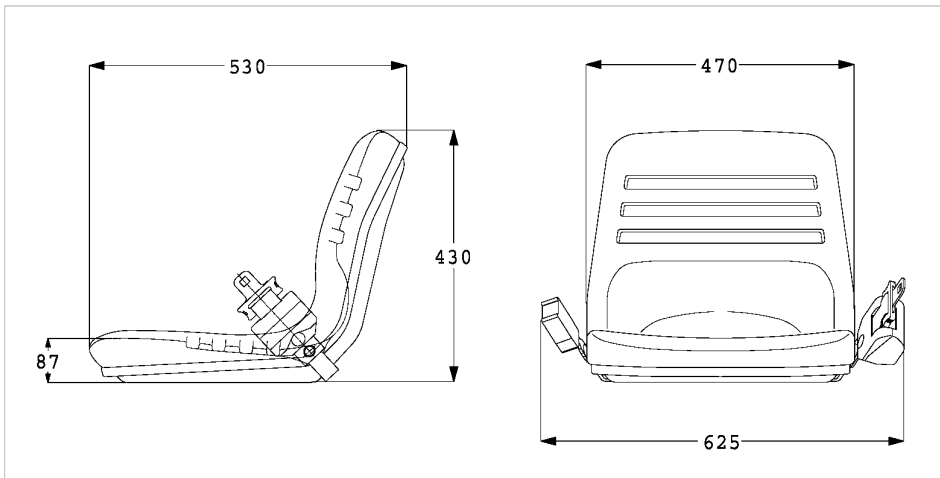

Sitzvarianten

S38	Kunstleder schwarz
-----	--------------------

Breite

470 mm

Gewicht

7 kg

Artikel-Nr.

136 537



Grundausrüstung

Sitzbreite	400 mm
Sitzhöhe	325 mm
Sitztiefe	440 mm
Federung	nein

Passendes Zubehör

Artikel-Nr.

Längsverstellschienen	127 332
Gurtbügel	2 x 138 723
Schraube für Gurtbügel	2 x 113 159
Beckengurt	RG-B

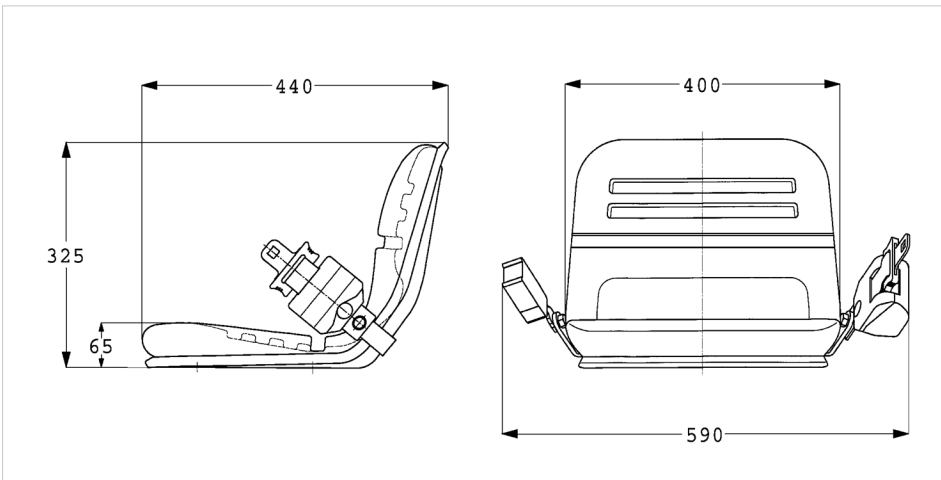

Sitzvarianten

S44	Kunstleder schwarz
-----	--------------------

Breite

400 mm

Gewicht

6 kg

Artikel-Nr.

123 582



Abbildung inkl. aufpreispflichtigem Zubehör



Grundausrüstung

Produktinformation Sitzsäule

Modulare Sitzsäule

Geeignet zur Montage komplett gefederter Sitze

Die Säule besteht aus einzelnen Elementen, die aktuell verschiedenen Höhen (120, 220 und 340 mm) verfügbar sind.

Die Säulenelemente können beliebig miteinander kombiniert werden, um die gewünschte Sitzhöhe zu erreichen.

Um Höhenanpassungen vornehmen zu können, sind Distanzringe mit 8 mm Höhe verfügbar.

Mit Hilfe der Konsole lassen sich auf den Säulenelementen komplette Fahrersitze aus dem Hause GRAMMER montieren.

Die Säulenelemente bestehen aus Stahl der Güte S235.

Sie sind RAL 9005 matt pulverbeschichtet

Die Säulenelemente besitzen eine Wandungsstärke von 6,3 mm.

Optional mit einem Drehadapter ausrüstbar.

Optional mit Fußstütze lieferbar.

Die Bilder zeigen die modulare Sitzsäule mit einem Beispielsitz (Actimo® M). Das Säulensystem ist mit einem Großteil der Grammersitze kombinierbar.

Sitzvarianten

		Artikel-Nr.
Säule	340 mm	1 111 249
	220 mm	1 111 224
	120 mm	1 111 225
Distanzring	8 mm	1 111 226
Konsole	Zur Aufnahme MSG 85 / MSG 95 Federung	1 111 227
	Zur Aufnahme MSG 97 Federung	1 111 247



Passendes Zubehör

Artikel-Nr.

Drehadapter	+ 31 mm Aufbauhöhe	360° Hebel rechts	134 958
		180° Hebel links	134 831
Fußstütze	verschiedene Ausführungen		Auf Anfrage



Säule Höhe 220 mm



Säule Höhe 120 mm



Distanzring 8 mm



Drehadapter 134958



Drehadapter 134831





Abbildung inkl. aufpreispflichtigem Zubehör

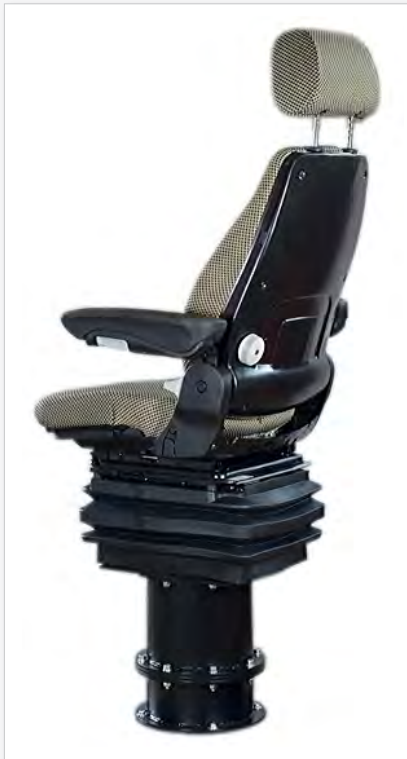

Produktinformation Stuhlsockel

Stuhlsockel höhenverstellbar

Stuhlsockel 360° drehbar

Stuhlsockel aus Aluminium

Stuhlsockel mit 5-beinigem Fuß

Die Höhenverstellung erfolgt mittels integrierter Gasfeder.

Der Stuhlsockel ist in verschiedenen Grundhöhen lieferbar.

Die Fußstütze ist optional erhältlich

Die Fußstütze ist in verschied. Varianten erhältlich.

Produktinformation Oberteil

Grammer Sitzoberteil (722)

mit Rückenlehnen-Neigungsverstellung

mechanische Lendenwirbelstütze

Sitzkissentiefen- und Neigungsverstellung

Optional Kopfstütze

Optional Armlehnen

Optional verschied. Stoffbezüge / Kunstlederbezug

Sitzvarianten

Stuhlsockel mit Sitzoberteil 722

Artikel-Nr.

1 111 231



Passendes Zubehör

				Artikel-Nr.
Armlehnen	höhenverstellbar klappbar	65 x 270 mm	rechts	1 096 328
			links	1 100 875
	neigungsverstellbar höhenverstellbar klappbar	60 x 380 mm	rechts	1 023 155
			links	1 023 156
		80 x 380 mm	rechts	1 026 779
			links	1 026 778
Polstersatz	Kunstleder			Auf Anfrage
Kopfstütze	verschiedene Stoffbezüge			Auf Anfrage
	Kunstleder			Auf Anfrage
Fußstütze	verschiedene Ausführungen			Auf Anfrage
Stuhlsockel	verschiedene Ausführungen			Auf Anfrage





Abbildung inkl. aufpreispflichtigem Zubehör



Luftgefederter Superkomfortsitz für Lokführerstände mit einem in der Federung integriertem 24 Volt Luftkompressor.

Erfüllt die Anforderungen der EN 45545-2:2013 Gefährdungsstufe: HL 1-3 für Sitze in geschlossenen Personalräumen.

Zum Anschluss im Fahrzeug ist eine bordeigene Stromversorgung mit 24 Volt Voraussetzung.

Grundausrüstung	
Stromversorgung	24 Volt
Spurmaß	280
Sitzpolsterbreite	495 mm
Federung	Luftfederung
Federweg	100 mm
Dämpfer	nicht einstellbar
Gewichtseinstellung	automatisch
Höheneinstellung	ja
Längshorizontalfederung	ja
Längseinstellung	ja
Sitzkissentiefeinstellung	ja
Sitzneigungseinstellung	ja
Rückenlehnen-Neigungseinstellung	ja
Sitz Heizung	nein
Sitzklimatisierung	nein
Lendenwirbelstütze	ja, mechanisch einstellbar
Polsterbezug	Stoff Fa. Epengle, grau
Kopfstütze	ja
Armlehnen	optional
Bemerkung	Bedienhebel vorne Drehbar -120° bis +120° Ohne Sitzfuß, Pantograf, Armlehnen und Handräder

Sitzvarianten	Spurmaß	Gewicht	Artikel-Nr.
Stoff Farbe grau/dunkelgrau	280 mm	50 kg	1 318 354



Passendes Zubehör

Artikel-Nr.

Armlehnen	neigungsverstellbar höhenverstellbar klappbar	60 x 320	rechts	1 063 820
			links	1 178 670
	neigungsverstellbar höhenverstellbar klappbar m. M10 Gewindeaufnahme	55 x 331	rechts	141 488
			links	141 487
Handrad	für Armlehnen			1 039 349





Abbildung inkl. aufpreispflichtigem Zubehör

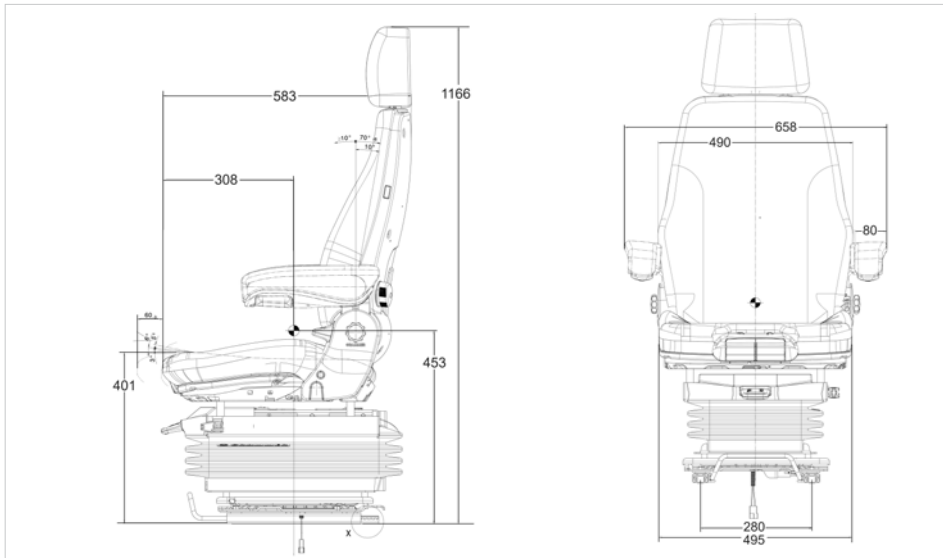
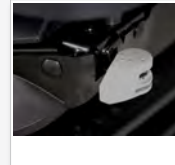
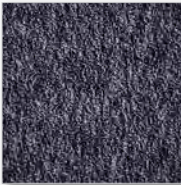

Luftfederter Superkomfortsitz für Lokführerstände mit externer Versorgung

Der Sitz erfüllt die Anforderungen der CEN/TS EN 45545-2 Hazard Level R19 für Sitze in geschlossenen Personalräumen.

Eine fahrzeugseitige Druckluftanlage (6-8 bar) ist Voraussetzung für die Luftversorgung am Sitz.

Grundausrüstung

Stromversorgung	nein
Spurmaß	280 mm
Sitzpolsterbreite	480 mm
Federung	Luftfederung mit externer Versorgung
Federweg	70 mm
Dämpfer	ja, einstellbar
Gewichtseinstellung	ja, manuell
Höheneinstellung	ja, pneumatisch
Längshorizontalfederung	nein
Längseinstellung	210 mm
Sitzkissentiefeinstellung	ja
Sitzneigungseinstellung	ja
Rückenlehnen-Neigungseinstellung	ja
Sitz Heizung	nein
Sitzklimatisierung	nein
Lendenwirbelstütze	pneum. einstellbar
Polsterbezug	Stoff Holdworth
Kopfstütze	ja
Armlehnen	80 x 320 mm Links/rechts
Bemerkung	Bedienhebel links Dreheinrichtung 120° links/rechts

Sitzvarianten	Spurmaß	Gewicht	Artikel-Nr.
Stoff Farbe grau	280 mm	50 kg	1 274 001

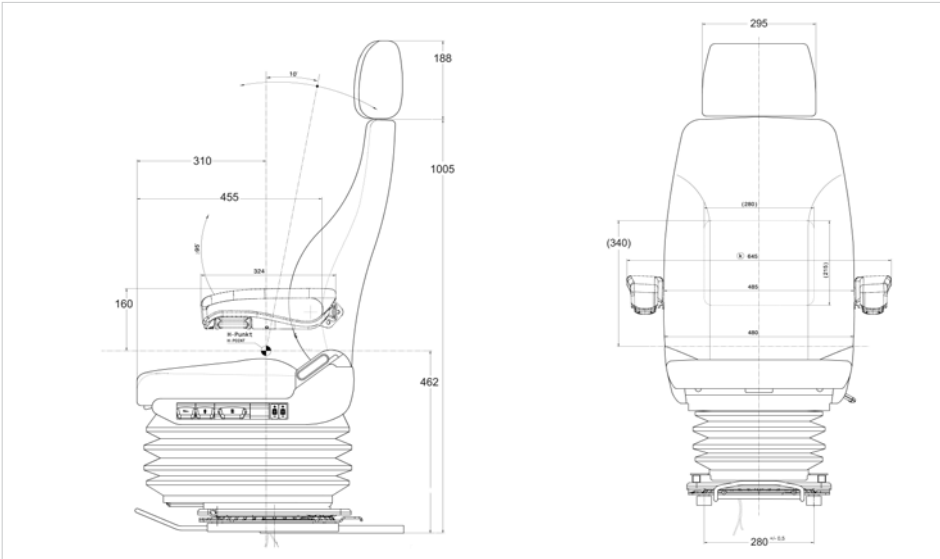



ROADTIGER® stärkt Ihnen den Rücken im herausfordernden Fahrer-Alltag.



Meilenweit voraus bei Komfort und Ergonomie

Ein komfortabler Fahrersitz ist kein übertriebener Luxus, sondern eine wertvolle Investition in Ihre Leistungsfähigkeit, Sicherheit und Gesundheit.

Mit dieser Überzeugung - und dem Wissen, was Sie als LKW-Fahrer:in täglich leisten müssen - setzt GRAMMER alles daran, Ihnen mit ergonomischen Fahrersitzen den Rücken zu stärken.

Bestes Beispiel hierfür ist die **ROADTIGER® Baureihe** für Nutzfahrzeuge. Diese innovativen Nachrücksitze bieten ein Höchstmaß an Komfort und Funktionalität für ein entspanntes Fahrerlebnis, auf langen und auf kurzen Strecken. Mit ihrem modernen, anspruchreichen Design und den hochwertigen Bezugsmaterialien werten die ROADTIGER® Sitze das Fahrerhaus in jeder Hinsicht auf. Dies zeigt auch die Auszeichnung mit dem begehrten **Red Dot Design Award**. Doch auch bei Ergonomie, Qualität, Sicherheit und Wirtschaftlichkeit setzen die GRAMMER Modelle Maßstäbe in der Königsklasse der Fahrersitze.

In der Top-Version begeistern die luftgefederten ROADTIGER®-Sitze mit umfangreichen Features wie Seitenkonturanpassung in Rückenlehne und Sitzpolster, Schulterunterstützung, höhen-einstellbarem 3-Punkt-Gurt, einstellbarer Dämpfungscharakteristik, Längshorizontalfederung, Sitzklimatisierung, Sitzheizung und vielem mehr.

Mit den drei Ausstattungsvarianten STANDARD, COMFORT und LUXURY bieten wir Ihnen durchdachte Sitzlösungen für jeden Anspruch – perfekt angepasst an die hohen Anforderungen des Trucker-Alltags.



ROADTIGER® Luxury



ROADTIGER® Comfort



ROADTIGER® Standard

Getestet und für gut befunden: Die Ergonomie von ROADTIGER® Luxury und Comfort.

Die ROADTIGER® Fahrersitze zeichnen sich durch vorbildlichen Bedienkomfort und eine bis ins Detail durchdachte ergonomische Gestaltung aus. Ziel der GRAMMER Produktentwicklung war es, Sitze zu entwerfen, die Fahrer:innen optimal an ihre individuellen Körpermaße und bevorzugte Sitzposition anpassen können. Dies ist hervorragend gelungen, wie der TÜV Rheinland bestätigt: Die ROADTIGER® Top-Modelle Luxury und Comfort wurden nach umfassenden Tests mit dem LGA-Zertifikat „Ergonomie geprüft“ ausgezeichnet.

Die GRAMMER Fahrersitze erfüllen hinsichtlich der Gestaltung des Sitzes, der Gestaltung der Bedienelemente und der Schwingungseigenschaften alle Anforderungen an einen modernen ergonomischen Fahrersitz. Sie sind für verschiedenste Fahrertypen geeignet u. ideal für lange und anspruchsvolle Einsätze.





KINGMAN® - bewährte Begleiter auf allen Strecken

Die KINGMAN® Fahrersitze bieten ein hohes Maß an Ergonomie und Sitzkomfort. Mit ihrem vielfach bewährten Federungssystem und umfangreicher Komfort-Ausstattung sind sie seit Jahren verlässliche Begleiter im Lkw. Durch das GRAMMER Design-for-Use Konzept lassen sie sich intuitiv bedienen: Die Griffe teilen den Benutzer:innen schon durch ihre Form die Funktion und Betätigungsrichtung mit.

Alle Kingman Fahrersitze haben das LGA-Zertifikat „Ergonomie geprüft“ erhalten.



Kingman® Klima



Kingman® Comfort

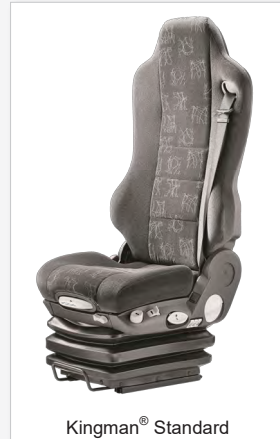

Kingman® Standard

KINGMAN® Standard

Viel Komfort schon in der Einstiegsklasse: Bereits in der Standardversion bietet der Kingman ergonomisch geformte Sitz- und Rückenpolster, Seitenkonturanpassung und eine zweistufige Lordosenstütze. Das anpassbare Federungssystem mit einstellbarem Dämpfer, die arretierbare Längshorizontalfederung, die Höheneinstellung mit Tippmechanik und automatischer Gewichtseinstellung sowie die Schnellabsenkung zum leichten Ein- und Ausstieg runden das Gesamtpaket ab.

KINGMAN® Comfort

Verfügt über zusätzliche komfortable Extras wie die Sitzkissentiefeinstellung mit individuell einstellbarer Länge für die Oberschenkelauflage. Die zweistufige Sitzheizung sorgt bei kalter Witterung schnell für angenehme Wärme und das einstell- und abnehmbare Nackenkissen bietet angenehme Entlastung im Nackenbereich.

KINGMAN® Klima

Ergonomie in der höchsten Wohlfühlstufe: Der hochwertige Alcantara Bezug und die extra-weiche Polsterung im Kopfbereich schaffen ein besonders angenehmes Sitzgefühl. Ein weiterer Pluspunkt ist die aktive Sitzklimatisierung, bei der Wärme und Feuchtigkeit an den Kontaktflächen mit dem Sitz abgeführt werden. Durch die 2-stufige Einstellung ist sie an Umgebungsbedingungen und persönliche Bedürfnisse anpassbar - und an kalten Tagen sorgt die Sitzheizung für angenehme Temperaturen. Klimakomfort ist ein wichtiges Kriterium für das Wohlbefinden im Fahrzeug, denn damit kann die Konzentrationsfähigkeit der Fahrer:innen erhöht und Müdigkeit und Erschöpfung vorgebeugt werden.

Auf den folgenden Seiten finden Sie unsere Einbauliste für LKW-Sitze nach Herstellern sortiert.



CITROEN	Fahrersitz	Beifahrersitz (rechts)	Konsole	ABE	Seite
Jumper II ab Bj. 2006	Chicago MSG 90.3C 1 040 673	—	1	nein	180

DAF	Fahrersitz	Beifahrersitz (rechts)	Konsole	ABE	Seite
CF / XF aktuelle Baureihe	Roadtiger MSG 115 Standard 1 401 903A	Roadtiger MSG 115 Standard 1 401 905A Comfort 1 401 911A Luxury 1 401 915A	-	ja	162 160 158
	Comfort 1 401 908A				
	Luxury 1 401 913A				
XF	Kingman MSG 90.6 PG Comfort 1 141 884 Klima 1 179 176	Kingman MSG 90.6 PG Standard 1 142 116 (Seite 172)	2	nein	168 166
Serie 65 - 95	Amarillo MSG 90.3 P Standard 1 040 425 Comfort 1 040 426	—	2	ja	178 178

FIAT	Fahrersitz	Beifahrersitz (rechts)	Konsole	ABE	Seite
Ducato III Typ 250 ab Bj. 2006	Chicago MSG 90.3 C 1 040 673	—	1	nein	180
Ducato III mit Komfortsitz	Chicago MSG 90.3 C 1 040 673	—	3	nein	180

FORD	Fahrersitz	Beifahrersitz (rechts)	Konsole	ABE	Seite
Transit bis Bj. 05/2014	Chicago MSG 90.3 C 1 040 673	—	4	nein	180
Transit ab Bj. 06/2014	Chicago MSG 90.3 C 1 040 673	—	5	nein	180

IVECO	Fahrersitz	Beifahrersitz (rechts)	Konsole	ABE	Seite
Daily ab Bj. 1999	Chicago MSG 90.3 C 1 040 673	—	6	ja	180
EuroCargo (> 12t zGG)	Arizona MSG 90.3 G Standard 1 040 657	—	-	ja	176
EuroStar EuroTech EuroTrakker	Arizona MSG 90.3 G: Standard 1 040 657	Kingman MSG 90.6 PG Standard 1 142 118 (Seite 172)	-	ja	176 170 168 166
	Kingman MSG 90.6 PG Standard 1 141 890				
	Comfort 1 141 891				
	Klima 1 188 599				
Stralis	Kingman MSG 90.6 PG Standard 1 141 890 Comfort 1 141 891 Klima 1 188 599	Kingman MSG 90.6 PG Standard 1 142 118 (Seite 172)	-	ja	170 168 166



MAN	Fahrersitz	Beifahrersitz (rechts)	Konsole	ABE	Seite
F 90 M 90	Amarillo MSG 90.3 P Standard 1 040 313	Amarillo MSG 90.3 P Standard 137 154	--	nein	178
L 2000 bis Bj. 11/1996	Amarillo MSG 90.3 P Standard 1 040 313	Amarillo MSG 90.3 P Standard 137 154	--	ja	178
L 2000 ab Bj. 12/1996 M 2000 M 2000 L ab Bj. 12/1996 F 2000 Längsein- stell. 140mm	Arizona MSG 90.3 G Standard 1 040 672 Comfort 1 040 670	Arizona MSG 90.3 G Standard 1 115 805	--	ja	176
TGA / TGL / TGM bis Bj. 2000 Ohne Gurtstraffer	Kingman MSG 90.6 PG Standard 1 141 887 Comfort 1 141 889 Klima 1 179 185	Kingman MSG 90.6 PG Statik rechts 1 113 014 Seite 174 Standard 1142119 S.172	--	ja	170 168 166
TGA / TGL / TGM bis Bj. 2000 Mit Gurtstraffer	Kingman MSG 90.6 PG Comfort 1 208 136 Klima 1 208 137	---	--	nein	168 166
TGA ab Bj. 2000 TGX ab Bj. 2007 Ohne Gurtstraffer!	Roadtiger MSG 115 Standard 1 439 937A Comfort 1 439 939A Luxury 1 439 941A	Roadtiger MSG 115 Standard 1439938A Comfort 1439940A Luxury 1439942A	7	ja	162 160 158
TGE ab Bj. 2016	Chicago MSG 90.3 C 1 040 673	---	8	nein	180

Benötigtes Zubehör

K	Konsole	Gurtbügel	Gurtbügel	Montagesatz
1	1111129	138222		1111167
2	1063501			
3	1111238	138222	138222L	1111167
4	1111120		138222L	1111167
5	1111131	138222	138222L	1111167
6	1063496			
7	1533226A			
8	1111191	138222		1111167
9	1145858			
10	137485			
11	1111117	138222	138222L	1111167
12	1111117	138222		1111167
13	1111149	138222		1111167
14	1111119	138223R	138223L	1111167
15	1111118			1111167



MERCEDES BENZ		Fahrersitz	Beifahrersitz (rechts)	Konsole	ABE	Seite
Actros	bis Bj. 06/2000 (Nicht für Me- gaspace und Kfz mit Airbag)	Arizona MSG 90.3 G Standard 1 040 671 Comfort 1 040 669	—		ja	176
	Classic Bj. 07/20-07/23 Ohne Gurtstraffer	Kingman MSG 90.6 PG Comfort 1 141 884 Klima 1 179 176	Kingman MSG 90.6 PG Standard 1 142 116 rechts (Seite 172)		ja	168 166
	Classic Bj. 07/00 -07/03 Mit Gurtstraffer	Kingman MSG 90.6 PG Comfort 1 208 134 Klima 1 179 178	—		ja	168 166
	MP II / III ab Bj. 03/2003 Ohne Gurtstraf- fer!	Kingman MSG 90.6 PG Standard 1 141 882 Comfort 1 208 134 Klima 1 179 178	Kingman MSG 90.6 PG Standard 1 142 116 rechts (Seite 172)		ja	170 168 166
	MP II / III ab Bj. 03/2003 Mit Gurtstraffer!	Kingman MSG 90.6 PG Comfort 1 208 134 Klima 1 179 178	—		ja	168 166
	MP IV Ohne Gurtstraffer!	Roadtiger MSG 115 Standard 1 439 931A Comfort 1 439 933A Luxury 1 439 935A	Roadtiger MSG 115 Standard 1 439 932A Comfort 1 439 934A Luxury 1 439 936A		ja	162 160 158
	MP IV mit Gurtstraffer!	Roadtiger MSG 115 Auf Anfrage	Roadtiger MSG 115 Auf Anfrage		ja	162 -158
Antos Arocs	ohne Gurtstraffer!	Roadtiger MSG 115 Standard 1 439 931A Comfort 1 439 933A Luxury 1 439 935A	Roadtiger MSG 115 Standard 1 439 932A Comfort 1 439 934A Luxury 1 439 936A		ja	162 160 158
	Atego ab Bj. 06/2000	Kingman MSG 90.6 PG Comfort 1 141 886	—		ja	168
	Axor mit Gurtstraffer, evtl. andere Signalwerte beim Gurtstraf- fer!	Kingman MSG 90.6 PG Comfort 1 208 134 Klima 1 179 178	—	9	ja	168 166
Econic		Arizona MSG 90.3 G Standard 1 040 671 Comfort 1 040 669	—			176
LK / LN 2 MK / SK		Amarillo MSG 90.3 P Standard 1 040 425 Comfort 1 040 426	—			178
Sprinter	BR 905 bis Bj. 2005	Chicago MSG 90.3 C 1 040 673	—	10	ja	180
	BR 906 Bj. 2006-2018	Chicago MSG 90.3 C 1 040 673	—	11	nein	180
	BR 907 ab Bj. 2018	Chicago MSG 90.3 C 1 040 673	—	12	nein	180
MITSUBISHI FUSO		Fahrersitz	Beifahrersitz	Konsole	ABE	Seite
Canter	nur f. 2m Kabine	Chicago MSG 90.3 C 1040673	—	13	nein	180
NISSAN		Fahrersitz	Beifahrersitz	Konsole	ABE	Seite
NV 400		Chicago MSG 90.3 C 1040673	—	14	nein	180

Einbauliste LKW und Konsolen



OPEL		Fahrersitz	Beifahrersitz (rechts)	Konsole	ABE	Seite
Movano	B	Chicago MSG 90.3 C	—	14	nein	180
	Bj. 2010-21	1 040 673				
	C	Chicago MSG 90.3 C	—	1	nein	180
	ab Bj. 2021	1 040 673				

PEUGEOT		Fahrersitz	Beifahrersitz (rechts)	Konsole	ABE	Seite
Boxer		Chicago MSG 90.3 C	—	1	nein	180
		1 040 673				

RENAULT		Fahrersitz	Beifahrersitz (rechts)	Konsole	ABE	Seite
Master		Chicago MSG 90.3 C	—	14	nein	180
		1 040 673				

SCANIA		Fahrersitz	Beifahrersitz (rechts)	Konsole	ABE	Seite
S- / R Bau- reihe	Ab BJ 2005	Roadtiger MSG 115	Roadtiger MSG 115	7		162
	nur für XL, XXL,	Standard 1439937A	Standard 1439938A			
	XLX Kabinen	Comfort 1439939A	Comfort 1439940A			
	ohne Gurtstraffer	Luxury 1439941A	Luxury 1439942A			
Sitze mit Spurmaß 216 mm, teilweise in Verb. mit Einbauskonsolen, die z.T. nicht mehr lieferbar sind.						

VW		Fahrersitz	Beifahrersitz (re.)	Konsole	ABE	Seite
T5 / T6		Chicago MSG 90.3 C 1040673	—	15	nein	180
Crafter	I ab Bj. 2006-16	Chicago MSG 90.3 C 1040673	—	11	nein	180
	II ab Bj. 2016	Chicago MSG 90.3 C 1040673	—	8	nein	180
LT		Chicago MSG 90.3 C 1040673	—	10	ja	180

VOLVO

Sitze mit Spurmaß 216 mm, teilweise in Verb. mit Einbauskonsolen, die z.T. nicht mehr lieferbar sind.

Benötigtes Zubehör

K	Konsole	Gurtbügel	Gurtbügel	Montagesatz
1	1111129	138222		1111167
2	1063501			
3	1111238	138222	138222L	1111167
4	1111120		138222L	1111167
5	1111131	138222	138222L	1111167
6	1063496			
7	1533226A			
8	1111191	138222		1111167
9	1145858			
10	137485			
11	1111117	138222	138222L	1111167
12	1111117	138222		1111167
13	1111149	138222		1111167
14	1111119	138223R	138223L	1111167
15	1111118			1111167



ROADTIGER® Luxury

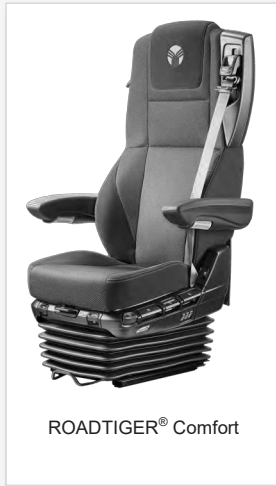

ROADTIGER® Comfort



ROADTIGER® Standard

Von Profis für Profis

Mit dem Lkw unterwegs zu sein ist für viele Fahrer nicht nur ein Job - sie haben ihre Leidenschaft zum Beruf gemacht. Wir von GRAMMER verstehen, worauf es Profis an ihrem Arbeitsplatz ankommt. Wir wollen mit unseren Sitzen dazu beitragen, die Arbeit im Lkw so angenehm wie möglich zu gestalten.

Wir sorgen für ein Maximum an Ergonomie, Komfort und Sicherheit. Damit die Leidenschaft bleibt - ein ganzes Berufsleben lang.

Sitzkomfort neu definiert

Ganz egal ob Kurz- oder Langstrecke: Die Räder müssen rollen. Am besten komfortabel. Unsere neuen Roadtiger® Fahrersitze sorgen für ein entspanntes Fahrerlebnis.

Mit ihrem modernen, ansprechenden Design und den hochwertigen Bezugsmaterialien werten sie das Fahrerhaus in jeder Hinsicht auf.

Die neue Nummer 1

Roadtiger® Sitze haben viele Vorteile im Hinblick auf Komfort, Ergonomie, Qualität, Sicherheit und Wirtschaftlichkeit.

Mit den drei Ausstattungsvarianten Standard, Comfort und Luxury bieten wir durchdachte Lösungen für jeden Einsatzbereich, perfekt angepasst an alle Anforderungen des Trucker-Alltags.





Roadtiger®	Luxury	Comfort	Standard
Artikelnummer	Die Artikelnummern entnehmen Sie bitte den einzelnen Detailseiten!!!		
Federung			
Luftfederung mit externer Versorgung	■	■	■
Längshorizontalfederung 25 mm	■	■	■
APS			
Dämpfer			
Einstellbar in 4 Stufen	■	■	■
Federweg in mm	55	55	55
Höheneinstellung			
145 mm	■	■	■
Gewichtseinstellung			
50 - 190 kg	■	■	■
Lendenwirbelstütze			
Pneumatisch	■	■	■
Klimasystem			
Aktiv	■		
Passiv		■	
Längseinstellung (mm) Mercedes Benz / DAF+ MAN + Scania	230 / 220	230 / 220	230 / 220
Rückhaltesystem integrierter 3-Punkt Gurt	■	■	■
Gurtschloss Warn Kontakt (nur für DAF und Mercedes Benz)	■	■	■
Gurtstraffer (für DAF)	■	■	■
Gurthöheneinstellung 60 mm in 3 Stufen	■	■	
Sitzheizung 2 stufig	■	■	
Sitzneigungseinstellung	■	■	■
Sitzkissentiefen-einstellung 60 mm in 6 Stufen	■	■	■
Rückenlehnen-neigungseinstellung	■	■	■
Tunnelseitige Rückenlehnenentriegelung	■	■	
Schulterverstellung, pneumatisch	■	■	
Seitenkonturanpassung Rückenlehne	■	■	
Seitenkonturanpassung Sitzpolster	■		
Schnellabsenkung	■	■	■
Armlehnen	□	□	□
Kopfstütze integriert	■	■	■
Sitzbezug	Leder	Stoff	Stoff
Sitzpolsterbreite in mm	505 mm	505 mm	505 mm
Seite	158 - 159	160 - 161	162 - 163
■ Serienausstattung □ Optionale Ausstattung			



Abbildung inkl. aufpreispflichtigem Zubehör



Der **ROADTIGER Luxury** ist ein Fahrersitz der Extraklasse. Sein Bezug ist aus hochwertigem Echtleder gefertigt. Mit der aktiven Sitzklimatisierung ist der Sitz stets optimal temperiert.

Eine weitere Besonderheit ist die Seitenkonturanpassung in Rücken- und Sitzpolster. Damit kann der ROADTIGER Luxury noch individueller auf die Fahrer:innen angepasst werden.

Das Premium Modell.

Grundausrüstung

Stromversorgung	24 Volt
Spurmaß (DAF / MB)	305 / 280 mm
Sitzpolsterbreite	502 mm
Federung	Luftfederung externe Versorgung
Federweg	55 mm
Dämpfer	Einstellbar
Gewichtseinstellung	50-190 kg automatisch
Höheneinstellung	145 mm pneum.
Schnellabsenkung	ja
Längshorizontalfederung	ja
Längseinstellung (DAF / MB)	220 / 230 mm
Sitzkissentiefeinstellung	60 mm in 6 Stufen
Sitzneigungseinstellung	ja
Rückenlehnen-Neigungseinstellung	ja
Seitenkonturanpassung	ja, Sitzpolster und Rückenlehne
Tunnelseitige Rückenlehnenentriegelung	ja
Schulterverstellung	ja, pneum. einstellbar
Sitz Heizung	ja, 2-stufig
Sitzklimatisierung	aktiv
Lendenwirbelstütze	pneum. einstellbar
Rückhaltesystem	integrierter 3-Punkt Gurt
Gurtstraffer	ja, aber nur bei DAF
Gurthöheneinstellung	60 mm in 3 Stufen
Gurtschloßwarnkontakt	ja, aber nur bei DAF
Polsterbezug	Leder (Klima aktiv)
Kopfstütze	integriert
Armlehnen	optional
Bemerkung	KBA Nr. 91773





Sitzvarianten Roadtiger Luxury		Spurmaß		Gewicht		Artikel-Nr.
DAF (CF / XF)	mit Gurtstraffer	links	305 mm	51 kg	1 401 913A	
		rechts	305 mm	51 kg	1 401 915A	
Mercedes Benz Actros MP IV / Antos / Arocs	ohne Gurtstraffer, ohne Gurtschloss- Warn-Kontakt	links	280 mm	51 kg	1 439 935A	
		rechts	280 mm	51 kg	1 439 936A	
	mit Gurtstraffer	links	280 mm	51 kg	Auf Anfrage	
		rechts	280 mm	51 kg	Auf Anfrage	
MAN TGA/TGX SCANIA S/R	ohne Gurtstraffer	links*	305 mm	51 kg	1 439 941A*	
	ohne Gurtschloss- Warn-Kontakt	rechts*	305 mm	51 kg	1 439 942A*	

*zzgl. Einbaukonsole

Passendes Zubehör			Artikel-Nr.
Armlehnen	neigungseinstellbar klappbar	60 x 320 mm	rechts 1 482 501 A
			links 1 482 500 A
	60 x 380 mm	rechts 1 421 591 B	
		links 1 421 592 C	
Einbau- konsole	MAN TGA / TGX	1 533 226A	
	Scania S/R	1 533 226A	

Schonbezüge		Artikel-Nr.
Sitzbezug	Stoff Airvent	links 0908 008009
		rechts 0908 008009GR

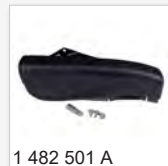

1 482 501 A



1 482 500 A



1 533 226 A



1 533 226 A





Abbildung inkl. aufpreispflichtigem Zubehör

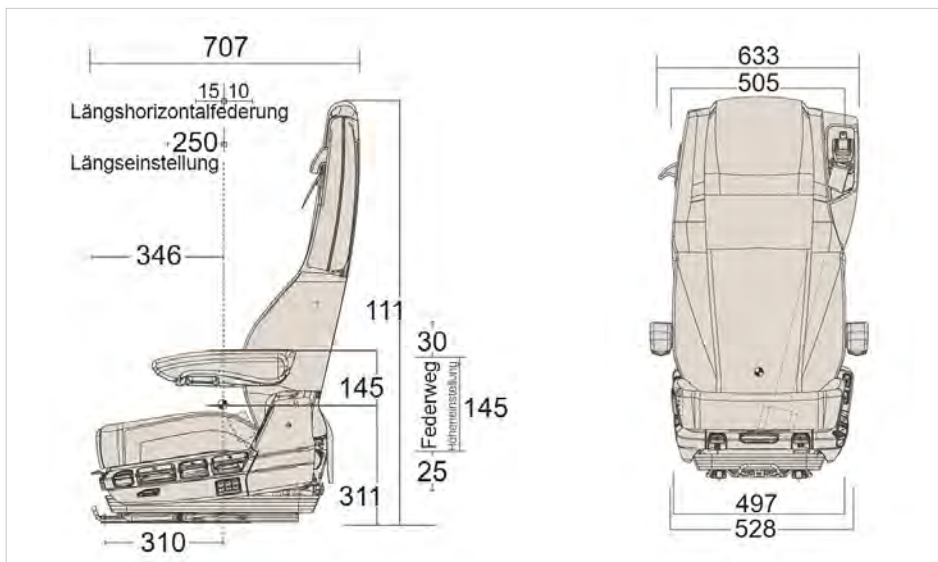

Beim **Roadtiger Comfort** ist der Name Programm: Die Komfort-Ausstattung dieses hochwertigen Fahrersitzes geht weit über das hinaus, was die meisten Fahrer:innen von ihren Seriensitzen kennen. Das passive Klimasystem und die zweistufige Sitzheizung sorgen bei allen Temperaturen für Wohlbefinden und entspanntes Vorwärtkommen. Auch in Bezug auf seine Ergonomie lässt der beliebte GRAMMER Sitz kaum Wünsche offen. Pneum. Schulterverstellung und Lordosenstütze, Seitenkonturanpassung in der Rückenlehne, Sitzkissentiefeneinstellung und dreistufige Gurthöheneinstellung ermöglichen es Ihnen, den Roadtiger Comfort ganz optimal an Ihre Sitzbedürfnisse anzupassen.

Grundausrüstung

Stromversorgung	24 Volt
Spurmaß (DAF / MB)	305 / 280 mm
Sitzpolsterbreite	502 mm
Federung	Luftfederung externe Versorgung
Federweg	55 mm
Dämpfer	Einstellbar
Gewichtseinstellung	50-190 kg automatisch
Höheneinstellung	145 mm pneum.
Schnellabsenkung	ja
Längshorizontalfederung	ja
Längseinstellung (DAF / MB)	220 / 230 mm
Sitzkissentiefeneinstellung	60 mm in 6 Stufen
Sitzneigungseinstellung	ja
Rückenlehnen-Neigungseinstellung	ja
Seitenkonturanpassung	ja
Tunnelseitige Rückenlehnenentriegelung	ja
Schulterverstellung	ja, pneum. einstellbar
Sitz Heizung	ja, 2-stufig
Sitzklimatisierung	passiv
Lendenwirbelstütze	pneum. einstellbar
Rückhaltesystem	Integrierter 3-Punkt Gurt
Gurtstraffer	ja, aber nur bei DAF
Gurthöheneinstellung	60 mm in 3 Stufen
Gurtschloßwarnkontakt	ja, aber nur bei DAF
Polsterbezug	Stoff (Klima passiv)
Kopfstütze	integriert
Armlehnen	optional
Bemerkung	KBA Nr. 91773





Sitzvarianten Roadtigger Comfort		Spurmaß		Gewicht		Artikel-Nr.
DAF (CF / XF)	mit Gurtstraffer	links	305 mm	51 kg	1 401 908A	
		rechts	305 mm	51 kg	1 401 911A	
Mercedes Benz Actros MP IV / Antos / Arocs	ohne Gurtstraffer ohne Gurtschloss- Warn-Kontakt	links	280 mm	51 kg	1 439 933A	
		rechts	280 mm	51 kg	1 439 934A	
	mit Gurtstraffer	links	280 mm	51 kg	Auf Anfrage	
		rechts	280 mm	51 kg	Auf Anfrage	
MAN TGA/TGX SCANIA S/R	ohne Gurtstraffer	links*	305 mm	51 kg	1 439 939A	
	ohne Gurtschloss- Warn-Kontakt	rechts*	305 mm	51 kg	1 439 940A	

*zzgl. Einbaukonsole

Passendes Zubehör				Artikel-Nr.
Armlehnen	neigungseinstellbar klappbar	60 x 320 mm	rechts	1 482 501 A
			links	1 482 500 A
		60 x 380 mm	rechts	1 421 591 B
			links	1 421 592 C
Einbau- konsole	MAN TGA / TGX			1 533 226A
	Scania S/R			1 533 226A

Schonbezüge				Artikel-Nr.
Sitzbezug	Stoff	links		0908 009509
		rechts		0908 009509GR

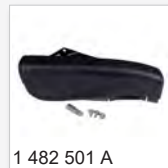

1 482 501 A



1 482 500 A



1 421 591 B



1 421 592 C

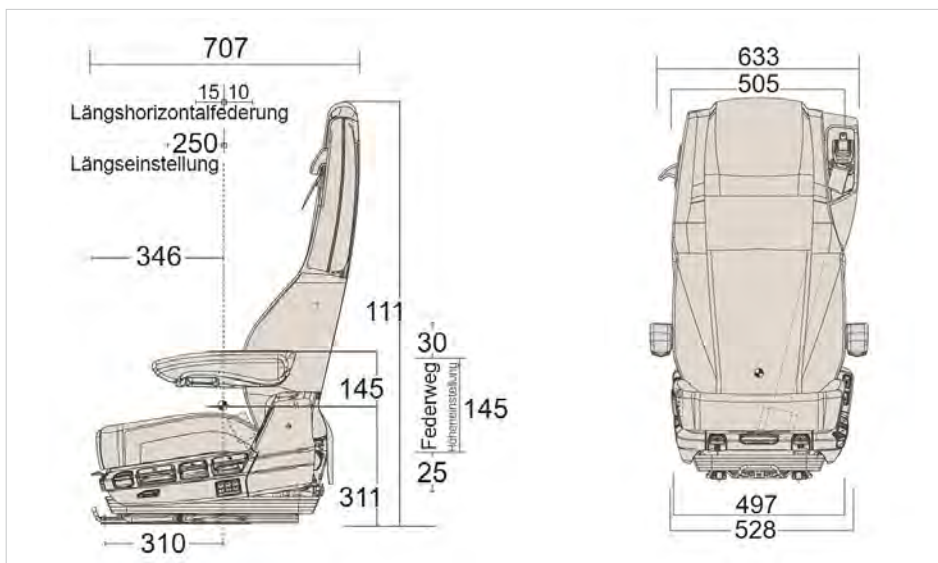



Roadtiger® Standard



Das Basis-Modell



Abbildung inkl. aufpreispflichtigem Zubehör



Schon unser Einstiegsmodell **Roadtiger Standard** bietet Komfortmerkmale, die anderswo noch längst nicht Standard sind. Mit dem serienmäßigen pneumatischen Federungssystem mit automatischer Gewichtseinstellung bietet es den unerreichten Federungskomfort luftgefederter Sitze. Zur Grundausstattung gehören auch die Längshorizontalfederung, eine pneumatisch verstellbare Lordosenstütze und eine feinstufig einstellbare Rückenlehne. Die Sitzneigungseinstellung und die Sitzkissentiefeneinstellung runden die vielen Einstellmöglichkeiten des Roadtiger Standard ab und garantieren ergonomisches und ermüdungsfreies Sitzen im herausfordernden Berufsalltag.

Grundausstattung

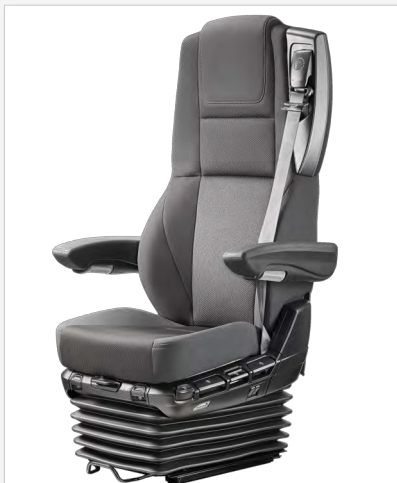
Stromversorgung	24 Volt
Spurmaß (DAF / MB)	305 / 280 mm
Sitzpolsterbreite	502 mm
Federung	Luftfederung externe Versorgung
Federweg	55 mm
Dämpfer	einstellb. in 4 Stufen
Gewichtseinstellung	50-190 kg automatisch
Höheneinstellung	145 mm
Schnellabsenkung	ja
Längshorizontalfederung	ja
Längseinstellung (DAF / MB)	220 / 230 mm
Sitzkissentiefeneinstellung	60 mm in 6 Stufen
Sitzneigungseinstellung	ja
Rückenlehnen-Neigungseinstellung	ja
Seitenkonturanpassung	ja
Tunnelseitige Rückenlehnenentriegelung	nein
Schulterverstellung	nein
Sitz Heizung	nein
Sitzklimatisierung	nein
Lendenwirbelstütze	pneum. einstellbar
Rückhaltesystem	Integrierter 3-Punkt Gurt
Gurtstraffer	ja, aber nur bei DAF + Mercedes Benz
Gurthöheneinstellung	nein
Gurtschloßwarnkontakt	ja, aber nur bei DAF + Mercedes Benz
Polsterbezug	Stoff
Kopfstütze	integriert
Armlehnen	optional
Bemerkung	KBA Nr. 91773

GRAMMERSITZ.DE

Baureihenübersicht
Einbauhinweis

siehe [Seite 157](#)
siehe [Seite 225](#)





Sitzvarianten Roadtiger Standard			Spurmaß		Gewicht		Artikel-Nr.
DAF (CF / XF)	mit Gurtstraffer	links	305 mm	51 kg	1 401 903A		
		rechts	305 mm	51 kg	1 401 905A		
Mercedes Benz Actros MP IV / Antos / Arocs	ohne Gurtstraffer ohne Gurtschloss- Warn-Kontakt	links	280 mm	51 kg	1 439 931A		
		rechts	280 mm	51 kg	1 439 932A		
	mit Gurtstraffer	links	280 mm	51 kg	Auf Anfrage		
		rechts	280 mm	51 kg	Auf Anfrage		
MAN TGA/TGX SCANIA S/R	ohne Gurtstraffer	links*	305 mm	51 kg	1 439 937A		
	ohne Gurtschloss- Warn-Kontakt	rechts*	305 mm	51 kg	1 439 938A		

* zzgl. Einbaukonsole

Passendes Zubehör			Artikel-Nr.	
Armlehnen	neigungseinstellbar klappbar	60 x 320 mm	rechts	1 482 501 A
			links	1 482 500 A
		60 x 380 mm	rechts	1 421 591 B
			links	1 421 592 C
Einbau- konsole	MAN TGA / TGX	1 533 226A		
	Scania S/R	1 533 226A		

Schonbezüge			Artikel-Nr.	
Sitzbezug	Stoff	links	0908 009509	
		rechts	0908 009509GR	

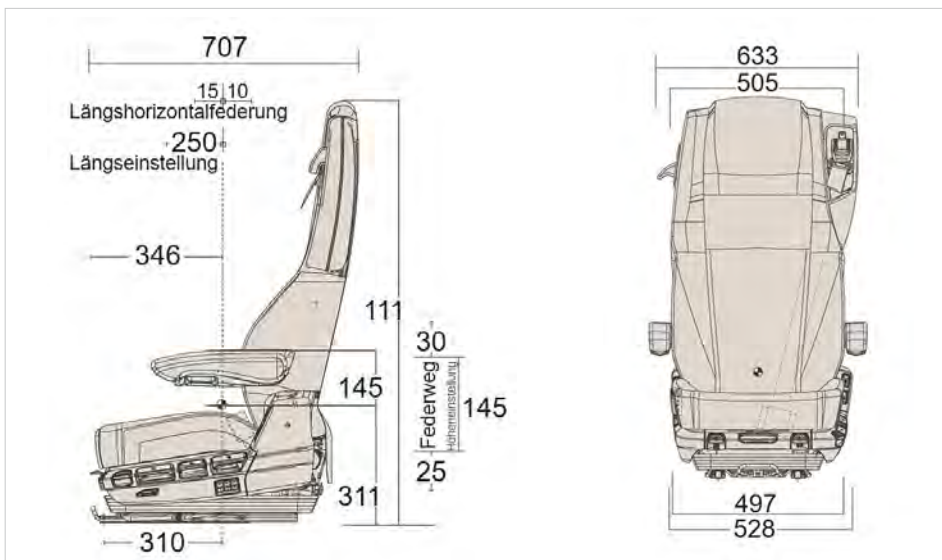



Kingman Klima



Kingman Comfort

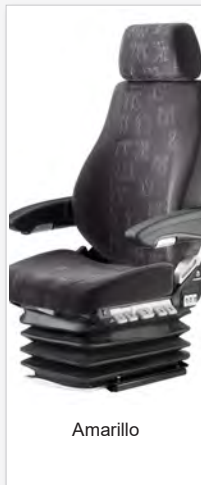

Amarillo



Chicago

High Performance

Eine innovative Federung mit neuester Dämpfer und Steuerungstechnologie: Das reibungsoptimierte System bietet ein Plus an Festigkeit und Steifigkeit und sorgt so für eine höhere Lebensdauer und für besten Federungskomfort.

“Design for Use”

Die Kingman® Sitz zeichnet sich durch “Design for use” aus – die Griffe teilen dem Benutzer schon durch ihre Form die Funktion und Betätigungsrichtung mit. Die eigenständige Griffform verhindert damit Verwechslungen bei der Sitzeinstellung. Die Griffe sind so am Sitz platziert, dass sie intuitiv gefunden werden. Für ein Plus an Bedienkomfort sorgt die neue Höheneinstellung.

Mit Sicherheit mehr Fahrkomfort.

Ein professioneller Truckler ist nicht risikoscheu – aber auch nicht tollkühn. Wer möglichst stressfrei ans Ziel kommen will, braucht Sicherheit, die nicht zu Lasten von Ergonomie und Komfort gehen.

Die pneumatische Federung absorbiert Schwingungen und Stöße zuverlässig. Das schützt die Wirbelsäule und steigert den Sitzkomfort.

Und bei größeren Gefahren kommt der 3-Punkt-Gurt zum Einsatz, ein technisch ausgereiftes Rückhaltesystem mit hohem Tragekomfort. Die drei Fixierungspunkte sind direkt mit dem Fahrersitz verbunden – für das wohlthuende Gefühl eines sicheren Halts.





Ausstattungsprogramm	Kingman®				Arizona		Amarillo		Chicago
	Klima	Comfort	Standard	Statisch	Comfort	Standard	Comfort	Standard	
Artikelnummer	Die Artikelnummern entnehmen Sie bitte den einzelnen Detailseiten!								
Federung									
Luftfederung mit Kompressor 12 V									■
Luftfederung mit extern. Versorgung	■	■	■		■	■	■	■	
Federweg in mm	70	70	70		80	80	80	80	60
Längshorizontal-Federung	■	■	■		■		■		
Stoßdämpfer, einstellbar	■	■	■		■		■		■
Höheneinstellung in mm	100	100	100	100	100	100	100	100	60 *
Sitzoberteil									
Klimasystem, aktiv	■								
Lordosenstütze pneumatisch	■	■	■		■		■		■
Längseinstellung (mm)	150-200	100-200*	150-200*	0-180*	140-210*	140-210*	150-210*	150-210*	210*
Rückenlehnenneigungseinstellung	■	■	■	■	■	■	■	■	■
Sitzneigungseinstellung	■	■	■	■	■	■	■	■	■
Sitzkissentiefeinstellung	■	■		■	■		■		■
Schnellabsenkung	■	■	■		■	■	■	■	
Seitenkonturanpassung	■	■	■		■		■		
Sitzpolsterbreite (mm)									
Kopfstütze	■	■ Integr.	■ Integr.	■ Integr.	■	■	■	■	■
Nackenkissen mit Wechselbezug	■	■		■					
Komfort-Armlehnen neigungseinstellbar, klappbar	□	□	□	□	□	□	□	□	□
Rückhaltesystem 3-Punkt	■	■ Integr.	■ Integr.		■	■			
Gurtstraffer	□	□							
Sitzheizung	■	■ 2-stufig	□		■	□	■	□	□
Seite	166-167	168-169	170-173	174-175	176-177	176-177	178-179	178-179	180-181
* Der Verstellbereich variiert je nach Fahrzeugtyp									
■ Serienausstattung □ Optionale Ausstattung									



Abbildung inkl. aufpreispflichtigem Zubehör



Der hochwertige Alcantara Bezug und die extra-weiche Polsterung im Kopfbereich schaffen beim **Kingman HP Klima** ein besonders angenehmes Sitzgefühl.

Ein weiterer Pluspunkt ist die aktive Sitzklimatisierung, bei der Wärme und Feuchtigkeit an den Kontaktflächen mit dem Sitz abgeführt werden.

Durch die 2-stufige Einstellung ist sie an Umgebungsbedingungen und persönliche Bedürfnisse anpassbar - und an kalten Tagen sorgt die Sitzheizung für angenehme Temperaturen. Klimakomfort ist ein wichtiges Kriterium für das Wohlbefinden im Fahrzeug, denn damit kann die Konzentrationsfähigkeit der Fahrer:innen erhöht und Müdigkeit und Erschöpfung vorgebeugt werden.

Grundausrüstung

Stromversorgung	24 Volt
Spurmaß	siehe Tabelle
Sitzpolsterbreite	500 mm
Federung	Luftfederung externe Versorgung
Federweg	70 mm
Dämpfer	einstellbar
Gewichtseinstellung	50-130 kg automatisch
Höheneinstellung	100 mm pneum.
Schnellabsenkung	ja
Längshorizontalfederung	ja
Längseinstellung	siehe Tabelle
Sitzkissentiefeneinstellung	ja
Sitzneigungseinstellung	ja
Rückenlehnen- Neigungseinstellung	ja
Seitenkonturanpassung	ja
Tunnelseitige Rückenlehnenentriegelung	nein
Schulterverstellung	nein
Sitz Heizung	ja, 2 stufig
Sitzklimatisierung	aktiv, 2-stufig
Lendenwirbelstütze	pneum. einstellbar
Rückhaltesystem	integrierter 3-Punkt Gurt
Gurtstraffer	teilweise, siehe Tabelle
Gurthöheneinstellung	nein
Gurtschloßwarnkontakt	optional
Polsterbezug	Stoff
Kopfstütze	integriert
Nackenkissen	optional
Armlehnen	optional
Ablagenetz	nein
Bemerkung	KBA Nr. 91088*01

Baureihenübersicht siehe [Seite 165](#)
Einbauhinweis siehe [Seite 225](#)

Besonderer Hinweis

Das Zertifikat „Ergonomie geprüft“ kann zur Beantragung einer Bezuschussung von Sitzen als Arbeitsmittel bei den Versicherungsträgern eingereicht werden!
 Zertifikat zum Download unter www.grammersitz.de



Sitzvarianten KINGMAN Klima	Gurtstraffer	Längseinstell.	Spurmaß	Gewicht	Artikel-Nr.	
Mercedes Benz Actros MPII/3 ab BJ 03/03	ja	160 mm	230 mm	42 kg	1 179 178	
MAN/ Steyr / OEAF	ja	180+100/ 150	230 mm	42 kg	1 208 137	
	nein	180+100/ 150	230 mm	40 kg	1 179 185	
IVECO	Stralis, EuroTech, EuroStar, EuroTrakker	nein	150 mm	216 mm	40 kg	1 188 599
Scania	4er Baureihe / R-Baureihe	nein	150 mm	216 mm	40 kg	1 188 599
DAF	95 XF	nein	200 mm	230 mm	42 kg	1 179 176

* Nicht für Fahrzeuge mit EPS Adaption

Passendes Zubehör

				Artikel-Nr.
Armlehnen	neigungsverstellbar	60 x 380 mm	rechts	1 029 137
			links	1 029 136
Luftbalg	verstärkt	bis 180 kg		1 072 266
Einbausatz	DAF 95 XF			1 063 501
	Scania Serie xx4			1 063 500
Konsole	MB Atego Axor	Keilkonsole		1 145 858
Nackenkissen	mit Gegengewicht			1 252 750
Gurtschloss	MAN	mit Warnkontakt		1 113 321

Schonbezüge

		Artikel-Nr.
Sitzbezug	Airvent	1116 008009





Abbildung inkl. aufpreispflichtigem Zubehör

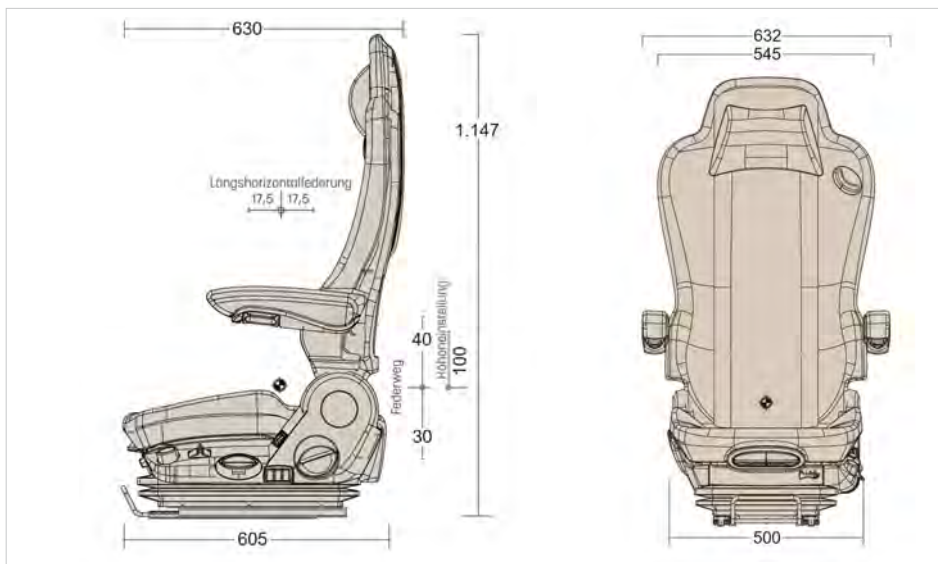
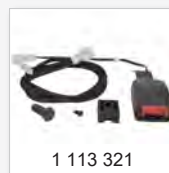

Optimiertes pneumatisches Federungssystem. Schwingungen und Stöße werden wirksam von der pneum. Federung mit 70 mm Federweg absorbiert.

Die optimierte Federung bietet noch mehr Festigkeit und Steifigkeit und sorgt für eine höhere Lebensdauer sowie bessere Schwingungseigenschaften.

Die Höheneinstellung bietet noch mehr Bedienkomfort und sorgt bei jeder Körpergröße für die ideale Sitzposition.

Grundausrüstung

Stromversorgung	24 Volt
Spurmaß	siehe Tabelle
Sitzpolsterbreite	500 mm
Federung	Luftfederung externe Versorgung
Federweg	70 mm
Dämpfer	einstellbar
Gewichtseinstellung	50-130 kg automatisch
Höheneinstellung	100 mm pneum.
Schnellabsenkung	ja
Längshorizontalfederung	ja
Längseinstellung	siehe Tabelle
Sitzkissentiefeinstellung	ja
Sitzneigungseinstellung	ja
Rückenlehnen-Neigungseinstellung	ja
Seitenkonturanpassung	ja
Tunnelseitige Rückenlehnenentriegelung	nein
Schulterverstellung	nein
Sitz Heizung	ja, 2 stufig
Sitzklimatisierung	nein
Lendenwirbelstütze	pneum. einstellbar
Rückhaltesystem	integrierter 3-Punkt Gurt
Gurtstraffer	teilweise, siehe Tabelle
Gurthöheneinstellung	nein
Gurtschloßwarnkontakt	optional
Polsterbezug	Stoff
Kopfstütze	integriert
Nackenkissen	ja
Armlehnen	optional
Ablagenetz	optional
Bemerkung	KBA Nr. 91088*01

Baureihenübersicht Einbauhinweis

siehe [Seite 165](#)
siehe [Seite 225](#)

Besonderer Hinweis

Das Zertifikat „Ergonomie geprüft“ kann zur Beantragung einer Bezuschussung von Sitzen als Arbeitsmittel bei den Versicherungsträgern eingereicht werden!
Zertifikat zum Download unter www.grammersitz.de



Sitzvarianten KINGMAN Comfort	Gurtstraffer	Längseinst.	Spurmaß	Gewicht	Artikel-Nr.	
Mercedes Benz Actros MPII/3 ab BJ 03/03	ja	160 mm	230 mm	40 kg	1 208 134	
	Actros Classic BJ 07/00-07/03	nein*	200 mm	230 mm	40 kg	1 141 884
	Atego / Axor mit Keilkonsole	nein*	200 mm	230 mm	40 kg	1 141 886
MAN/ Steyr / OEAF	TG Baureihe	ja	180+100/150	230 mm	41,5 kg	1 208 136
		nein	180+100/150	230 mm	41,5 kg	1 141 889
IVECO	Stralis, EuroTech, -Star,-Trakker	nein	150 mm	216 mm	40 kg	1 141 891
Scania	4er Baureihe / R-Baureihe	nein	150 mm	216 mm	40 kg	1 141 891
DAF	95 XF	nein	200 mm	230 mm	40 kg	1 141 884

* Nicht für Fahrzeuge mit EPS Adaption

Passendes Zubehör	Artikel-Nr.
Armlehnen neigungsverstellbar 60 x 380 mm	rechts 1 029 137
	links 1 029 136
Luftbalg verstärkt bis 180 kg	1 072 266
Einbausatz DAF 95 XF	1 063 501
	Scania Serie xx4
Konsole MB Atego Axor Keilkonsole	1 145 858
Gurtschloss MAN mit Warnkontakt	1 113 321

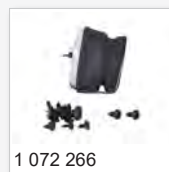

1 072 266

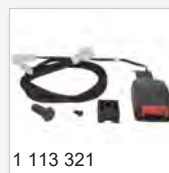

1 113 321

Schonbezüge	Artikel-Nr.	
Sitzbezug	Stoff Alcanta	1116 009509
	Kunstleder	1116 007012
	Stoff / Kunstleder	1116 007009
	Stoff / Kunstleder (nur Sitzfläche)	0906 007009





Abbildung inkl. aufpreispflichtigem Zubehör

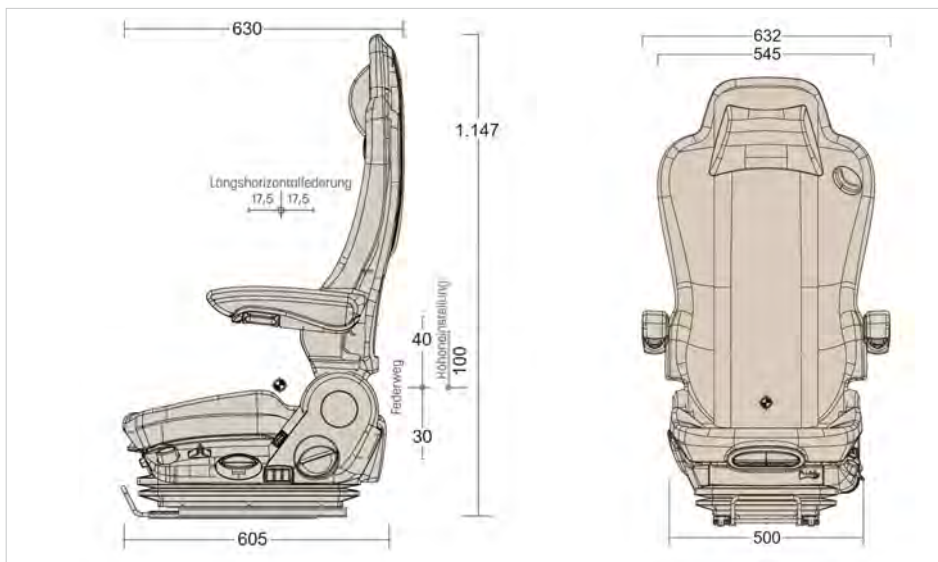

Viel Komfort schon in der Einstiegsklasse: Bereits in der Standardversion bietet der **Kingman Standard** ergonomisch geformte Sitz- und Rückenpolster, Seitenkonturanpassung und eine zweistufige Lordosenstütze. Das anpassbare Federungssystem mit einstellbarem Dämpfer, die arretierbare Längshorizontalfederung, die Höheneinstellung mit Tippmechanik und automatischer Gewichtseinstellung sowie die Schnellabsenkung zum leichten Ein- und Ausstieg runden das Gesamtpaket ab

Das Zertifikat „Ergonomie geprüft“ kann zur Beantragung einer Bezuschussung von Sitzen als Arbeitsmittel bei den Versicherungsträgern eingereicht werden!
Zertifikat zum Download unter www.grammersitz.de

Grundausrüstung

Stromversorgung	24 Volt
Spurmaß	siehe Tabelle
Sitzpolsterbreite	500 mm
Federung	Luftfederung externe Versorgung
Federweg	70 mm
Dämpfer	einstellbar
Gewichtseinstellung	50-130 kg automatisch
Höheneinstellung	100 mm pneum.
Schnellabsenkung	ja
Längshorizontalfederung	ja
Längseinstellung	siehe Tabelle
Sitzkissentiefeneinstellung	nein
Sitzneigungseinstellung	ja
Rückenlehnen-Neigungseinstellung	ja
Seitenkonturanpassung	ja
Tunnelseitige Rückenlehnenentriegelung	nein
Schulterverstellung	nein
Sitz Heizung	nein
Sitzklimatisierung	nein
Lendenwirbelstütze	pneum. einstellbar
Rückhaltesystem	integrierter 3-Punkt Gurt
Gurtstraffer	nein
Polsterbezug	Stoff
Kopfstütze	integriert
Nackenkissen	optional
Armlehnen	optional
Ablagenetz	optional
Bemerkung	KBA Nr. 91088*01

Baureihenübersicht siehe [Seite 165](#)
Einbauhinweis siehe [Seite 225](#)

Sitzvarianten KINGMAN Standard		Längseinstell.	Spurmaß	Gewicht	Artikel-Nr.
Mercedes Benz	Actros MP11/3 ab BJ 03/03	160 mm	230 mm	40,0 kg	1 141 882
MAN / Steyr / ÖAF	TG Baureihe	180+100 / 150	230 mm	41,5 kg	1 141 887
IVECO	Stralis, EuroTech, -Star,-Trakker	150 mm	216 mm	40,0 kg	1 141 890
Scania	4er Baureihe / R-Baureihe	150 mm	216 mm	40,0 kg	1 141 890



Passendes Zubehör

				Artikel-Nr.
Armlehnen	neigungsverstellbar	60 x 380 mm	rechts	1 029 137
			links	1 029 136
Luftbalg	verstärkt	bis 180 kg		1 072 266
Einbausatz	DAF 95XF			1 063 501
	Scania Serie xx4			1 063 500
Sitzheizung	24V			5120
Nackenkissen	mit Gegengewicht			1 252 750
Konsole	MB Atego Axor links	Keilkonsole		1 145 858

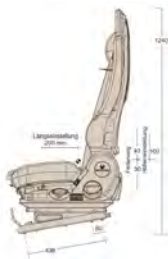

Kingman
mit Keilkonsole / Atego / Axor

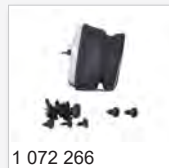

1 072 266



1 063 500



1 063 501



1 252 750

Schonbezüge

		Artikel-Nr.
Sitzbezug	Stoff Alcanta	1116 009509
	Kunstleder	1116 007012
	Stoff / Kunstleder	1116 007009
	Stoff / Kunstleder (nur die Sitzfläche)	0906 007009

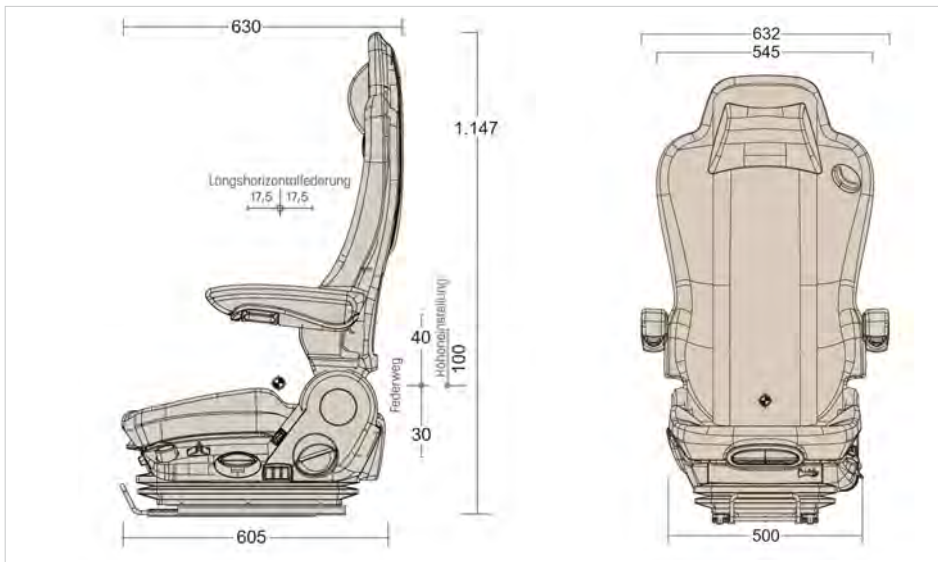



Kingman® Standard rechts



Für Rechtslenker



Abbildung inkl. aufpreispflichtigem Zubehör



Viel Komfort schon in der Einstiegsklasse: Bereits in der Standardversion bietet der **Kingman Standard** ergonomisch geformte Sitz- und Rückenpolster, Seitenkonturanpassung und eine zweistufige Lordosenstütze. Das anpassbare Federungssystem mit einstellbarem Dämpfer, die arretierbare Längshorizontalfederung, die Höheneinstellung mit Tippmechanik und automatischer Gewichtseinstellung sowie die Schnellabsenkung zum leichten Ein- und Ausstieg runden das Gesamtpaket ab

Das Zertifikat „Ergonomie geprüft“ kann zur Beantragung einer Bezeichnung von Sitzen als Arbeitsmittel bei den Versicherungsträgern eingereicht werden!
Zertifikat zum Download unter www.grammersitz.de

Grundausrüstung

Stromversorgung	24 Volt
Spurmaß	siehe Tabelle
Sitzpolsterbreite	500 mm
Federung	Luftfederung externe Versorgung
Federweg	70 mm
Dämpfer	einstellbar
Gewichtseinstellung	50-130 kg automatisch
Höheneinstellung	100 mm pneum.
Schnellabsenkung	ja
Längshorizontalfederung	ja
Längseinstellung	siehe Tabelle
Sitzkissentiefeinstellung	nein
Sitzneigungseinstellung	ja
Rückenlehnen-Neigungseinstellung	ja
Seitenkonturanpassung	ja
Tunnelseitige Rückenlehnenentriegelung	nein
Schulterverstellung	nein
Sitz Heizung	nein
Sitzklimatisierung	nein
Lendenwirbelstütze	pneum. einstellbar
Rückhaltesystem	integrierter 3-Punkt Gurt
Gurtstraffer	nein
Polsterbezug	Stoff
Kopfstütze	integriert
Nackenkissen	optional
Armlehnen	optional
Ablagenetz	optional
Bemerkung	KBA Nr. 91088*01

Baureihenübersicht	siehe Seite 165
Einbauhinweis	siehe Seite 225

Sitzvarianten KINGMAN Standard		Längseinstell.	Spurmaß	Gewicht	Artikel-Nr.
Mercedes Benz	Actros MP11/3 ab BJ 03/03	160 mm	230 mm	40,0 kg	1 142 116
MAN / Steyr / ÖAF	TG Baureihe	180+100/ 150	230 mm	41,5 kg	1 142 119
IVECO	Stralis, EuroTech,-Star,-Trakker	150 mm	216 mm	40,0 kg	1 142 118
Scania	4er Baureihe / R-Baureihe	150 mm	216 mm	40,0 kg	1 142 118



Passendes Zubehör

			Artikel-Nr.
Armlehnen	neigungsverstellbar	60 x 380 mm rechts	1 029 137
		links	1 029 136
Luftbalg	verstärkt	bis 180 kg	1 072 266
Einbausatz	DAF 95 XF		1 063 501
	Scania Serie xx4		1 063 500
Sitzheizung	24V		5120
Nackenkissen	mit Gegengewicht		1 252 750
Konsole	MB Atego Axor rechts	Keilkonsole	1 145 858

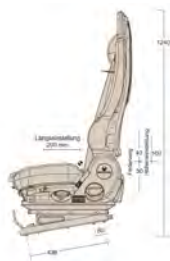
Kingman
mit Keilkonsole / Atego / Axor

Schonbezüge

		Artikel-Nr.
Sitzbezug	Stoff Alcanta	1126 009509
	Kunstleder	1126 007012
	Stoff / Kunstleder	1126 007009
	Stoff / Kunstleder (nur die Sitzfläche)	0906 007009



1 209 137



1 029 136



1 063 501



1 063 500

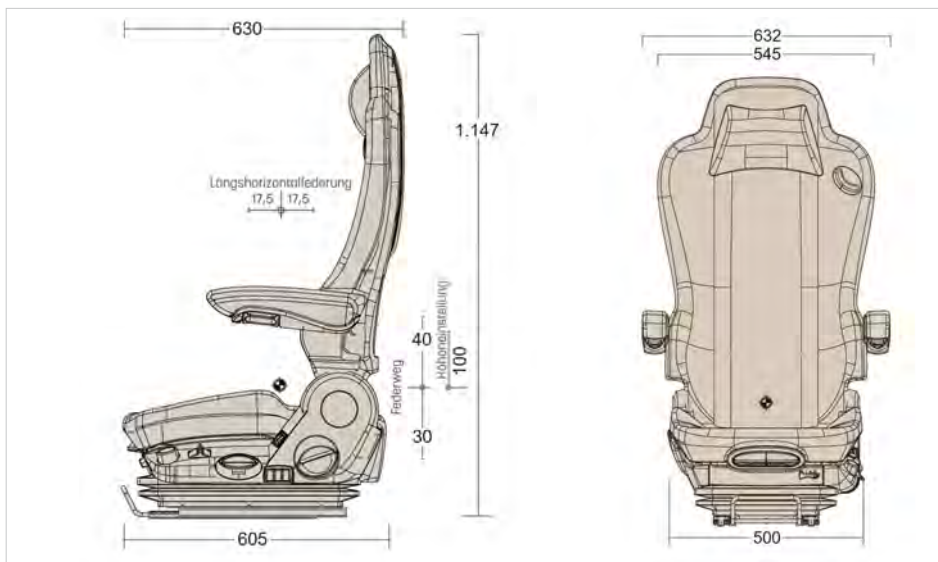



Kingman® Statiksitz rechts



Statischer Sitz für Rechtslenker



Abbildung inkl. aufpreispflichtigem Zubehör



Grundausstattung

Stromversorgung	nein
Spurmaß	230 mm
Sitzpolsterbreite	500 mm
Federung	Luftfederung externe Versorgung
Federweg	nein
Dämpfer	nein
Gewichtseinstellung	nein
Höheneinstellung	100 mm mechanisch
Schnellabsenkung	nein
Längshorizontalfederung	nein
Längseinstellung	180 mm
Sitzkissentiefeinstellung	ja
Sitzneigungseinstellung	ja
Rückenlehnen- Neigungseinstellung	ja
Seitenkonturanpassung	nein
Tunnelseitige Rückenlehnenentriegelung	nein
Schulterverstellung	nein
Sitz Heizung	optional
Sitzklimatisierung	nein
Lendenwirbelstütze	nein
Rückhaltesystem	nein
Gurtstraffer	nein
Gurthöheneinstellung	nein
Polsterbezug	Stoff
Kopfstütze	integriert
Nackenkissen	ja
Armlehnen	optional
Ablagenetz	optional
Bemerkung	KBA Nr. 91088*01

Baureihenübersicht
Einbauhinweis

siehe [Seite 165](#)
siehe [Seite 225](#)

Sitzvarianten Kingman Statik

MAN TG / Steyr / OEF

Spurmaß

230 mm

Gewicht

40 kg

Artikel-Nr.

1 113 014



Passendes Zubehör

			Artikel-Nr.
Armlehnen	neigungsverstellbar	60 x 380 mm rechts	1 029 137
		links	1 029 136
Sitzheizung	24V		5120
Nackenkissen	mit Gegengewicht		1 252 750

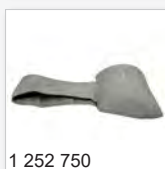

Schonbezüge

			Artikel-Nr.
Sitzbezug	Stoff Alcantara	mit Gurtöffnung	1126 009509

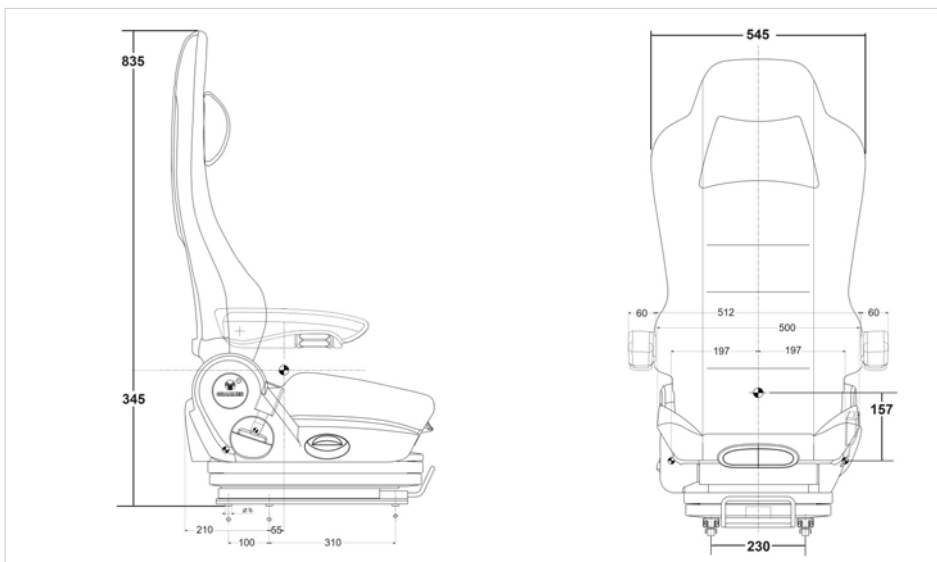



Abbildung inkl. aufpreispflichtigem Zubehör



Mit Sicherheit mehr Fahrkomfort.

Auf diesem pneumatischem gefedertem LKW-Fahrersitz nehmen alle Fahrer optimal Platz.

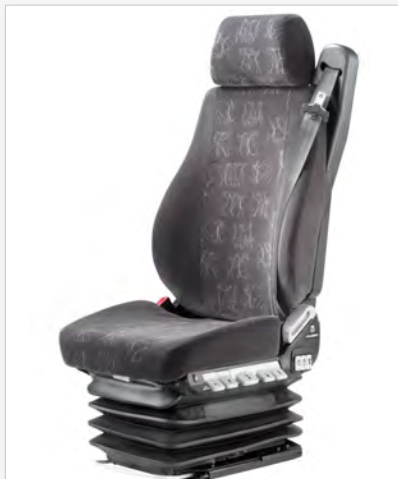
Neben der automatischen Gewichtseinstellung ist die individuelle Einstellung von Höhe, Sitztiefe und -neigung möglich!

Baureihenübersicht siehe [Seite 165](#)
Einbauhinweis siehe [Seite 225](#)

Grundausrüstung	Standard	Comfort
Stromversorgung	nein	24 Volt
Spurmaß	siehe unten	
Sitzpolsterbreite	500 mm	
Federung	Luftfederung externe Versorgung	
Federweg	80 mm 40 mm (Beifahrer)	
Dämpfer einstellbar	nein	ja
Gewichtseinstellung	50-130 kg automatisch	
Höheneinstellung	100 mm pneum.	
Schnellabsenkung	ja	
Längshorizontalfederung	nein	ja
Längseinstellung	siehe unten	
Sitzkissentiefeinstellung	nein	ja
Sitzneigungseinstellung	nein	ja
Rückenlehnen-Neigungseinstellung	ja	
Seitenkonturanpassung	nein	
Tunnelseitige Rückenlehnenverriegelung	nein	
Schulterverstellung	nein	
Sitz Heizung	optional	
Sitzklimatisierung		
Lendenwirbelstütze	nein	
Rückhaltesystem	Integr. 3-Punkt-Gurt	
Gurtstraffer	nein	
Gurthöheneinstellung	nein	
Polsterbezug	Stoff	
Kopfstütze	ja	
Armlehnen	optional	
Bemerkung	KBA Nr. 90825	

Sitzvarianten Arizona		Längseinstellung	Spurmaß	Gewicht	Artikel-Nr.
MAN	Standard	150 mm	320 mm	40,4 kg	1 040 672
	Comfort	140 mm	320 mm	40,4 kg	1 040 670
	Beifahrersitz Standard	140 mm	320 mm	40,4 kg	1 115 805
MERCEDES BENZ / DAF	Standard	200 mm	230 mm	40,4 kg	1 040 671
	Comfort	200 mm	230 mm	40,4 kg	1 040 669
IVECO/SCANIA/DAF LF	Standard	150 mm	216 mm	40,4 kg	1 040 657

**Passendes Zubehör**

				Artikel-Nr.
Armlehnen	neigungsverstellbar	60 x 380 mm	rechts	1 067 727
			links	1 067 726
Einbausatz	für DAF	95 XF		1 063 501
	für SCANIA	Serie xx3+xx4		1 063 500
Sitzheizung	nur für Standard			5120
Längs-einstellung	Mercedes Benz	Atego mit Keilkonsole		142 038

**Schonbezüge**

		Artikel-Nr.
Sitzbezug	Stoff Alcanta	1120 009509
	Kunstleder	1120 007012
	Stoff / Kunstleder	1120 007009

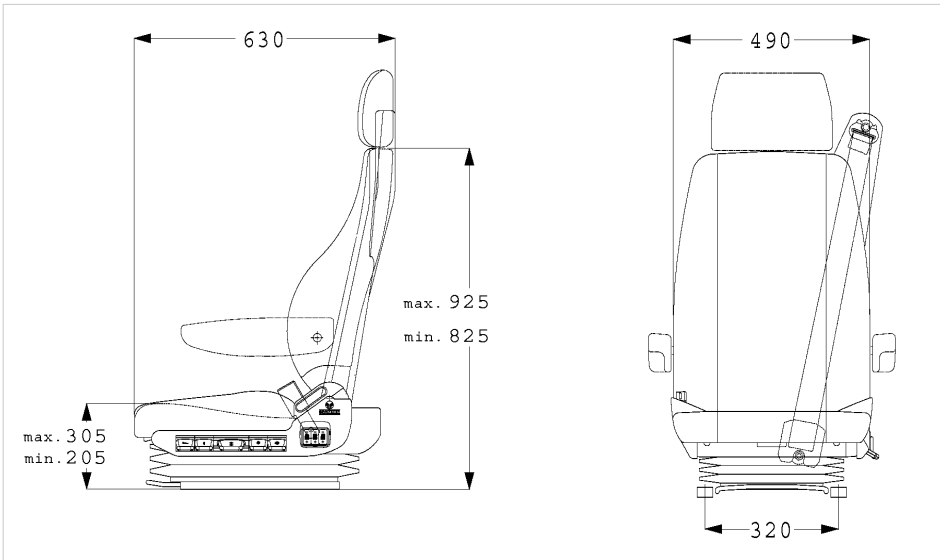



Abbildung inkl. aufpreispflichtigem Zubehör



Es lebe die Vielfalt..... auf der Route 66 ebenso wie im Fahrerhaus. Dieser Vielfalt passt sich der Sitz **Amarillo** durch seine Wandlungsfähigkeit an.

Jeder Fahrer findet sofort eine bequeme Sitzposition - ob gesund und rund oder rank und schlank.

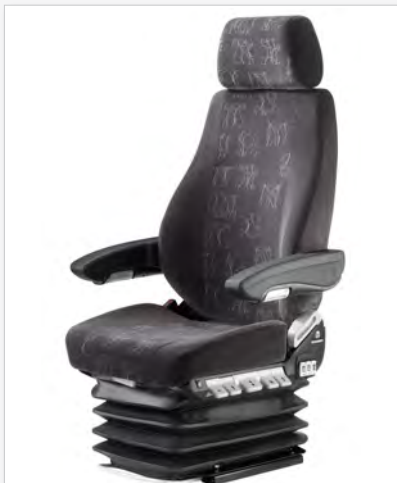
Sie können Sitzhöhe, -tiefe und -neigung stufenlos einstellen. Die pneumatische Seitenkonturanpassung stützt zusammen mit der Lordosenstütze die Wirbelsäule und sorgt stets für guten Halt.

So kommen Sie auch nach langen Fahrten entspannt an.

Grundausrüstung	Standard	Comfort
Stromversorgung	nein	24 Volt
Spurmaß	siehe unten	
Sitzpolsterbreite	500 mm	
Federung	Luftfederung externe Versorgung	
Federweg	80 mm	
Dämpfer einstellbar	nein	ja
Gewichtseinstellung	50-130 kg automatisch	
Höheneinstellung 100 mm	pneum.	mech.
Schnellabsenkung	ja	
Längshorizontalfederung	nein	ja
Längseinstellung	siehe unten	
Sitzkissentiefeneinstellung	nein	ja
Sitzneigungseinstellung	ja	
Rückenlehnen-Neigungseinstellung	ja	
Seitenkonturanpassung	nein	
Tunnelseitige Rückenlehnenentriegelung	nein	
Schulterverstellung	nein	
Sitz Heizung	optional	
Sitzklimatisierung		
Lendenwirbelstütze	nein	
Rückhaltesystem	nein	
Gurtstraffer	nein	
Gurthöheneinstellung	nein	
Polsterbezug	Stoff	
Kopfstütze	ja	
Armlehnen	optional	
Bemerkung	KBA Nr. 90828	

Baureihenübersicht siehe [Seite 165](#)
Einbauhinweis siehe [Seite 225](#)

Sitzvarianten Amarillo		Längseinstell.	Spurmaß	Gewicht	Artikel-Nr.
MAN	Standard	200 mm	320 mm	32,3 kg	1 040 313
	Comfort Beifahrersitz aber ohne Heizung, ohne Seitenkonturanpassung		320 mm	32,3 kg	137 154
MERCEDES BENZ	Standard	200 mm	230 mm	32,3 kg	1 040 425
	Comfort	140 mm	230 mm	32,3 kg	1 040 426



Passendes Zubehör

Passendes Zubehör				Artikel-Nr.
Armlehnen	neigungsverstellbar	60 x 380 mm	rechts	1 067 727
			links	1 067 726
Sitzheizung	nur für Standard			5120
Heizungssatz	nur für Standard			1 035 739
Einbausatz	DAF 95 XF			1 063 501
	SCANIA Serie xx3+xx4			1 063 500



Schonbezüge

Schonbezüge		Artikel-Nr.
Sitzbezug	Stoff Alcanta	1123 009509
	Kunstleder	1123 007012
	Stoff / Kunstleder	1123 007009
	Lammfell	1123 000204

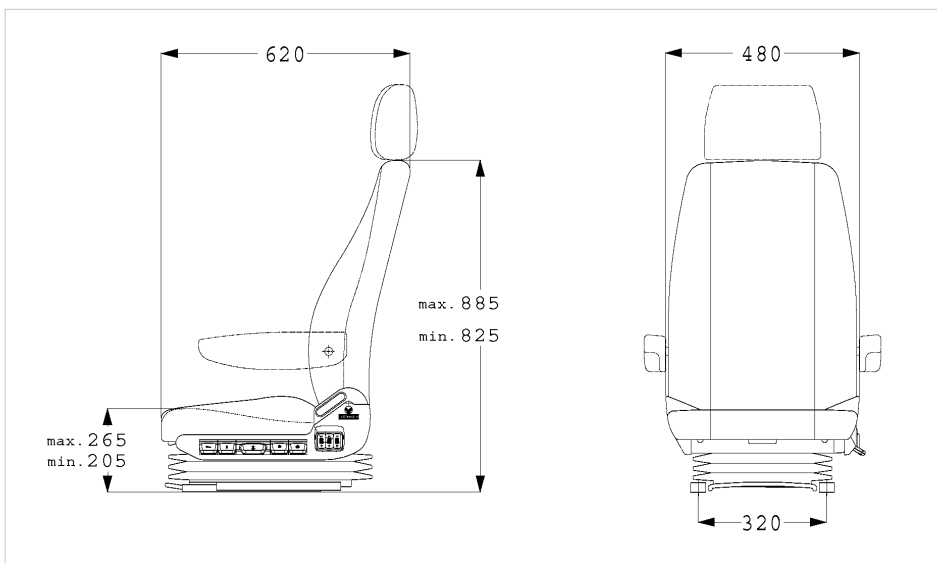



Chicago mit Kompressor



Der einzige Grammer Luftsitz mit Zulassung für KFZ unter 3,5 t / Klasse N1!



Abbildung inkl. aufpreispflichtigem Zubehör

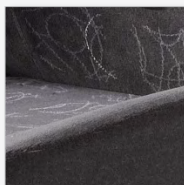

Dieser luftgefederte Fahrersitz wurde speziell für den Einsatz in Transportern, Kleinbussen und Wohnmobilen entwickelt. Da in Transportern die notwendige eigene Luftversorgung fehlt, ist er mit einem eigenen Kompressor ausgestattet. Die individuelle Einstellung von Höhe, Sitztiefe und -neigung ist möglich.

Hinweis

- Nicht für Fahrzeuge mit Sitz-Airbag geeignet.
- Nicht für Fahrzeuge mit Sitzplatzerkennung geeignet.
- Das vorhandene Rückhaltesystem vom Fahrzeug muss übernommen werden.

Grundausstattung

Stromversorgung	12 Volt
Spurmaß	320 mm
Sitzpolsterbreite	480 mm
Federung	Luftfederung mit eigen. Kompressor
Federweg	60 mm
Dämpfer	einstellbar
Gewichtseinstellung	50-130 kg automatisch
Höheneinstellung	60 mm
Schnellabsenkung	nein
Längshorizontalfederung	nein
Längseinstellung	210 mm, der nutzbare Verstellbereich variiert je Fahrzeugtyp*

Sitzkissentiefeinstellung	ja
Sitzneigungseinstellung	ja
Rückenlehnen-Neigungseinstellung	ja
Seitenkonturanpassung	nein
Sitz Heizung	optional
Sitzklimatisierung	nein
Lendenwirbelstütze	pneum. einstellbar
Rückhaltesystem	nein
Gurtstraffer	nein
Gurthöheneinstellung	nein
Polsterbezug	Stoff
Kopfstütze	ja
Armlehnen	optional
Bemerkung	KBA Nr. 90754

Baureihenübersicht siehe [Seite 165](#)
Einbauhinweis siehe [Seite 225](#)

Sitzvarianten Chicago	Spurmaß	Gewicht	Artikel-Nr.
Chicago	320 mm	32 kg	1 040 673



Passendes Zubehör **Artikel-Nr.**

Armlehnen	neigungsverstellbar 60 x 380 mm rechts	1 067 727	
	links	1 067 726	
Heizungssatz	12 Volt Classic Vario, stufenlos regelbar	22-22	
Einbausatz	Mercedes Benz Sprinter, VW LT2	137 485*	
	VW T5 u. T6 (nicht für Kfz mit Batterie unter dem Fahrersitz)	1 111 118*	
	IVECO Daily	1 063 496	
	FORD Transit bis 05/2014	1 111 120*	
	FORD Transit ab 06/2014	1 111 131*	
	Citroen Jumper, FIAT Ducato, Peugeot Boxer ab BJ06	1 111 129*	
	FIAT Ducato (mit werkseitigen mech. gefed. Komfortsitzen)	1 111 238	
	RENAULT Master, OPEL Movano	1 111 119*	
	Mercedes Benz Sprinter, VW Crafter ab BJ 2006	1 111 117*	
	Mitsubishi Canter Fuso (nicht für schmale Kabine)	1 111 149*	
	Montagesatz Chicago	1 111 167	
	Gurtbügel	links	138 222L
rechts		138 222	
Renault Master		links	138 223L
		rechts	138 223R
Universal, für Gurtstrafferversion		links	138 222UL
		rechts	138 222U

*Einbausätze z.T. ohne ABE, eintragungspflichtig!!!

Schonbezüge **Artikel-Nr.**

Sitzbezug	Stoff Alcanta	1123 009509
	Kunstleder	1123 007012
	Stoff / Kunstleder	1123 007009
	Lammfell	1123 000204





Abbildung inkl. aufpreispflichtigem Zubehör

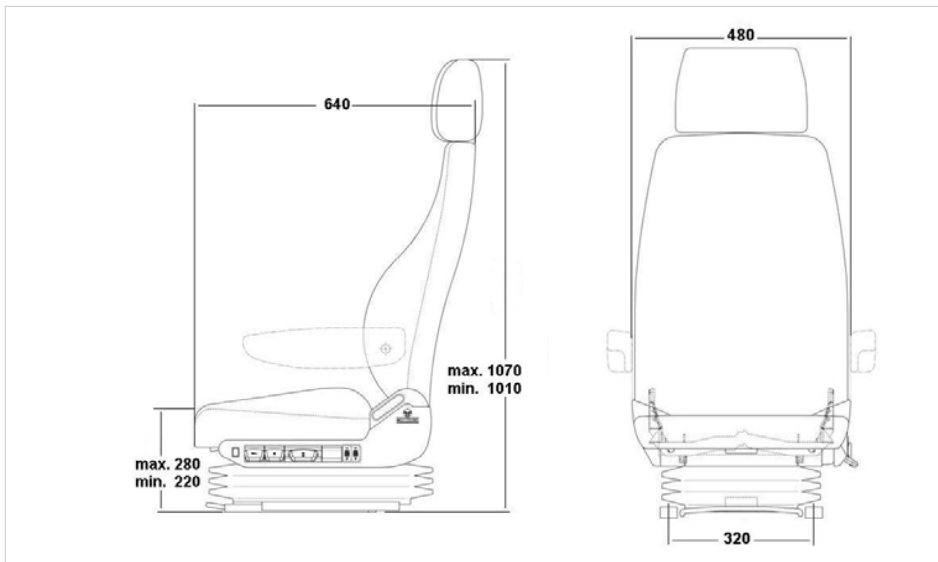
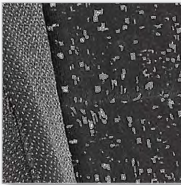

Für Langstrecken ist der **TOUREA** die perfekte Wahl. Seine pneumatische Federung ist mit einer neuartigen Dämpfer- und Steuerungstechnologie ausgestattet. Mit der pneumatischen Lendenwirbelstütze und der Seitenkonturanpassung kann der Sitz individuell an die Fahrer:innen angepasst werden. Das GRAMMER Design for Use Konzept sorgt dafür, dass die Bedienelemente zur Sitzeinstellung schnell und intuitiv gefunden werden.

Optional ist der TOUREA mit Drehadapter und integriertem Lane Departure Warning System (LDWS) erhältlich.

Einbauhinweis

siehe Seite 223

Grundausrüstung

Stromversorgung	24 Volt
Spurmaß	siehe Tabelle
Sitzpolsterbreite	500 mm
Federung	Luftfederung externe Versorgung
Federweg	80 mm
Dämpfer	ja, einstellbar
Gewichtseinstellung	50-130 kg automatisch
Höheneinstellung	100 mm pneum.
Schnellabsenkung	nein
Längshorizontalfederung	nein
Längseinstellung	200 mm
Sitzkissentiefeneinstellung	ja
Sitzneigungseinstellung	ja
Rückenlehnen- Neigungseinstellung	ja
Seitenkonturanpassung	pneum. einstellbar
Tunnelseitige Rückenlehnenentriegelung	nein
Schulterverstellung	nein
Sitz Heizung	optional
Sitzklimatisierung	nein
Lendenwirbelstütze	pneum. einstellbar
Rückhaltesystem	integrierter 3-Punkt Gurt
Gurtstraffer	nein
Gurthöheneinstellung	nein
Schnellabsenkung	ja
Bedienung	rechts
Drehadapter 50°R/90°L	je nach Ausführung s.u.
Polsterbezug	Stoff
Kopfstütze	integriert
Armlehnen	optional
LDWS Spurhaltewarnassistent	je nach Ausführung s.u.

Sitzvarianten Tourea		Bedienung	Spurmaß	Gewicht	Artikel-Nr.
Tourea Standard	ohne LDWS	rechts	230 mm	45 kg	1 141 291
	mit LDWS	rechts	280 mm	52 kg	1 366 916
Tourea mit Dreheinrichtung	ohne LDWS	rechts	230 mm	45 kg	1 141 341
	mit LDWS	rechts	280 mm	52 kg	1 366 911



Passendes Zubehör

				Artikel-Nr.
Armlehnen	neigungsverstellbar 60 x 380 mm	rechts		1 029 137
		links		1 029 136
Heizung Satz	Sitz und Rücken			1 077 966
Konsole	AFAP-Konsole	nicht drehbar	172/230 mm	1 078 639
		drehbar	110/280 mm	1 050 969
	NFAP-Konsole	nicht drehbar*	144/230 mm	1 049 682
		drehbar*	82 /280 mm	1 050 968

* für Fahrzeuge mit Airbag und Lenkradhöhenverstellung

Schonbezüge

		Artikel-Nr.
Sitzbezug	Stoff Alcanta	1126 009509
	Kunstleder	1126 007012
	Stoff / Kunstleder	1126 007009

Besondere Hinweise

Ergonomie geprüft Das Zertifikat „Ergonomie geprüft“ kann zur Beantragung einer Bezeichnung von Sitzen als Arbeitsmittel bei den Versicherungsträgern eingereicht werden!!! Zertifikat zum Download unter www.grammersitz.de

Gurtschloss Die Gurtausrüstung im Fahrzeug darf nicht verändert werden, es muss das Original-Sicherheitsgurtschloss des Fahrzeugherstellers verwendet werden.

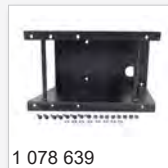

1 078 639



1 078 639



1 049 682



1 049 682

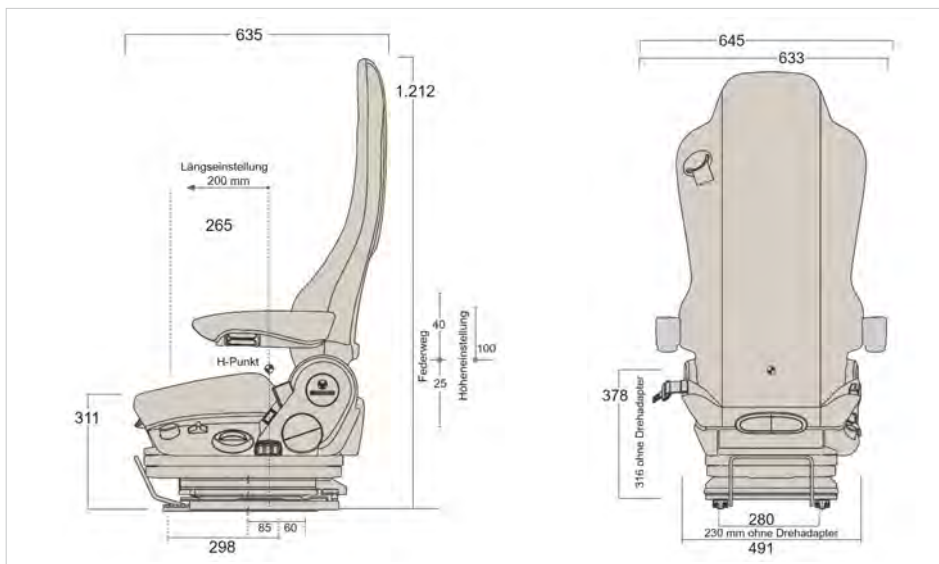



Auf langen Strecken ruhig und entspannt unterwegs.



Abbildung inkl. aufpreispflichtigem Zubehör



Zusätzlich zu seiner Komfort-Ausstattung bietet der **TOUREA® Klima** perfekten Sitzkomfort durch die aktive Sitzklimatisierung.

An heißen Tagen wird Feuchtigkeit abtransportiert und die Sitzoberfläche bleibt trocken. An kalten Tagen sorgt die Sitzheizung für angenehme Wärme.

Optional ist der TOUREA Klima auch mit Drehadapter und integriertem Lane Departure Warning System (LDWS) erhältlich.

Einbauhinweis

siehe Seite 223

Grundausstattung

Stromversorgung	24 Volt
Spurmaß	siehe Tabelle
Sitzpolsterbreite	500 mm
Federung	Luftfederung externe Versorgung
Federweg	80 mm
Dämpfer	ja, einstellbar
Gewichtseinstellung	50-130 kg automatisch
Höheneinstellung	100 mm pneum.
Schnellabsenkung	nein
Längshorizontalfederung	nein
Längseinstellung	200 mm
Sitzkissentiefeinstellung	ja
Sitzneigungseinstellung	ja
Rückenlehnen- Neigungseinstellung	ja
Seitenkonturanpassung	pneum. einstellbar
Tunnelseitige Rückenlehnenentriegelung	nein
Schulterverstellung	nein
Sitz Heizung	ja
Sitzklimatisierung	aktives Klimasystem
Lendenwirbelstütze	pneum. einstellbar
Rückhaltesystem	Integrierter 3-Punkt Gurt
Gurtstraffer	nein
Gurthöheneinstellung	nein
Schnellabsenkung	ja
Bedienung	rechts
Drehadapter 50°R/90°L	je nach Ausführung s.u.
Polsterbezug	Stoff
Kopfstütze	integriert
Armlehnen	optional
LDWS Spurhaltewarnassistent	je nach Ausführung s.u.

Sitzvarianten Tourea® Klima		Bedienung	Spurmaß	Gewicht	Artikel-Nr.
Tourea® Klima	ohne LDWS	rechts	230 mm	48 kg	1 179 084
	mit LDWS	rechts	280 mm	52 kg	1 366 914
Tourea® Klima mit Dreheinrichtung	ohne LDWS	links	230 mm	52 kg	1 179 080
	mit LDWS	links	280 mm	52 kg	1 366 907

Passendes Zubehör

				Artikel-Nr.
Armlehnen	neigungsverstellbar 60 x 380 mm	rechts		1 029 137
		links		1 029 136
Konsole	AFAP-Konsole	nicht drehbar	172/230 mm	1 078 639
		drehbar	110/280 mm	1 050 969
	NFAP-Konsole	nicht drehbar*	144/230 mm	1 049 682
		drehbar*	82 /280 mm	1 050 968

* für Fahrzeuge mit Airbag und Lenkradhöhenverstellung

Schonbezüge

		Artikel-Nr.
Sitzbezug	Airvent (für Klima Sitz)	1116 008009

Besondere Hinweise

Ergonomie geprüft Das Zertifikat „Ergonomie geprüft“ kann zur Beantragung einer Bezeichnung von Sitzen als Arbeitsmittel bei den Versicherungsträgern eingereicht werden!!! Zertifikat zum Download unter www.grammersitz.de

Gurtschloss Die Gurtausrüstung im Fahrzeug darf nicht verändert werden, es muss das Original-Sicherheitsgurtschloss des Fahrzeugherstellers verwendet werden.



1 029 137



1 029 136



1 078 639



1 049 682





Abbildung inkl. aufpreispflichtigem Zubehör

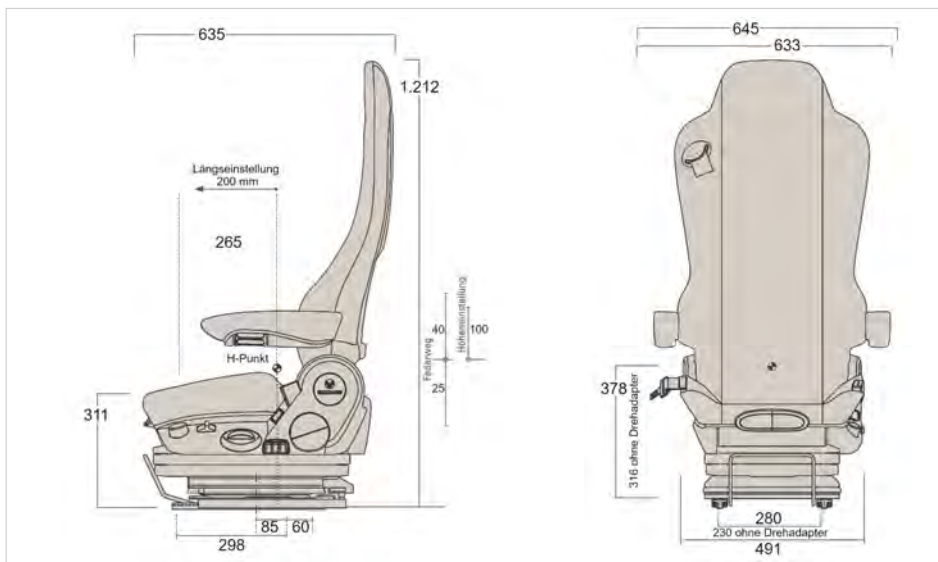

Auf den **LINEA** ist Verlass: Er stellt sich mit der automatischen Gewichtseinstellung optimal auf die Fahrer: innen ein.

Das GRAMMER Design-for-Use-Konzept sorgt dafür, dass die Bedienelemente zur Sitzeinstellung schnell und einfach gefunden werden.

Der Sitz ist optional auch mit Drehadapter und Lane Departure Warning System (LDWS) erhältlich.

Einbauhinweis siehe [Seite 225](#)

Grundausrüstung

Stromversorgung	24 Volt
Spurmaß	siehe Tabelle
Sitzpolsterbreite	500 mm
Federung	Luftfederung externe Versorgung
Federweg	80 mm
Dämpfer	ja, einstellbar
Gewichtseinstellung	automatisch
Höheneinstellung	100 mm pneum.
Schnellabsenkung	nein
Längshorizontalfederung	nein
Längseinstellung	200 mm
Sitzkissentiefeinstellung	ja
Sitzneigungseinstellung	ja
Rückenlehnen- Neigungseinstellung	ja
Seitenkonturanpassung	pneum. einstellbar
Tunnelseitige Rückenlehnenentriegelung	nein
Schulterverstellung	nein
Sitz Heizung	optional
Sitzklimatisierung	nein
Lendenwirbelstütze	pneum. einstellbar
Rückhaltesystem	integrierter 3-Punkt Gurt
Gurtstraffer	nein
Gurthöheneinstellung	nein
Schnellabsenkung	ja
Bedienung	rechts
Drehadapter 50°R/90°L	je nach Ausführung s.u.
Polsterbezug	Stoff
Kopfstütze	integriert
Armlehnen	optional
LDWS Spurhaltewarnassistent	je nach Ausführung s.u.

Sitzvarianten Linea		Bedienung	Spurmaß	Gewicht	Artikel-Nr.
Linea Standard	Ohne LDWS	rechts	230 mm	45 kg	1 141 340
	Mit LDWS	rechts	230 mm	45 kg	1 366 915
Linea mit Dreheinrichtung	Ohne LDWS	rechts	280 mm	49 kg	1 141 342
	Mit LDWS	rechts	280 mm	49 kg	1 366 909



Passendes Zubehör

			Artikel-Nr.
Armlehnen	neigungsverstellbar 60 x 380 mm	rechts	1 029 137
		links	1 029 136
Heizung Satz	Sitz und Rücken		1 077 966
Konsole	AFAP-Konsole	nicht drehbar 172/230 mm	1 078 639
		drehbar 110/280 mm	1 050 969
	NFAP-Konsole	nicht drehbar* 144/230 mm	1 049 682
		drehbar* 82 /280 mm	1 050 968

* für Fahrzeuge mit Airbag und Lenkradhöhenverstellung

Schonbezüge

		Artikel-Nr.
Sitzbezug	Stoff Alcanta	1126 009509
	Kunstleder	1126 007012
	Stoff / Kunstleder	1126 007009

Besondere Hinweise

Ergonomie geprüft Das Zertifikat „Ergonomie geprüft“ kann zur Beantragung einer Bezuschussung von Sitzen als Arbeitsmittel bei den Versicherungsträgern eingereicht werden!!! Zertifikat zum Download unter www.grammersitz.de





Abbildung inkl. aufpreispflichtigem Zubehör

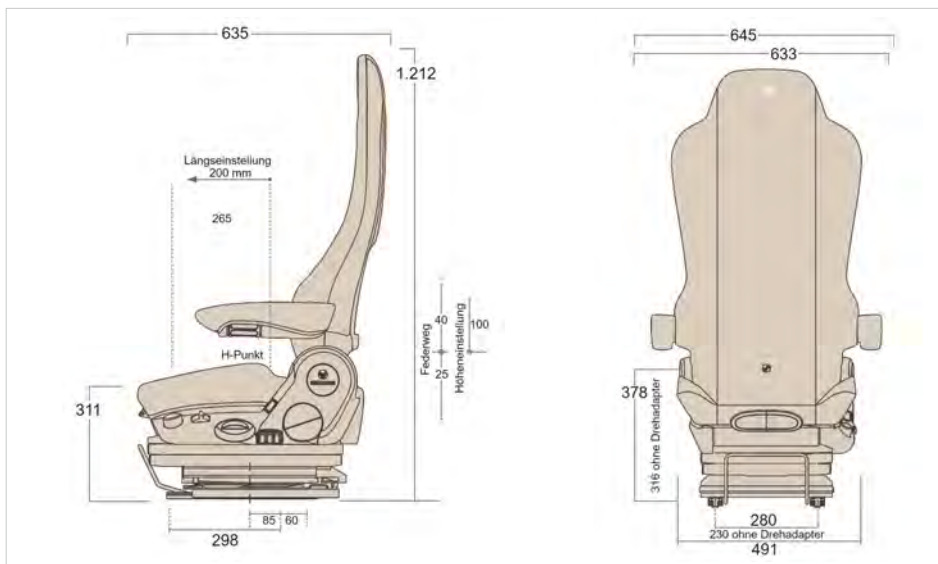
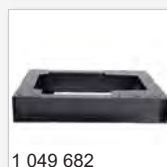
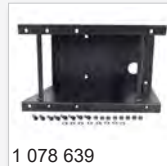
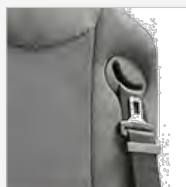

Auf den **LINEA** ist Verlass: Er stellt sich mit der automatischen Gewichtseinstellung optimal auf die Fahrer: innen ein.

Das **GRAMMER Design-for-Use-Konzept** sorgt dafür, dass die Bedienelemente zur Sitzeinstellung schnell und einfach gefunden werden.

Der Sitz ist optional auch mit Drehadapter und Lane Departure Warning System (LDWS) erhältlich.

Einbauhinweis siehe [Seite 225](#)

Grundausrüstung

Stromversorgung	24 Volt
Spurmaß	230 mm
Sitzpolsterbreite	500 mm
Federung	Luftfederung externe Versorgung
Federweg	80 mm
Dämpfer	ja, einstellbar
Gewichtseinstellung	automatisch
Höheneinstellung	100 mm pneum.
Schnellabsenkung	nein
Längshorizontalfederung	nein
Längseinstellung	200 mm
Sitzkissen-Tiefeneinstellung	ja
Sitzneigungseinstellung	ja
Rückenlehnen-Neigungseinstellung	ja
Seitenkonturanpassung	pneum. einstellbar
Tunnelseitige Rückenlehnenentriegelung	nein
Schulterverstellung	nein
Sitz Heizung	ja
Sitzklimatisierung	aktives Klimasystem
Lendenwirbelstütze	pneum. einstellbar
Rückhaltesystem	integrierter 3-Punkt Gurt
Gurtstraffer	nein
Gurthöheneinstellung	nein
Schnellabsenkung	ja
Bedienung	rechts
Drehadapter 50°R/90°L	je nach Ausführung s.u.
Polsterbezug	Stoff
Kopfstütze	integriert
Armlehnen	optional
LDWS	je nach Ausführung s.u.
Spurhaltewarnassistent	s.u.

Sitzvarianten Linea	Bedienung	Spurmaß	Gewicht	Artikel-Nr.
Linea® Klima ohne LDWS	rechts	230 mm	48 kg	1 179 085
Linea® Klima mit LDWS	rechts	230 mm	48 kg	1 366 912



Passendes Zubehör

				Artikel-Nr.
Armlehnen	neigungsverstellbar 60 x 380 mm	rechts		1 029 137
		links		1 029 136
Konsole	AFAP-Konsole	nicht drehbar	172/230 mm	1 078 639
		drehbar	110/280 mm	1 050 969
	NFAP-Konsole	nicht drehbar*	144/230 mm	1 049 682
		drehbar*	82 /280 mm	1 050 968

* für Fahrzeuge mit Airbag und Lenkradhöhenverstellung

Schonbezüge

		Artikel-Nr.
Sitzbezug	Airvent	1126 008009

Besondere Hinweise

Ergonomie geprüft Das Zertifikat „Ergonomie geprüft“ kann zur Beantragung einer Bezuschussung von Sitzen als Arbeitsmittel bei den Versicherungsträgern eingereicht werden!!! Zertifikat zum Download unter www.grammersitz.de

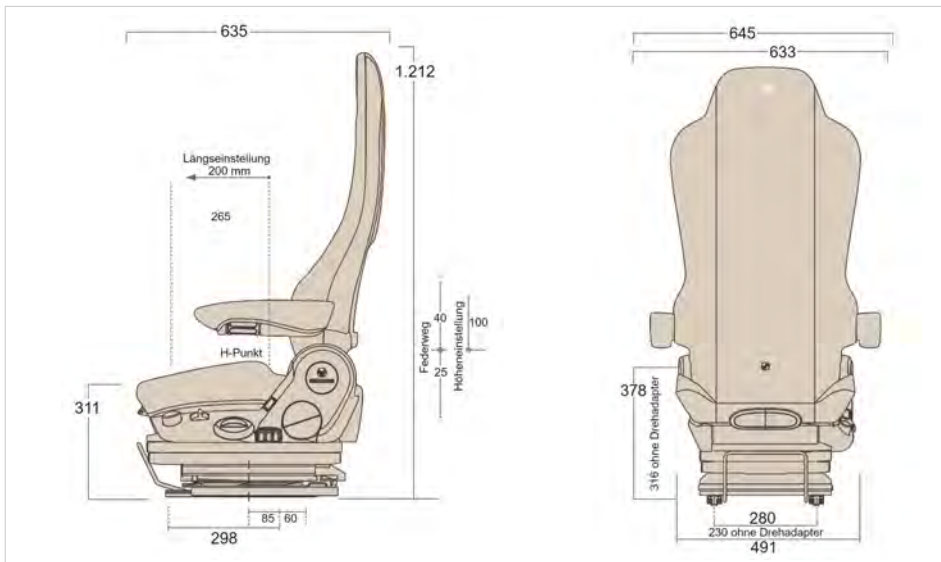



Schonbezüge



Bezug Kopfstütze



Kunstleder 0902 007012



Bezug Lammfell
1107 000204



Bezug Kopfstütze



Stoff Alcanta 0902 009509

Unsere Bezüge schonen und schützen Ihre Sitze.

Stoff Alcanta: sehr hochwertiges Material, in hohem Grad schmutzabweisend, robust und auch waschbar.

Kunstleder schützt vor starkem Schmutz und Spritzwasser

Stoff / Kunstleder: Sitzfläche und Sitzrücken aus pflegeleichtem Stoff Alcanta. Seitliche hochwertige Kunstledereinsätze / -wangen schützen insbesondere vor Abnutzung durch Auf- und Absteigen.

Lammfell Temperatenausgleichend, dank natürlichem Luftpolster also kein Schwitzen, kein Frieren, pflegeleicht, langlebig und strapazierfähig

Lieferung in attraktiver Displaytasche

Schonbezüge für Grammer MSG 90.3

Artikel-Nr.

Typ C+P	Stoff Alcanta, inkl. Bezug für Kopfstütze	1121 009509
	Kunstleder, inkl. Bezug für Kopfstütze	1121 007012
	Stoff/Kunstleder, inkl. Bezug für Kopfstütze	1121 007009
	Lammfell	1123 000204
Typ G Fahrer	Stoff Alcanta	1120 009509
	Kunstleder	1120 007012
	Stoff / Kunstleder	1120 007009
Typ G Beifahrer	Lammfell	1120 000204
	Stoff Alcanta	1122 009509
	Kunstleder	1122 007012
	Stoff / Kunstleder	1122 007009
Bezug Kopfstütze	Lammfell	1122 000204
	Stoff Alcanta	0902 009509
	Kunstleder	0902 007012



Typ MB

Schonbezüge für Grammer MSG 90.6		Artikel-Nr.
Fahrer	Stoff Alcanta	1116 009509
	Kunstleder	1116 007012
	Stoff / Kunstleder	1116 007009
	Lammfell	1116 000204
Beifahrer	Stoff Alcanta	1126 009509
	Kunstleder	1126 007012
	Stoff / Kunstleder	1126 007009
	Lammfell	1126 000204
Nur Sitzfläche	Stoff / Kunstleder	0906 007009

Fahrer	Stoff Alcanta	1116 009509
	Kunstleder	1116 007012
	Stoff / Kunstleder	1116 007009
	Lammfell	1116 000204
Beifahrer	Stoff Alcanta	1126 009509
	Kunstleder	1126 007012
	Stoff / Kunstleder	1126 007009
	Lammfell	1126 000204
Nur Sitzfläche	Stoff / Kunstleder	0906 007009

MSG 90.6 PG
MB

Kunstleder 1126 007012

Typ MAN

Schonbezüge für Grammer MSG 90.6		Artikel-Nr.
Fahrer	Stoff Alcanta	1114 009509
	Kunstleder	1114 007012
	Stoff / Kunstleder	1114 007009
	Lammfell	1114 000204
Beifahrer	Stoff Alcanta	1134 009509
	Kunstleder	1134 007012
	Stoff / Kunstleder	1134 007009
	Lammfell	1134 000204

Fahrer	Stoff Alcanta	1114 009509
	Kunstleder	1114 007012
	Stoff / Kunstleder	1114 007009
	Lammfell	1114 000204
Beifahrer	Stoff Alcanta	1134 009509
	Kunstleder	1134 007012
	Stoff / Kunstleder	1134 007009
	Lammfell	1134 000204



Kunstleder 1126 007012

Werkstattbezug

Schonbezüge für Grammer MSG 90.6		Artikel-Nr.
mit Gurtführung	Kunstleder	1110 007009

mit Gurtführung	Kunstleder	1110 007009
-----------------	------------	-------------

Stoff 1114 009509

MSG 90.5
MAN

Stoff 1114 009509



Schonbezüge

Unsere Bezüge schonen und schützen Ihre Sitze.



OT 521



Lammfell 0970 000204

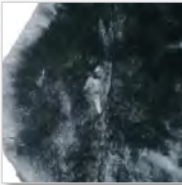

Lammfellbezüge

Lammfellsitzbezügen sind von natur aus temperatenausgleichend. Dank dem natürlichem Luftpolster wird Schwitzen und Frieren verhindert.

Die Bezüge sind sehr pflegeleicht, langlebig und sehr strapazierfähig.

Typ DAF		
Schonbezüge für Grammer MSG 115		Artikel-Nr.
Fahrer	Stoff Alcanta	1152 009509
	Kunstleder	1152 007012
	Stoff / Kunstleder	1152 007009
Beifahrer	Stoff Alcanta	1158 009509
	Kunstleder	1158 007012
	Stoff / Kunstleder	1158 007009

Typ MB		
Schonbezüge für Grammer MSG 115		Artikel-Nr.
Fahrer	Stoff Alcanta	1174 009509
	Kunstleder	1174 007012
	Stoff / Kunstleder	1174 007009

Sitzbezug Stoff



Sitzbezug Stoff / Kunstleder

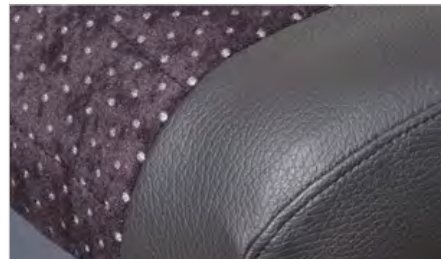



Typ DAF CF/XF

Schonbezüge für ISRI Sitze		Artikel-Nr.
Fahrer	Stoff Alcanta	1150 009509
	Kunstleder	1150 007012
	Stoff / Kunstleder	1150 007009
Beifahrer	Stoff Alcanta	1155 009509
	Kunstleder	1155 007012

Typ DAF LF

Schonbezüge für ISRI Sitze		Artikel-Nr.
Fahrer	Stoff Alcanta	1151 009509
	Kunstleder	1151 007012
	Stoff / Kunstleder	1151 007009

Typ NTS

Schonbezüge für ISRI Sitze		Artikel-Nr.
Fahrer	Stoff Alcanta	1118 009509
	Kunstleder	1118 007012
	Stoff / Kunstleder	1118 007009
	Lammfell	1118 000204
	Stoff Alcanta	1118 009509
	Kunstleder	1118 007012
	Stoff / Kunstleder	1118 007009
	Lammfell	1118 000204

Typ IVECO Daily

Schonbezüge für ISRI Sitze		Artikel-Nr.
Fahrer, mit intergr. Gurtführung	Stoff Alcanta	4810 009509
Fahrer, inkl. Kopfstützenbezug	Kunstleder	4810 007012
	Stoff / Kunstleder	4810 007009

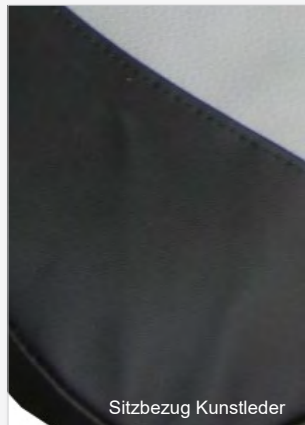

Schützt unversehrte u. neue Sitze vor schneller Abnutzung und Verschmutzung



Verdeckt abgenutzte, verschlissene oder verschmutzte Sitzflächen. Passgenau für Fahrer oder Beifahrersitz





Schonbezüge



MSG 20



Stoff / Kunstleder 0990 007009



Die Sitze in einem Gabelstapler sind durch häufiges Auf- und Absteigen einer hohen Belastung, Abnutzung und eventuell sogar Verschmutzung ausgesetzt.

**Sitzbezüge schonen
und schützen Ihre Sitze.**

Typ DAF		
Schonbezüge für B 12		Artikel-Nr.
	Stoff Alcanta	0985 009509
	Kunstleder	0985 007012
	Stoff / Kunstleder	0985 007009
	Lammfell	0985 000204
Werkstatt- schonbezug	Kunstleder	1101 010009



Sitzbezug Stoff



Sitzbezug Stoff / Kunstleder

Unsere Bezüge schonen und schützen Ihre Sitze.

Stoff Alcanta: sehr hochwertiges Material, in hohem Grad schmutzabweisend, robust und auch waschbar.

Kunstleder schützt vor starkem Schmutz und Spritzwasser

Stoff / Kunstleder: Sitzfläche und Sitzrücken aus pflegeleichtem Stoff Alcanta. Seitliche hochwertige Kunstledereinsätze / -wangen schützen insbesondere vor Abnutzung durch Auf- und Absteigen.

Lammfell Temperatenausgleichend, dank natürlichem Luftpolster also kein Schwitzen, kein Frieren, pflegeleicht, langlebig und strapazierfähig

Lieferung in attraktiver Displaytasche

Schonbezüge für MSG 20		Artikel-Nr.
Standard Ausführung	Stoff Alcanta	0990 009509
	Kunstleder	0990 007012
	Stoff / Kunstleder	0990 007009
	Lammfell	0990 000204
schmale Ausführung	Stoff Alcanta	0980 009509
	Kunstleder	0980 007012
	Stoff / Kunstleder	0980 007009
	Lammfell	0980 000204
Werkstatt Schonbezug	Kunstleder	1101 010009

Schonbezüge für MSG 30 / Universo		Artikel-Nr.
	Stoff Alcanta	0975 009509
	Kunstleder	0975 007012
	Stoff / Kunstleder	0975 007009
	Lammfell	0975 000204



0990 007012

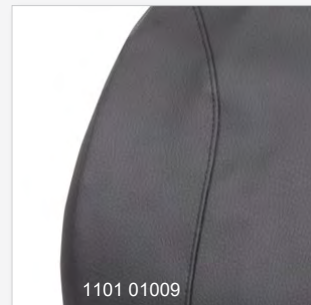

1101 01009

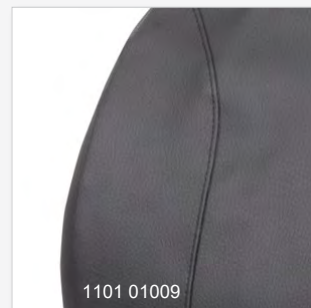

1101 01009





Schonbezüge



Primo 521



Stoff / Kunstleder 0970 007009



Universal



Stoff Alcanta 1101 009509

Schonbezüge für Oberteil 511		Artikel-Nr.
	Stoff Alcanta	0986 009509
	Kunstleder	0986 007012
	Stoff / Kunstleder	0986 007009
	Lammfell	0986 000204
Universal	Stoff / Kunstleder	0900 007009
Bezug Rückenverlängerung	Stoff Alcanta	1 200 868
	Kunstleder	0901 007012

Für Grammer PRIMO Baureihe



1 200 868

Universal		Artikel-Nr.
Sitzbezug Universal	Stoff Alcanta	1101 09509

**Schonbezüge für Oberteil 521****Artikel-Nr.**

für Sitzbreite 470 mm	Stoff Alcanta	0970 009509
	Kunstleder	0970 007012
	Stoff / Kunstleder	0970 007009
	Lammfell	0970 000204
bis 500 mm Breite / Universal	Stoff Alcanta	1 200 866
	Stoff / Kunstleder	0900 007009
Sitzbezug Universal	Stoff Alcanta	1 200 868
	Kunstleder	0901 007012

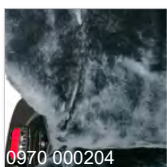
**Schonbezüge für Oberteil 522****Artikel-Nr.**

Sitzbezug	Stoff Alcanta	0950 009509
	Kunstleder	0950 007012
	Stoff / Kunstleder	0950 007009
	Lammfell	0950 000204

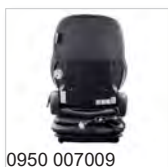
**Schonbezüge für Oberteil 531****Artikel-Nr.**

Sitzbezug	Stoff Alcanta	0965 009509
	Kunstleder	0965 007012
	Stoff / Kunstleder	0965 007009
	Lammfell	0965 000204
Bezug f. Rücken- verlängerung	Stoff Alcanta	1 200 868
	Kunstleder	0901 007012





Schonbezüge



Maximo 721



Stoff 0940 009509



Actimo 722



Stoff 0930 009509

Schonbezüge für Oberteil 721 Artikel-Nr.

ohne Bezug für die Kopfstütze		Artikel-Nr.
Stoff Alcanta		0940 009509
Kunstleder		0940 007012
Stoff / Kunstleder		0940 007009
Lammfell		0940 000204
Universal Stoff Alcanta	1 200 866	
Universal Stoff / Kunstleder	0900 007009	

inkl. Rückenverlängerung für Rückenhöhe bis 500 mm für Sitzbreite 480-550 mm	Werkstattschonbezug Kunstleder	0946 007012
---	--------------------------------	-------------

Bezug Rückenverlängerung	Stoff Alcanta	1 200 868
	Kunstleder	0901 007012

Schonbezüge für Oberteil 722 Artikel-Nr.

Sitzbezug		Artikel-Nr.
Stoff Alcanta		0930 009509
Kunstleder		0930 007012
Stoff / Kunstleder		0930 007009
Lammfell		0930 000204
Bezug Kopfstütze	Stoff Alcanta	0902 009509
	Kunstleder	0902 007012

Schonbezüge für Oberteil 731 / 741

		Artikel-Nr.
Sitzbezug 731 / 741	Stoff Alcanta	0945 009509
	Kunstleder	0945 007012
	Stoff / Kunstleder	0945 007009
	Lammfell	0945 000204
Sitzbezug 741	Stoff Airvent / für aktive Sitz-Klimatisierung	0945 008009
Sitzbezug 731 / Werkstattbezug	Kunstleder inkl. Rückenverlängerung Rückenhöhe bis 500 mm Sitzbreite 480-550 mm	0946 007012
Bezug f. Rückenverlängerung	Stoff Alcanta	1 200 868
	Kunstleder	0901 007012

Schonbezüge für Oberteil 732

		Artikel-Nr.
bis Sitzbreite 530 mm	Stoff Alcanta	0932 009509
	Kunstleder	0932 007012
	Stoff / Kunstleder	0932 007009
für 3-Punkt-Gurt	Stoff Alcanta	0933 009509
	Kunstleder	0933 007012
	Stoff / Kunstleder	0933 007009
530 mm / für 4-Punkt-Gurt	Stoff Alcanta	0934 009509
	Kunstleder	0934 007012
	Stoff / Kunstleder	0934 007009
	Stoff Airvent	0934 008009
Bezug Kopfstütze	Stoff Alcanta	0902 009509
	Kunstleder	0902 007012

Schonbezüge für Oberteil 742

		Artikel-Nr.
742 / für Sitzbreite 550 mm	Stoff Alcanta	0935 009509
	Kunstleder	0935 007012
	Stoff / Kunstleder	0935 007009
	Stoff Airvent	0935 008009
	Lammfell	0935 000204
Bezug Kopfstütze	Stoff Alcanta	0902 009509
	Kunstleder	0902 007012

Schonbezüge für Oberteil 2731 verbaut auf LINDE BR 1202

		Artikel-Nr.
2731 auf Linde	Kunstleder	0953 007012
	Stoff Alcanta	0953 009509
	Stoff / Kunstleder	0953 007009



Stoff Airvent

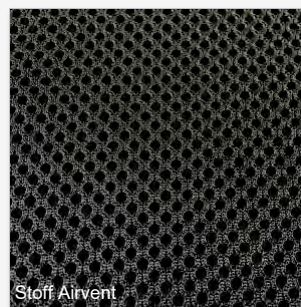

Stoff Airvent

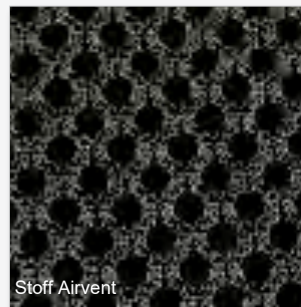

Stoff Airvent





Multifunktionsarmlehnen

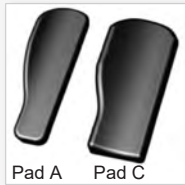
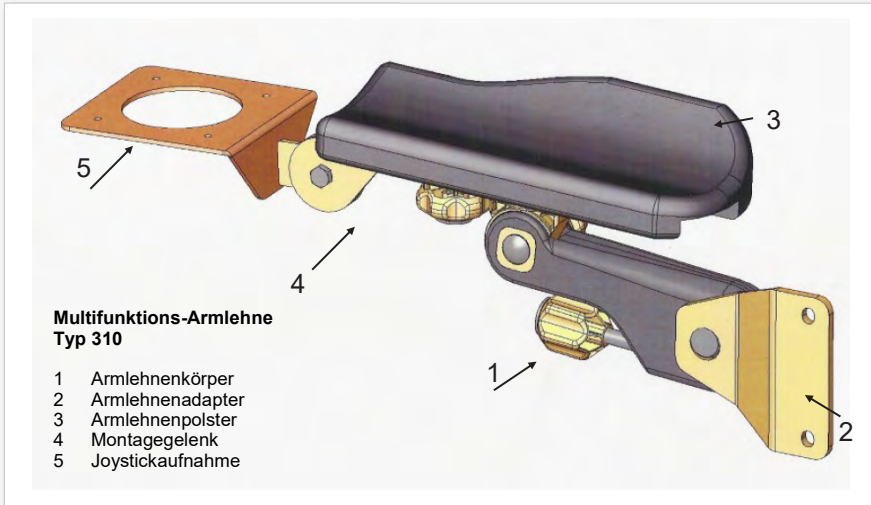

Armlehne Typ 310		Artikel-Nr.
Optimal zur Joystickmontage geeignet!		
1 - Armlehnkörper	310 rechts	2-80229
	310 links	2-81159
2 - Armlehnadapter	Primo® 5er OT rechts	2-81026
	Primo® 5er OT links	2-81236
	Maximo® 7er OT re./li.	2-80951
	MSG 90.6 rechts/links	2-81237
	MSG115 rechts	F-81783
	MSG115 links	F-81784
3 - Armlehnepolster	BE-GE rechts/links	F-80849
	ISRI6000 rechts/links	2-80954
	Pad A rechts Breite 60-90 Länge 280	2-80585
	Pad A links Breite 60-90 Länge 280	2-80731
4 - Montagegelenke für Joystickhalterung	Pad C rechts Breite 90-130 Länge 280	2-80395
	Pad C links Breite 90-130 Länge 280	2-80234
4 - Montagegelenke für Joystickhalterung	1-fach verstellbar	3-80647
	3-fach verstellbar in Höhe und Neigung	3-80815



Armlehne 2000		Artikel-Nr.
Maximo®	komplett rechts	111-31-106
	komplett links	111-31-206
Primo®	komplett rechts	111-35-106
	komplett links	111-35-206
Montagegelenk (4)	für Joystickhalterung 3-fach verstellbar in Höhe und Neigung	3-80257
Pad D	Armlehnenpolster	2-70002

Optimal zur Joystickmontage geeignet!
Gasdruckunterstütztes Hochklappen zum schnellen Fahrerwechsel



Armlehne 5200		Artikel-Nr.
Maximo®	komplett rechts	141-31-110
	komplett links	141-31-211
Primo®	komplett rechts	141-35-110
	komplett links	141-35-211
Montagegelenk (4)	für Joystickhalterung 3-fach verstellbar in Höhe u. Neigung	3-80098

Die stabile Ausführung!
Optimal zur Montage von Bedienpulten geeignet!

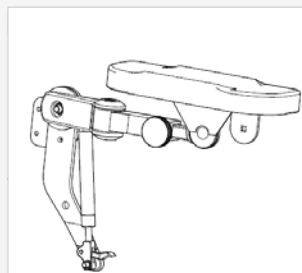

Breite: 130 / Länge: 320



3-80257



Breite: 90-130 / Länge: 400



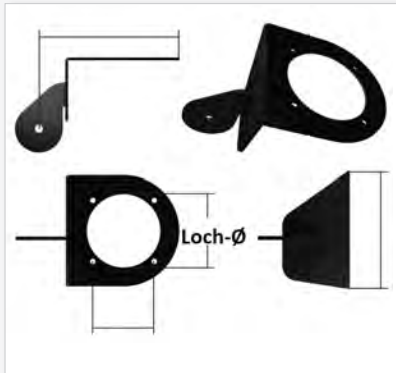

5 - Joystick-Aufnahme	Artikel-Nr.
Ø = Loch-Durchmesser 70 mm Ø rechts	3-80327
70 mm Ø links	3-80328



5 - Joystick-Aufnahme	Artikel-Nr.
Ø = Loch-Durchmesser 77 mm Ø rechts	3-80331
77 mm Ø links	3-80332
68 mm Ø links/rechts	3-81182
80 mm Ø links/rechts	F-81696
94 mm Ø links/rechts	3-80183
102 mm Ø links/rechts	3-80041

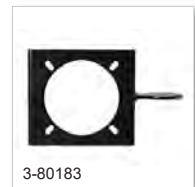



Joystickbox	Artikel-Nr.
-------------	-------------

Joystickbox	<u>Außenmaße</u>	
	Breite vorne: ca. 140 mm	F-81830
	Breite hinten: ca. 110 mm	
	Tiefe: ca. 100 mm	
	Höhe: ca. 100 mm	

Halter Joystickbox F-81829

Die Box und Halter sind links und rechts verwendbar.



MFA Medium „BYD“	Artikel-Nr.
------------------	-------------

Multifunktionsarmlehne (MFA)	70 mm Ø rechts	1 351 891
------------------------------	----------------	-----------

Anschlusskit	für Oberteil S 500	1 351 093
		1 351 094
	für Oberteil S 700	1 351 088
		1 351 092

Bestehend aus einem Verstellmechanismus, sowie der BYD-spezifisch ausgestatteten MFA mit Anschlusskabel + Stecker.

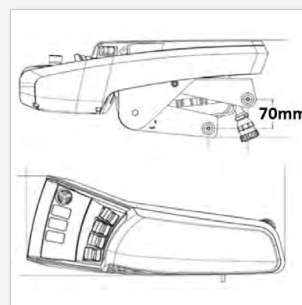

Viele weitere
Joystickaufnahmen
und Ersatzteile
ständig am Lager!

Anfragen unter Tel.: 0 25 36
- 34 46 22 oder besuchen
Sie uns im Shop unter:

GRAMMER

SITZ.DE



Sitz- / Rückenpolster

Ständig viele Polstervarianten vorrätig o. schnell lieferbar - mehr unter www.grammersitz.de

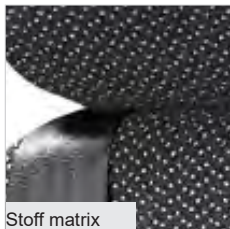

Stoff matrix



Stoff anthrazit

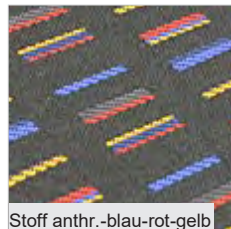

Stoff anthr.-blau-rot-gelb

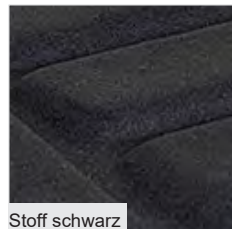

Stoff schwarz



Stoff anthrazit-grün-silber



Stoff blau-schwarz



Stoff gelb-schwarz

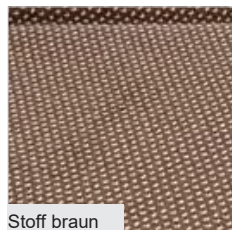

Stoff braun



Kunstleder schwarz

Sitztyp MSG 90.5 / MSG 90.6



1143525



SITZPLATTE

Stoff anthrazit	1143525
Stoff anthrazit mit Heizung	1143522

Sitztyp MSG 90.3 C



142598



SITZPLATTE

Stoff anthr.-blau-rot-gelb	142598
Stoff dunkelblau Stoff anthrazit	1056426
	1105168



Oberteil 741



SITZPOLSTER

Stoff grün-silber 1289181
mit 12V Heizung
550 mm breit

Weitere Ausführungen
z.B. für Maximo® Evoluti-
on auf Anfrage

Oberteil 731



SITZPOLSTER

Stoff schwarz 142268
Stoff Matrix 1053191
Stoff braun 1206093
Stoff grün-silber 1289140
Stoff blau-schwarz 1293212
Kunstleder schwarz 1014726

**mit Aussparung
für Sitztieffenigungs-
verstellung**

Oberteil 721 / 731 / 741



RÜCKENPOLSTER

Stoff schwarz 1112603
Stoff Matrix 1053192
Stoff braun 1206095
Stoff grün-silber 1289135
Stoff blau-schwarz 1293209
Kunstleder schwarz 1078851

Oberteil 721 / 722



SITZPOLSTER

Stoff schwarz 140469
Stoff Matrix 1053153
Stoff braun 1206092
Stoff grün-silber 1289210
Stoff blau-schwarz 1293211
Kunstleder schwarz 141497

**ohne Aussparung
für Sitztieffenigungs-
verstellung**



Oberteil 521



1293792



SITZPOLSTER

Stoff Matrix	1081374
Stoff blau-schwarz	1293792
Kunstleder schwarz	1117677



1293791



RÜCKENPOLSTER

Stoff Matrix	1081372
Stoff blau-schwarz	1293791
Kunstleder schwarz	1093667

Sitztyp MSG 20



1051085

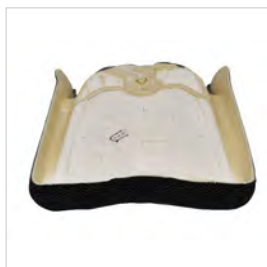

SITZPOLSTER

Stoff schwarz 410 mm	135846
Stoff schwarz 470 mm	134503
Stoff Matrix 410 mm	1051085
Stoff Matrix 470 mm	1051083
Stoff blau/schw. 410 mm	1293156
Stoff blau/schw. 470 mm	1293154

Kunstleder schwarz 410 mm	135844
	134459

Kunstleder schwarz 470 mm	
---------------------------	--



135847



RÜCKENPOLSTER

Stoff schwarz 410 mm	135847
Stoff schwarz 470 mm	134504
Stoff Matrix 410 mm	1051084
Stoff Matrix 470 mm	1051074
Stoff blau/schwarz 410mm	1293155
Stoff blau/schw. 470mm	1293153

Kunstleder schw. 410 mm	135845
Kunstleder schw. 470 mm	134479

Weitere Ersatzteile ständig am Lager!

Anfragen unter Tel.: 0 25 36 - 34 46 22 oder shop@grammersitz.de



Sitztyp MSG 30



141752



SITZPOLSTER

Stoff schwarz 1040290
Kunstleder schwarz 141752

Sitztyp GS 12 und B 12

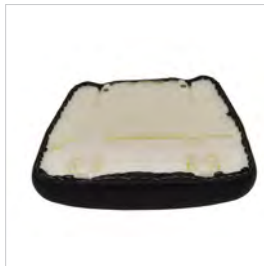

SITZPOLSTER

GS 12
Kunstleder schwarz
ohne Sitzkontaktschalter 112971

Kunstleder schwarz
mit Sitzkontaktschalter 121332

Stoff schwarz 113695

B 12
Kunstleder schwarz 1105898

Sitztyp LS 95 H1/90 AR



SITZPOLSTER

Kunstleder schwarz X121783
Stoff schwarz 119494



RÜCKENPOLSTER

Kunstleder schwarz X132880
Stoff schwarz 132879

Viele weitere Polster und Ersatzteile ständig am Lager!
Anfragen unter Tel.: 0 25 36 - 34 46 22 oder besuchen Sie uns im Shop unter:

GRAMMERSITZ.DE



Sitztyp DS 85 / 90



SITZPOLSTER

Stoff schwarz
Kunstleder schwarz

X2049386
X2049381



RÜCKENPOLSTER

Stoff schwarz
Kunstleder schwarz

X2049384
X2049379

Sitztyp DS 85H/90 HLA



SITZPOLSTER

Stoff schwarz

X113738



RÜCKENPOLSTER

Stoff schwarz
Kunstleder schwarz

X117273
116813

Weitere Ersatzteile ständig am Lager!

Anfragen unter Tel.: 0 25 36 - 34 46 22 oder shop@grammersitz.de



Besuchen Sie uns auch gerne vor Ort in **Senden Bösensell:
Stauverbrink 3-7**



Viele weitere Polster und Ersatzteile ständig am Lager!
Anfragen unter Tel.: 0 25 36 - 34 46 22 oder besuchen Sie uns im Shop unter:

GRAMMERSITZ.DE



DS 20/D3H / DS 44/2



Beschreibung

DS 20/D3H / DS 44/2
Länge ca. 170-290 mm
Auge 12 mm / 4 mm

Artikel-Nr

114 284

DS 85



Länge ca. 190-290 mm
Auge 8 mm

118 576

DS 85



Länge ca. 187-290 mm
Auge 8 mm

122 000

MSG 20



Länge ca. 180-295 mm

133 119

MSG 83 / MSG 93



Länge ca. 155-220 mm
Auge 8 mm

136 195

DS 85 Baumaschinen



Länge ca. 200-290 mm
Auge 14 mm

136 286

GRAMMERSITZ.DE

Weitere Ersatzteile ständig am Lager! Anfragen unter Tel.: 0 25 36 - 34 46 22 oder shop@grammersitz.de



MSG 95



Beschreibung

Länge ca. 160-220 mm
 Auge 12 mm

Artikel-Nr

1137435



MSG 30

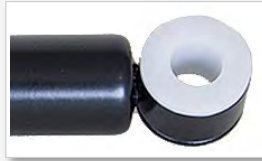

Länge ca. 175-295 mm
 Auge 12 mm / 4 mm

138995

MSG 95 SHF



Länge ca. 155-220 mm
 Auge 8 mm

1020966

722 Klappsitz



Länge ca. 150-235 mm

1023826

MSG 65 / MSG 75



Länge ca. 125-170 mm
 Auge 12 mm

1081800

MSG 95 LHF



Länge ca. 110-170 mm
 Auge 8 mm

1096583

GRAMMERSITZ.DE

Weitere Ersatzteile ständig am Lager! Anfragen unter Tel.: 0 25 36 - 34 46 22 oder shop@grammersitz.de



MSG 95 AL



Beschreibung

Länge 160-220 mm
Auge 12 mm
einstellbar

Artikel-Nr

1096588

MSG 95 AL Dyn.



Länge ca. 155-220 mm
Auge 12 mm

1168282

MSG 95 AL / MSG 97 AL



Länge ca. 160-220 mm
Auge 12 mm
einstellbar

1303711

Rückenverstellung



Für Sitztyp DS 85 H/90
Für Sitztyp LS 95 H/90

118705

Halter für Rückenverstellung



Für Sitztyp DS 85 H/90
Für Sitztyp LS 95 H/90

139255

Weitere Ersatzteile
ständig am Lager!

Anfragen unter Tel.:
0 25 36 - 34 46 22
oder
shop@grammersitz.de

GRAMMERSITZ.DE



Kompressor



Beschreibung

12 Volt
24 Volt
48 Volt

Artikel-Nr

130670
130680
1113024

Verstellschienensatz



Hebel links
Hebel rechts

140733
140927

Halter für Gewichtseinstellung



Für Sitztyp MSG 65

1066628

Betätigung für Gewichtseinstellung



Für Sitztyp MSG 75

1093843

Verschleißteile



MSG 95

1096585

Viele weitere
Polster und Ersatzteile
ständig am Lager!

Anfragen unter
Tel.: 0 25 36 - 34 46 22
oder besuchen Sie
uns im Shop unter
www.Grammersitz.de

GRAMMERSITZ.DE



Niveausteuering



Beschreibung

MSG 90.3 / MSG 90.5

Artikel-Nr

1107567

Niveausteuering



MSG 90.6

1143669

Niveausteuering



MSG 95 A

Bei Bestellung die Sach-Nr. des Sitzes angeben!

Sitz-Nummer

Betätigung für Gewichtseinstellung



MSG 93

1159746

Betätigung für Gewichtseinstellung



MSG 95 A

Bei Bestellung die Sach-Nr. des Sitzes angeben!

Sitz-Nummer

Betätigung für Gewichtseinstellung



MSG 95 G

132146

GRAMMERSITZ.DE

Weitere Ersatzteile ständig am Lager! Anfragen unter Tel.: 0 25 36 - 34 46 22 oder shop@grammersitz.de



MSG 95 A (L)



Das Typenschild ist auf der Federung hinten angebracht.

Auf dem Typenschild sind folgende Angaben (Beispiel):

A = Benennung = MSG 95 A(L)
B = Sach - Nr. = 140 534

MSG 75/521

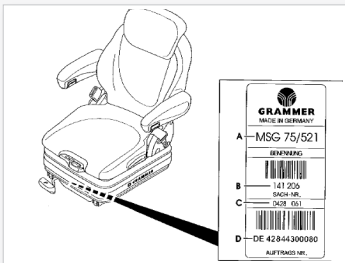

Das Typenschild ist vorn mittig auf der Unterseite des Federungsunterteils angebracht.
Bei neuen Typen MSG 75 ist das Typenschild auf der Rückenlehne angebracht.

Auf dem Typenschild sind folgende Angaben (Beispiel):

A = Benennung = MSG 75/521
B = Sach - Nr. = 141 206

MSG 90.3 G



Das Typenschild ist auf dem Sitzträger links angebracht, sichtbar nach Demontage der Sitzplatte.

Auf dem Typenschild sind folgende Angaben (Beispiel):

A = Benennung = MSG 90.3 G
Linker Sitz = Li
B = Sach - Nr. = 136 073

MSG 90.5 PG / MSG 90.6 PG



Das Typenschild ist vorn am Sitzunterteil unter dem Faltenbalg oder im rechten Übergang vom Rücken zum Sitzkissen angebracht.

Das untere Typenschild ist nicht von Bedeutung.
Auf dem Typenschild sind folgende Angaben (Beispiel):

Sitztyp = MSG 90.5 PG
Linker Sitz = Li
Benennung - Nr. = 01069112

Bei Ersatzteilbestellungen bitte die vollständigen Sitzdaten angeben!!!!



Allgemeine Geschäftsbedingungen & Informationen zum Datenschutz

Inhaltsverzeichnis

A. Allgemeine Geschäftsbedingungen

1. Geltungsbereich
2. Vertragsschluss
3. Preise und Zahlungsbedingungen
4. Liefer- und Versandbedingungen
5. Höhere Gewalt
6. Verzögerung der Leistung auf Wunsch des Kunden
7. Eigentumsvorbehalt
8. Mängelhaftung / Gewährleistung
9. Haftung
10. Verjährung
11. Abrufaufträge
12. Zurückbehaltung, Abtretung
13. Anwendbares Recht, Gerichtsstand, Vertragssprache
14. Verhaltenskodex

B. Informationen zum Datenschutz

1. Information über die Erhebung personenbezogener Daten und Kontaktdaten des Verantwortlichen
2. Kontaktaufnahme
3. Datenverarbeitung zur Bestellabwicklung
4. Rechte des Betroffenen
5. Dauer der Speicherung personenbezogener Daten

A. Allgemeine Geschäftsbedingungen

1) Geltungsbereich

1.1 Diese Geschäftsbedingungen der Brinkmann Technik GmbH & Co. KG (nachfolgend "Verkäufer"), gelten für alle Verträge, die ein Unternehmer (nachfolgend "Kunde") mit dem Verkäufer hinsichtlich der im Katalog des Verkäufers dargestellten Produkte und/oder Leistungen unter Verwendung von Fernkommunikationsmitteln (z. B. Telefon, Fax, E-Mail, Brief) ausschließlich durch individuelle Kommunikation im Sinne des § 312g Abs. 2 Satz 1 BGB (also nicht über ein Online-Bestellformular) abschließt. Hiermit wird der Einbeziehung von eigenen Bedingungen des Kunden widersprochen, es sei denn, es ist etwas anderes vereinbart.

1.2 Diese Allgemeinen Geschäftsbedingungen gelten auch ausschließlich, wenn der Verkäufer in Kenntnis entgegenstehender oder von diesen Bedingungen abweichender Bedingungen des Kunden die Lieferung an diesen ohne besonderen Vorbehalt ausführt.

1.3 Unternehmer im Sinne dieser AGB sind auch Behörden oder sonstige Einrichtungen des öffentlichen Rechts, wenn diese bei Vertragsschluss ausschließlich privatrechtlich handeln.

2) Vertragsschluss

2.1 Die im Katalog des Verkäufers enthaltenen Produktdarstellungen stellen keine verbindlichen Angebote seitens des Verkäufers dar sondern dienen zur Abgabe eines verbindlichen Angebots durch den Kunden.

2.2 Der Kunde kann das Angebot telefonisch, schriftlich, per Fax oder per E-Mail abgeben. Sollte dem Katalog ein Bestellformular beiliegen, kann der Kunde dieses für die Abgabe seines Angebots nutzen, indem er das Formular ausfüllt und per Post, per Fax oder per Email an den Verkäufer zurück sendet.

2.3 Der Verkäufer kann das Angebot des Kunden innerhalb von sieben Tagen annehmen,

- indem er dem Kunden eine schriftliche Auftragsbestätigung oder eine Auftragsbestätigung in Textform (Fax oder E-Mail) übermittelt, wobei insoweit der Zugang der Auftragsbestätigung beim Kunden maßgeblich ist, oder
- indem er dem Kunden die bestellte Ware liefert, wobei insoweit der Zugang der Ware beim Kunden maßgeblich ist, oder

- indem er den Kunden nach Abgabe von dessen Bestellung zur Zahlung auffordert.

Liegen mehrere der vorgenannten Alternativen vor, kommt der Vertrag in dem Zeitpunkt zustande, in dem eine der vorgenannten Alternativen zuerst eintritt. Nimmt der Verkäufer das Angebot des Kunden innerhalb vorgenannter Frist nicht an, so gilt dies als Ablehnung des Angebots mit der Folge, dass der Kunde nicht mehr an seine Willenserklärung gebunden ist.



Die Frist zur Annahme des Angebots beginnt am Tag nach der Absendung des Angebots durch den Kunden zu laufen und endet mit dem Ablauf des siebten Tages, welcher auf die Absendung des Angebots folgt. dass der Kunde nicht mehr an seine Willenserklärung gebunden ist.

2.4 Haben die Parteien Sonderkonditionen vereinbart, gelten diese grundsätzlich nicht für gleichzeitig laufende und zukünftige Vertragsverhältnisse mit dem Kunden.

2.5 Bei wirtschaftlichem Unvermögen des Kunden, seine Pflichten gegenüber dem Verkäufer zu erfüllen, kann der Verkäufer bestehende Austauschverträge mit dem Kunden durch Rücktritt fristlos beenden. Dies gilt auch bei einem Insolvenzantrag des Kunden. § 321 BGB und § 112 InsO bleiben unberührt. Der Kunde wird den Verkäufer frühzeitig schriftlich über eine drohende Zahlungsunfähigkeit informieren.

3) Preise und Zahlungsbedingungen

3.1 Die angegebenen Preise des Verkäufers sind Nettopreise und verstehen sich zuzüglich der gesetzlichen Umsatzsteuer. Verpackungs- und Versandkosten, Verladung, Versicherung (insbesondere Transportversicherung), Zölle und Abgaben werden gegebenenfalls gesondert berechnet.

3.2 Dem Kunden stehen verschiedene Zahlungsmöglichkeiten zur Verfügung, die ihm im Katalog des Verkäufers mitgeteilt werden.

3.3 Bei Lieferungen in Länder außerhalb der Europäischen Union können im Einzelfall weitere Kosten anfallen, die der Verkäufer nicht zu vertreten hat und die vom Kunden zu tragen sind. Hierzu zählen beispielsweise Kosten für die Geldübermittlung durch Kreditinstitute (z.B. Überweisungsgebühren, Wechselkursgebühren) oder einfuhrrechtliche Abgaben bzw. Steuern (z.B. Zölle). Solche Kosten können in Bezug auf die Geldübermittlung auch dann anfallen, wenn die Lieferung nicht in ein Land außerhalb der Europäischen Union erfolgt, der Kunde die Zahlung aber von einem Land außerhalb der Europäischen Union aus vornimmt.

3.4 Ist Vorauskasse per Banküberweisung vereinbart, ist die Zahlung sofort nach Vertragsabschluss fällig, sofern die Parteien keinen späteren Fälligkeitstermin vereinbart haben.

3.5 Bei Auswahl der Zahlungsart Lieferung auf Rechnung wird der Kaufpreis fällig, nachdem die Ware geliefert und in Rechnung gestellt wurde.

3.6 Bei Auswahl der Zahlungsart Lieferung auf Rechnung ist der Kaufpreis innerhalb von 14 (vierzehn) Tagen ab Erhalt der Rechnung ohne Abzug zu zahlen, sofern nichts anderes vereinbart ist. Der Verkäufer behält sich vor, bei Auswahl der Zahlungsart Lieferung auf Rechnung eine Bonitätsprüfung durchzuführen und diese Zahlungsart bei negativer Bonitätsprüfung abzulehnen.

3.7 Bei Auswahl der Zahlungsart Rechnungskauf wird der Kaufpreis fällig, nachdem die Ware geliefert und in Rechnung gestellt wurde. In diesem Fall ist der Kaufpreis innerhalb von 14 (vierzehn) Tagen ab Erhalt der Rechnung ohne Abzug zu zahlen, sofern nichts anderes vereinbart ist. Der Verkäufer behält sich vor, die Zahlungsart Rechnungskauf nur bis zu einem bestimmten Bestellvolumen anzubieten und diese Zahlungsart bei Überschreitung des angegebenen Bestellvolumens abzulehnen. In diesem Fall wird der Verkäufer den Kunden in seinen Zahlungsinformationen im Online-Shop auf eine entsprechende Zahlungsbeschränkung hinweisen. Der Verkäufer behält sich ferner vor, bei Auswahl der Zahlungsart Rechnungskauf eine Bonitätsprüfung durchzuführen und diese Zahlungsart bei negativer Bonitätsprüfung abzulehnen.

3.8 Bei Auswahl der Zahlungsart „PayPal Rechnung“ tritt der Verkäufer seine Zahlungsforderung an PayPal ab. Vor Annahme der Abtretungserklärung des Verkäufers führt PayPal unter Verwendung der übermittelten Kundendaten eine Bonitätsprüfung durch. Der Verkäufer behält sich vor, dem Kunden die Zahlungsart „PayPal Rechnung“ im Falle eines negativen Prüfungsergebnisses zu verweigern. Wird die Zahlungsart „PayPal Rechnung“ von PayPal zugelassen, hat der Kunde den Rechnungsbetrag innerhalb von 30 Tagen ab Erhalt der Ware an PayPal zu bezahlen, sofern ihm von PayPal kein anderes Zahlungsziel vorgegeben wird. Er kann in diesem Fall nur an PayPal mit schuldbefreiender Wirkung leisten. Der Verkäufer bleibt jedoch auch im Falle der Forderungsabtretung zuständig für allgemeine Kundenanfragen z. B. zur Ware, Lieferzeit, Versendung, Retouren, Reklamationen, Widerrufserklärungen und -zusendungen oder Gutschriften. Ergänzend gelten die Allgemeinen Nutzungsbedingungen für die Nutzung des Rechnungskaufs von PayPal, einsehbar unter <https://www.paypal.com/de/webapps/mpp/ua/pui-terms>.

3.9 Bei Auswahl der Zahlungsart Bankeinzug (Lastschrift) ist der Rechnungsbetrag mit Vertragsschluss sofort fällig.

3.10 Bei Auswahl der Zahlungsart SEPA-Lastschrift ist der Rechnungsbetrag nach Erteilung eines SEPA-Lastschriftmandats, nicht jedoch vor Ablauf der Frist für die Vorabinformation zur Zahlung fällig. Der Einzug der Lastschrift erfolgt, wenn die bestellte Ware das Lager des Verkäufers verlässt, nicht jedoch vor Ablauf der Frist für die Vorabinformation. Vorabinformation ("Pre-Notification") ist jede Mitteilung (z.B. Rechnung, Police, Vertrag) des Verkäufers an den Kunden, die eine Belastung mittels SEPA-Lastschrift ankündigt. Wird die Lastschrift mangels ausreichender Kontodeckung oder aufgrund der Angabe einer falschen Bankverbindung nicht eingelöst oder widerspricht der Kunde der Abbuchung, obwohl er hierzu nicht berechtigt ist, hat der Kunde die durch die Rückbuchung des jeweiligen Kreditinstituts entstehenden Gebühren zu tragen, wenn er dies zu vertreten hat. Der Verkäufer behält sich vor, bei Auswahl der Zahlungsart SEPA-Lastschrift eine Bonitätsprüfung durchzuführen und diese Zahlungsart bei negativer Bonitätsprüfung abzulehnen.

3.11 Bei Auswahl der Zahlungsart SEPA-Lastschrift ist der Rechnungsbetrag nach Erteilung eines SEPA-Lastschriftmandats, nicht jedoch vor Ablauf der Frist für die Vorabinformation zur Zahlung fällig. Der Einzug der Lastschrift erfolgt, wenn die bestellte Ware das Lager des Verkäufers verlässt, nicht jedoch vor Ablauf der Frist für die Vorabinformation. Vorabinformation ("Pre-Notification") ist jede Mitteilung (z.B. Rechnung, Police, Vertrag) des Verkäufers an den Kunden, die eine Belastung mittels SEPA-Lastschrift ankündigt. Wird die Lastschrift mangels ausreichender Kontodeckung oder aufgrund der Angabe einer falschen Bankverbindung nicht einge-

löst oder widerspricht der Kunde der Abbuchung, obwohl er hierzu nicht berechtigt ist, hat der Kunde die durch die Rückbuchung des jeweiligen Kreditinstituts entstehenden Gebühren zu tragen, wenn er dies zu vertreten hat.

3.12 Eine Zahlung gilt als eingegangen, sobald der Gegenwert einem der Konten des Verkäufers gutgeschrieben wurde. Im Falle des Zahlungsverzuges hat der Verkäufer Anspruch auf Verzugszinsen in Höhe von 10 Prozentpunkten über dem jeweiligen Basiszinssatz. Die übrigen gesetzlichen Rechte des Verkäufers im Falle eines Zahlungsverzuges des Kunden bleiben hiervon unberührt. Sofern Forderungen überfällig sind, werden eingehende Zahlungen zunächst auf eventuelle Kosten und Zinsen, sodann auf die älteste Forderung angeordnet.

3.13 Sollten nicht vorhersehbare Kostensteigerungen eintreten (z.B. Währungsschwankungen, unerwartete Preiserhöhungen der Lieferanten etc.) ist der Verkäufer berechtigt, die Preiserhöhung an den Kunden weiterzugeben. Dies gilt jedoch nur, wenn die Lieferung vereinbarungsgemäß später als vier Monate nach dem Vertragsschluss erfolgen soll.

4) Liefer- und Versandbedingungen

4.1 Die Lieferung von Waren erfolgt auf dem Versandweg an die vom Kunden angegebene Lieferanschrift, sofern nichts anderes vereinbart ist.

4.2 Der Verkäufer ist zu Teillieferungen berechtigt, soweit dies dem Kunden zumutbar ist. Im Falle von zulässigen Teillieferungen ist der Verkäufer berechtigt, auch Teilrechnungen zu stellen.

4.3 Der Verkäufer behält sich das Recht vor, im Falle nicht richtiger oder nicht ordnungsgemäßer Selbstbelieferung vom Vertrag zurückzutreten. Dies gilt nur für den Fall, dass die Nichtlieferung nicht vom Verkäufer zu vertreten ist und dieser mit der gebotenen Sorgfalt ein konkretes Deckungsgeschäft mit dem Zulieferer abgeschlossen hat. Der Verkäufer wird alle zumutbaren Anstrengungen unternehmen, um die Ware zu beschaffen. Im Falle der Nichtverfügbarkeit oder der nur teilweisen Verfügbarkeit der Ware wird der Kunde unverzüglich informiert und die Gegenleistung unverzüglich erstattet.

4.4 Die Gefahr des zufälligen Untergangs und der zufälligen Verschlechterung der verkauften Ware geht auf den Kunden über, sobald der Verkäufer die Sache dem Spediteur, dem Frachtführer oder der sonst zur Ausführung der Versendung bestimmten Person oder Anstalt ausgeliefert hat. Dies gilt auch dann, wenn der Verkäufer die Kosten des Transportes trägt. Eine Transportversicherung erfolgt nur auf besonderen Wunsch und auf Rechnung des Kunden. Schuldet der Verkäufer die Aufstellung und Montage, geht die Gefahr mit der Beendigung der Aufstellungs- und Montagearbeiten und der Übergabe an den Kunden über.

4.5 Soweit eine Lieferung aus Gründen, die der Kunde zu vertreten hat, nicht möglich ist, z.B. weil die Ware nicht durch die Eingangstür, Haustür oder den Treppenaufgang des Kunden passt, oder weil der Kunde nicht unter der von ihm angegebenen Lieferadresse angetroffen wird, obwohl der Lieferzeitpunkt dem Kunden mit angemessener Frist angekündigt wurde, trägt der Kunde die Kosten für die erfolglose Anlieferung und ist zur Zahlung einer pauschalen Verzugsentschädigung verpflichtet. Diese beträgt für jede volle Woche der Verspätung 1 %, im Ganzen aber höchstens 8 % vom Wert der Gesamtlieferung oder des nicht angenommenen Teils der Gesamtlieferung. Es bleibt den Parteien unbenommen, einen höheren oder niedrigeren Schaden nachzuweisen.

4.6 Für den Fall, dass sich der Versand der Ware an den Kunden aus Gründen, die dieser zu vertreten hat, verzögert, erfolgt der Gefahrübergang bereits mit Anzeige der Versandbereitschaft an den Kunden. Eventuell anfallende Lagerkosten hat nach Gefahrübergang der Kunde zu tragen.

4.7 Bei Selbstabholung informiert der Verkäufer den Kunden zunächst per E-Mail darüber, dass die von ihm bestellte Ware zur Abholung bereit steht. Nach Erhalt dieser E-Mail kann der Kunde die Ware nach Absprache mit dem Verkäufer abholen. In diesem Fall werden keine Versandkosten berechnet.

5) Höhere Gewalt

Im Falle von Ereignissen höherer Gewalt, die sich auf die Vertragserfüllung auswirken, ist der Verkäufer berechtigt, die Lieferung um die Dauer der Behinderung hinauszuschieben und bei längerfristigen Verzögerungen ganz oder teilweise zurückzutreten, ohne dass hieraus irgendwelche Ansprüche gegen den Verkäufer hergeleitet werden können. Als höhere Gewalt gelten alle für den Verkäufer unvorhersehbaren Ereignisse oder solche, die – selbst wenn sie vorhersehbar waren – außerhalb des Einflussbereichs des Verkäufers liegen und deren Auswirken auf die Vertragserfüllung durch zumutbare Bemühungen des Verkäufers nicht verhindert werden können. Etwaige gesetzliche Ansprüche des Kunden bleiben unberührt.

6) Verzögerung der Leistung auf Wunsch des Kunden

Werden Versand oder Zustellung der Ware auf Wunsch des Kunden um mehr als einen Monat nach Anzeige der Versandbereitschaft verzögert, kann dem Kunden für jeden weiteren angefangenen Monat Lagergeld in Höhe von 0,5 % des Kaufpreises, höchstens jedoch insgesamt 5 % des Kaufpreises, berechnet werden. Der Nachweis eines höheren oder niedrigeren Schadens bleibt den Vertragsparteien unbenommen.

7) Eigentumsvorbehalt

7.1 Der Verkäufer behält sich bis zur vollständigen Bezahlung des geschuldeten Kaufpreises das Eigentum an der gelieferten Ware vor. Weiterhin behält sich der Verkäufer das Eigentum an der gelieferten Ware bis zur Erfüllung aller seiner Ansprüche aus der Geschäftsbeziehung mit dem Kunden vor.

7.2 Im Falle der Verarbeitung der gelieferten Ware gilt der Verkäufer als Hersteller und erwirbt Eigentum an der neu entstehenden Ware. Erfolgt die Verarbeitung zusammen mit anderen Materialien, erwirbt der Verkäufer



Eigentum im Verhältnis der Rechnungswerte seiner Ware zu dem der anderen Materialien. Ist im Falle der Verbindung oder Vermischung der Ware des Verkäufers mit einer Sache des Kunden diese als Hauptsache anzusehen, geht das Miteigentum an der Sache in dem Verhältnis des Rechnungswertes der Ware des Verkäufers zum Rechnungs- oder mangels eines solchen zum Verkehrswert der Hauptsache - auf den Verkäufer über. Der Kunde gilt in diesen Fällen als Verwahrer.

7.3 Gegenstände unter Eigentums- oder Rechtsvorbehalt darf der Kunde weder verpfänden noch sicherungsübereignen. Dem Kunden ist nur als Wiederverkäufer eine Weiterveräußerung im gewöhnlichen Geschäftsgang unter der Bedingung gestattet, dass dem Verkäufer vom Kunden dessen Ansprüche gegen seine Abnehmer im Zusammenhang mit der Weiterveräußerung wirksam abgetreten worden sind und der Kunde seinem Abnehmer das Eigentum unter Vorbehalt der Zahlung überträgt. Der Kunde tritt durch den Vertragsabschluss seine Ansprüche im Zusammenhang mit solchen Veräußerungen gegen seine Abnehmer sicherungshalber an den Verkäufer ab, der diese Abtretung gleichzeitig annimmt.

7.4 Der Kunde hat Zugriff auf die im Eigentum oder Miteigentum des Verkäufers stehende Ware oder auf die abgetretenen Forderungen sofort mitzuteilen. Er hat an den Verkäufer abgetretene, von ihm eingezogene Beträge sofort an den Verkäufer abzuführen, soweit dessen Forderung fällig ist.

7.5 Soweit der Wert der Sicherungsrechte des Verkäufers die Höhe der gesicherten Ansprüche um mehr als 10% übersteigt, wird der Verkäufer auf Wunsch des Kunden einen entsprechenden Anteil der Sicherungsrechte freigeben.

8) Mängelhaftung / Gewährleistung

Liegt ein Mangel der Kaufsache vor, gelten die gesetzlichen Vorschriften. Hiervon abweichend gilt für Sachen, die nicht entsprechend ihrer üblichen Verwendungsweise für ein Bauwerk verwendet worden sind und dessen Mangelhaftigkeit verursacht haben:

8.1 Mängelansprüche entstehen nicht bei natürlicher Abnutzung oder Schäden, die nach dem Gefahrübergang infolge fehlerhafter oder nachlässiger Behandlung, übermäßiger Beanspruchung, ungeeigneter Betriebsmittel oder die aufgrund besonderer äußerer Einflüsse entstehen, die nach dem Vertrag nicht vorausgesetzt sind. Werden vom Kunden oder von Dritten unsachgemäß Änderungen oder Instandsetzungsarbeiten vorgenommen, so bestehen für diese und die daraus entstehenden Folgen ebenfalls keine Mängelansprüche, es sei denn der Kunde kann nachweisen, dass die gerügte Störung nicht durch diese Änderungen oder Instandsetzungsarbeiten verursacht worden sind.

8.2 Bei gebrauchten Waren sind die Rechte und Ansprüche wegen Mängeln ausgeschlossen.

8.3 Die Verjährungsfrist für Mängelansprüche beträgt ein Jahr ab Ablieferung der Ware. Eine Nacherfüllung (Neulieferung oder Nachbesserung) kann ausschließlich auf die Verjährung des die Nacherfüllung auslösenden Mangels Einfluss haben.

8.4 Vorstehende Haftungsbeschränkungen und Verjährungsbegrenzungen in Ziffern in 8.1, 8.3 und 8.4 beziehen sich nicht auf Fälle des Rückgriffsanspruchs nach § 445a BGB sowie auf Schadens- und Aufwendungsersatzansprüche, die der Kunde nach den gesetzlichen Vorschriften wegen Mängeln geltend machen kann. Für letztere Ansprüche gilt Ziffer 9.

8.5 Ist der Kunde Kaufmann i. S. d. § 1 HGB, trifft ihn die kaufmännische Untersuchungs- und Rücepflcht gemäß § 377 HGB. Unterlässt der Kunde die dort geregelten Anzeigepflichten, gilt die Ware als genehmigt, es sei denn, dass es sich um einen Mangel handelt, der bei der Untersuchung nicht erkennbar war.

8.6 Der Verkäufer hat im Falle der Nacherfüllung das Wahlrecht zwischen Nachbesserung oder Ersatzlieferung.

8.7 Ist die Nacherfüllung im Wege der Ersatzlieferung erfolgt, ist der Kunde verpflichtet, die zuerst gelieferte Ware innerhalb von 30 Tagen an den Verkäufer zurückzusenden. Das Rücksendepaket muss den Grund der Rücksendung, den Kundennamen und die für den Kauf der mangelhaften Ware vergebene Nummer enthalten, die dem Verkäufer die Zuordnung der zurückgesandten Ware ermöglicht. Solange und soweit die Zuordnung der Rücksendung aus Gründen, die der Kunde zu vertreten hat, nicht möglich ist, ist der Verkäufer zur Entgegennahme zurückgesandter Ware und zur Rückzahlung des Kaufpreises nicht verpflichtet. Die Kosten einer erneuten Versendung trägt der Kunde.

8.8 Liefert der Verkäufer zum Zwecke der Nacherfüllung eine mangelfreie Sache, kann der Verkäufer vom Kunden eine Nutzungsentschädigung gem. § 346 Abs. 1 BGB geltend machen. Sonstige gesetzliche Ansprüche bleiben unberührt.

9) Haftung

Der Verkäufer haftet dem Kunden aus allen vertraglichen, vertragsähnlichen und gesetzlichen, auch deliktischen Ansprüchen auf Schadens- und Aufwendungsersatz wie folgt:

9.1 Der Verkäufer haftet aus jedem Rechtsgrund uneingeschränkt

- bei Vorsatz oder grober Fahrlässigkeit,
- bei fahrlässiger oder vorsätzlicher Verletzung des Lebens, des Körpers oder der Gesundheit,
- aufgrund eines Garantieversprechens, soweit diesbezüglich nichts anderes geregelt ist,
- aufgrund zwingender Haftung wie etwa nach dem Produkthaftungsgesetz.

9.2 Verletzt der Verkäufer fahrlässig eine wesentliche Vertragspflicht, ist die Haftung auf den vertragstypischen, vorhersehbaren Schaden begrenzt, sofern nicht gemäß Ziffer 9.1 unbeschränkt gehaftet wird. Wesentliche Vertragspflichten sind Pflichten, die der Vertrag dem Verkäufer nach seinem Inhalt zur Erreichung des Vertragszwecks auferlegt, deren Erfüllung die ordnungsgemäße Durchführung des Vertrags überhaupt erst ermöglicht und auf deren Einhaltung der Kunde regelmäßig vertrauen darf.

9.3 Im Übrigen ist eine Haftung des Verkäufers ausgeschlossen.

9.4 Vorstehende Haftungsregelungen gelten auch im Hinblick auf die Haftung des Verkäufers für seine Erfüllungsgehilfen und gesetzlichen Vertreter.

10) Verjährung

Ansprüche des Kunden gegenüber dem Verkäufer verjähren - mit Ausnahme der Ansprüche gemäß Ziffer 8 - in einem Jahr ab Kenntnis, spätestens jedoch in fünf Jahren nach Erbringung der Leistung, sofern nicht gemäß Ziffer 9.1 unbeschränkt gehaftet wird.

11) Abrufaufträge

11.1 Abrufaufträge sind spätestens 12 Monate nach Auftragsdatum abzunehmen und in vollem Umfang zu bezahlen.

11.2 Ist aufgrund der gesamten Abrufmenge ein günstigerer Staffelpreis vereinbart, ist der Verkäufer zur Preis-anpassung entsprechend der Mengentafel berechtigt, wenn der Kunde aus von ihm zu vertretenden Gründen nicht die Gesamtmenge abnimmt.

11.3 Nach Ablauf der Frist für einen Abrufauftrag ist der Verkäufer berechtigt, nach schriftlicher Nachfristsetzung an den Kunden wegen der noch nicht abgenommenen Mengen vom Vertrag insoweit zurückzutreten und bei Vorliegen der gesetzlichen Voraussetzungen Schadenersatz zu verlangen

12) Zurückbehaltung, Abtretung

12.1 Zurückbehaltungs- und Leistungsverweigerungsrechte des Kunden sind ausgeschlossen, es sei denn, der Verkäufer bestreitet die zugrunde liegenden Gegenansprüche nicht oder diese sind rechtskräftig festgestellt.

12.2 Eine Abtretung von Ansprüchen aus dem mit dem Kunden geschlossenen Vertrag durch den Kunden, insbesondere eine Abtretung etwaiger Mängelansprüche des Kunden, ist ausgeschlossen.

13) Anwendbares Recht, Gerichtsstand, Vertragssprache

13.1 Für sämtliche Rechtsbeziehungen der Parteien gilt das Recht der Bundesrepublik Deutschland unter Ausschluss der Gesetze über den internationalen Kauf beweglicher Waren.

13.2 Handelt der Kunde als Kaufmann, juristische Person des öffentlichen Rechts oder öffentlich-rechtliches Sondervermögen mit Sitz im Hoheitsgebiet der Bundesrepublik Deutschland, ist ausschließlicher Gerichtsstand für alle Streitigkeiten aus diesem Vertrag der Geschäftssitz des Verkäufers. Hat der Kunde seinen Sitz außerhalb des Hoheitsgebiets der Bundesrepublik Deutschland, so ist der Geschäftssitz des Verkäufers ausschließlicher Gerichtsstand für alle Streitigkeiten aus diesem Vertrag, wenn der Vertrag oder Ansprüche aus dem Vertrag der beruflichen oder gewerblichen Tätigkeit des Kunden zugerechnet werden können. Der Verkäufer ist in den vorstehenden Fällen jedoch in jedem Fall berechtigt, das Gericht am Sitz des Kunden anzurufen.

13.3 Die Vertragssprache ist Deutsch.

14) Verhaltenskodex

Der Verkäufer hat sich den Teilnahmebedingungen für die eCommerce-Initiative „Fairness im Handel“ unterworfen, die im Internet unter <https://www.fairness-im-handel.de/teilnahmebedingungen/> einsehbar sind.

B. Informationen zum Datenschutz

1) Information über die Erhebung personenbezogener Daten und Kontaktdaten des Verantwortlichen

1.1 Im Folgenden informieren wir Sie über den Umgang mit Ihren personenbezogenen. Personenbezogene Daten sind hierbei alle Daten, mit denen Sie persönlich identifiziert werden können.

1.2 Verantwortlicher für die Datenverarbeitung im Sinne der Datenschutz-Grundverordnung (DSGVO) ist Brinkmann Technik GmbH & Co. KG, Stauverbrink 3-7, 48308 Senden Bösensell, Deutschland, Tel.: +49 (0)2536 / 34 46 - 0, Fax: +49 (0)2536 / 34 46 - 46, E-Mail: info@brinkmann-technik.de. Der für die Verarbeitung von personenbezogenen Daten Verantwortliche ist diejenige natürliche oder juristische Person, die allein oder gemeinsam mit anderen über die Zwecke und Mittel der Verarbeitung von personenbezogenen Daten entscheidet.

2) Kontaktaufnahme

Im Rahmen der Kontaktaufnahme mit uns (z.B. telefonisch, per Kontaktformular oder E-Mail) werden personenbezogene Daten erhoben, welche dies sind, können Sie aus dem Kontaktformular ersehen. Diese Daten werden ausschließlich zum Zweck der Beantwortung Ihres Anliegens bzw. für die Kontaktaufnahme und die damit verbundene technische Administration gespeichert und verwendet. Rechtsgrundlage für die Verarbeitung der Daten ist unser berechtigtes Interesse an der Beantwortung Ihres Anliegens gemäß Art. 6 Abs. 1 lit. f DSGVO. Zielt Ihre Kontakttierung auf den Abschluss eines Vertrages ab, so ist zusätzliche Rechtsgrundlage für die Verarbeitung Art. 6 Abs. 1 lit. b DSGVO. Ihre Daten werden nach abschließender Bearbeitung Ihrer Anfrage gelöscht, dies ist der Fall, wenn sich aus den Umständen entnehmen lässt, dass der betroffene Sachverhalt abschließend geklärt ist und sofern keine gesetzlichen Aufbewahrungspflichten entgegenstehen.

3) Datenverarbeitung zur Bestellabwicklung

3.1 Die von uns erhobenen personenbezogenen Daten werden im Rahmen der Vertragsabwicklung an das mit



der Lieferung beauftragte Transportunternehmen weitergegeben, soweit dies zur Lieferung der Ware erforderlich ist.

Sofern wir Ihnen auf Grundlage eines entsprechenden Vertrages Aktualisierungen für Waren mit digitalen Elementen oder für digitale Produkte schulden, verarbeiten wir die von Ihnen bei der Bestellung übermittelten Kontaktdaten (Name, Anschrift, Mailadresse), um Sie im Rahmen unserer gesetzlichen Informationspflichten gemäß Art. 6 Abs. 1 lit. c DSGVO auf geeignetem Kommunikationsweg (etwa postalisch oder per Mail) über anstehende Aktualisierungen im gesetzlich vorgesehenen Zeitraum persönlich zu informieren. Ihre Kontaktdaten werden hierbei streng zweckgebunden für Mitteilungen über von uns geschuldete Aktualisierungen verwendet und zu diesem Zweck durch uns nur insoweit verarbeitet, wie dies für die jeweilige Information erforderlich ist.

Ihre Zahlungsdaten geben wir im Rahmen der Zahlungsabwicklung an das beauftragte Kreditinstitut weiter, sofern dies für die Zahlungsabwicklung erforderlich ist. Sofern Zahlungsdienstleister eingesetzt werden, informieren wir hierüber nachstehend explizit. Die Rechtsgrundlage für die Weitergabe der Daten ist hierbei Art. 6 Abs. 1 lit. b DSGVO.

3.2 Zur Erfüllung unserer vertraglichen Pflichten unseren Kunden gegenüber arbeiten wir mit externen Versandpartnern zusammen. Wir geben Ihren Namen sowie Ihre Lieferadresse ausschließlich zu Zwecken der Warenlieferung Art. 6 Abs. 1 lit. b DSGVO an einen von uns ausgewählten Versandpartner weiter.

3.3 Durchführung von Bonitätsprüfungen

- Creditsafe Deutschland

Sollten wir in Vorleistung treten (z.B. Lieferung auf Rechnung), behalten wir uns vor, eine Bonitätsprüfung auf der Grundlage mathematisch-statistischer Verfahren durchzuführen, um unser berechtigtes Interesse an der Feststellung der Zahlungsfähigkeit unserer Kunden zu wahren. Die für eine Bonitätsprüfung notwendigen personenbezogenen Daten übermitteln wir gemäß Art. 6 Abs. 1 lit. f DSGVO an folgenden Dienstleister:

Creditsafe Deutschland GmbH

Charlottenstraße 68 – 71

10117 Berlin

Die Bonitätsauskunft kann Wahrscheinlichkeitswerte enthalten (sog. Score-Werte). Soweit Score-Werte in das Ergebnis der Bonitätsauskunft einfließen, haben diese ihre Grundlage in einem wissenschaftlich anerkannten mathematisch-statistischem Verfahren. In die Berechnung der Score-Werte fließen unter anderem, aber nicht ausschließlich, Anschriftendaten ein. Das Ergebnis der Bonitätsprüfung in Bezug auf die statistische Zahlungsausfallwahrscheinlichkeit verwenden wir zum Zwecke der Entscheidung über die Begründung, Durchführung oder Beendigung eines Vertragsverhältnisses.

Sie können dieser Verarbeitung Ihrer Daten jederzeit durch eine Nachricht an den für die Datenverarbeitung Verantwortlichen oder gegenüber der vorgenannten Auskunftsei widersprechen. Jedoch bleiben wir ggf. weiterhin berechtigt, Ihre personenbezogenen Daten zu verarbeiten, sofern dies zur vertragsgemäßen Zahlungsabwicklung erforderlich ist.

4) Rechte des Betroffenen

4.1 Das geltende Datenschutzrecht gewährt Ihnen gegenüber dem Verantwortlichen hinsichtlich der Verarbeitung Ihrer personenbezogenen Daten umfassende Betroffenenrechte (Auskunfts- und Interventionsrechte), über die wir Sie nachstehend informieren:

- Auskunftsrecht gemäß Art. 15 DSGVO: Sie haben insbesondere ein Recht auf Auskunft über Ihre von uns verarbeiteten personenbezogenen Daten, die Verarbeitungszwecke, die Kategorien der verarbeiteten personenbezogenen Daten, die Empfänger und Kategorien von Empfängern, gegenüber denen Ihre Daten offengelegt wurden oder werden, die geplante Speicherdauer bzw. die Kriterien für die Festlegung der Speicherdauer, das Bestehen eines Rechts auf Berichtigung, Löschung, Einschränkung der Verarbeitung, Widerspruch gegen die Verarbeitung, Beschwerde bei einer Aufsichtsbehörde, die Herkunft Ihrer Daten, wenn diese nicht durch uns bei Ihnen erhoben wurden, das Bestehen einer automatisierten Entscheidungsfindung einschließlich Profiling und ggf. aussagekräftige Informationen über die involvierte Logik und die Sie betreffende Tragweite und die angestrebten Auswirkungen einer solchen Verarbeitung, sowie Ihr Recht auf Unterrichtung, welche Garantien gemäß Art. 46 DSGVO bei Weiterleitung Ihrer Daten in Drittländer bestehen;

- Recht auf Berichtigung gemäß Art. 16 DSGVO: Sie haben ein Recht auf unverzügliche Berichtigung Sie betreffender unrichtiger Daten und/oder Vervollständigung Ihrer bei uns gespeicherten unvollständigen Daten;

- Recht auf Löschung gemäß Art. 17 DSGVO: Sie haben das Recht, die Löschung Ihrer personenbezogenen Daten bei Vorliegen der Voraussetzungen des Art. 17 Abs. 1 DSGVO zu verlangen. Dieses Recht besteht jedoch insbesondere dann nicht, wenn die Verarbeitung zur Ausübung des Rechts auf freie Meinungsäußerung und Information, zur Erfüllung einer rechtlichen Verpflichtung, aus Gründen des öffentlichen Interesses oder zur Geltendmachung, Ausübung oder Verteidigung von Rechtsansprüchen erforderlich ist;

- Recht auf Einschränkung der Verarbeitung gemäß Art. 18 DSGVO: Sie haben das Recht, die Einschränkung der Verarbeitung Ihrer personenbezogenen Daten zu verlangen, solange die von Ihnen bestrittene Richtigkeit Ihrer Daten überprüft wird, wenn Sie eine Löschung Ihrer Daten wegen unzulässiger Datenverarbeitung ablehnen und stattdessen die Einschränkung der Verarbeitung Ihrer Daten verlangen, wenn Sie Ihre Daten zur Geltendmachung, Ausübung oder Verteidigung von Rechtsansprüchen benötigen, nachdem wir diese Daten nach Zweckerreichung nicht mehr benötigen oder wenn Sie Widerspruch aus Gründen Ihrer besonderen Situation eingelegt haben, solange noch nicht feststeht, ob unsere berechtigten Gründe überwiegen;

- Recht auf Unterrichtung gemäß Art. 19 DSGVO: Haben Sie das Recht auf Berichtigung, Löschung oder Einschränkung der Verarbeitung gegenüber dem Verantwortlichen geltend gemacht, ist dieser verpflichtet, allen

Empfängern, denen die Sie betreffenden personenbezogenen Daten offengelegt wurden, diese Berichtigung oder Löschung der Daten oder Einschränkung der Verarbeitung mitzuteilen, es sei denn, dies erweist sich als unmöglich oder ist mit einem unverhältnismäßigen Aufwand verbunden. Ihnen steht das Recht zu, über diese Empfänger unterrichtet zu werden.

- Recht auf Datenübertragbarkeit gemäß Art. 20 DSGVO: Sie haben das Recht, Ihre personenbezogenen Daten, die Sie uns bereitgestellt haben, in einem strukturierten, gängigen und maschinenlesebaren Format zu erhalten oder die Übermittlung an einen anderen Verantwortlichen zu verlangen, soweit dies technisch machbar ist;

- Recht auf Widerruf erteilter Einwilligungen gemäß Art. 7 Abs. 3 DSGVO: Sie haben das Recht, eine einmal erteilte Einwilligung in die Verarbeitung von Daten jederzeit mit Wirkung für die Zukunft zu widerrufen. Im Falle des Widerrufs werden wir die betroffenen Daten unverzüglich löschen, sofern eine weitere Verarbeitung nicht auf eine Rechtsgrundlage zur einwilligungslosen Verarbeitung gestützt werden kann. Durch den Widerruf der Einwilligung wird die Rechtmäßigkeit der aufgrund der Einwilligung bis zum Widerruf erfolgten Verarbeitung nicht berührt;

- Recht auf Beschwerde gemäß Art. 77 DSGVO: Wenn Sie der Ansicht sind, dass die Verarbeitung der Sie betreffenden personenbezogenen Daten gegen die DSGVO verstößt, haben Sie - unbeschadet eines anderweitigen verwaltungsrechtlichen oder gerichtlichen Rechtsbehelfs - das Recht auf Beschwerde bei einer Aufsichtsbehörde, insbesondere in dem Mitgliedstaat Ihres Aufenthaltsortes, Ihres Arbeitsplatzes oder des Ortes des mutmaßlichen Verstoßes.

4.2 WIDERSPRUCHSRECHT

WENN WIR IM RAHMEN EINER INTERESSENABWÄGUNG IHRE PERSONENBEZOGENEN DATEN AUFGRUND UNSERES ÜBERWIEGENDEN BERECHTIGTEN INTERESSES VERARBEITEN, HABEN SIE DAS JEDERZEITIGE RECHT, AUS GRÜNDEN, DIE SICH AUS IHRER BESONDEREN SITUATION ERGEBEN, GEGEN DIESER VERARBEITUNG WIDERSPRUCH MIT WIRKUNG FÜR DIE ZUKUNFT EINZULEGEN.

MACHEN SIE VON IHREM WIDERSPRUCHSRECHT GEBRAUCH, BEENDEN WIR DIE VERARBEITUNG DER BETROFFENEN DATEN. EINE WEITERVERARBEITUNG BLEIBT ABER VORBEHALTEN, WENN WIR ZWINGENDE SCHUTZWÜRDIGE GRÜNDE FÜR DIE VERARBEITUNG NACHWEISEN KÖNNEN, DIE IHRE INTERESSEN, GRUNDRECHTE UND GRUNDFREIHEITEN ÜBERWIEGEN, ODER WENN DIE VERARBEITUNG DER GELTENDMACHUNG, AUSÜBUNG ODER VERTEIDIGUNG VON RECHTSANSPRÜCHEN DIENST.

WERDEN IHRE PERSONENBEZOGENEN DATEN VON UNS VERARBEITET, UM DIREKTWERBUNG ZU BETREIBEN, HABEN SIE DAS RECHT, JEDERZEIT WIDERSPRUCH GEGEN DIE VERARBEITUNG SIE BETREFFENDER PERSONENBEZOGENER DATEN ZUM ZWECKE DERARTIGER WERBUNG EINZULEGEN. SIE KÖNNEN DEN WIDERSPRUCH WIE OBEN BESCHRIEBEN AUSÜBEN.

MACHEN SIE VON IHREM WIDERSPRUCHSRECHT GEBRAUCH, BEENDEN WIR DIE VERARBEITUNG DER BETROFFENEN DATEN ZU DIREKTWERBZWECKEN.

5) Dauer der Speicherung personenbezogener Daten

Die Dauer der Speicherung von personenbezogenen Daten bemisst sich anhand der jeweiligen Rechtsgrundlage, am Verarbeitungszweck und – sofern einschlägig – zusätzlich anhand der jeweiligen gesetzlichen Aufbewahrungsfrist (z.B. handels- und steuerrechtliche Aufbewahrungsfristen).

Bei der Verarbeitung von personenbezogenen Daten auf Grundlage einer ausdrücklichen Einwilligung gemäß Art. 6 Abs. 1 lit. a DSGVO werden die betroffenen Daten so lange gespeichert, bis Sie Ihre Einwilligung widerrufen.

Existieren gesetzliche Aufbewahrungsfristen für Daten, die im Rahmen rechtsgeschäftlicher bzw. rechtsgeschäftsähnlicher Verpflichtungen auf der Grundlage von Art. 6 Abs. 1 lit. b DSGVO verarbeitet werden, werden diese Daten nach Ablauf der Aufbewahrungsfristen routinemäßig gelöscht, sofern sie nicht mehr zur Vertragserfüllung oder Vertragsanbahnung erforderlich sind und/oder unsererseits kein berechtigtes Interesse an der Weiterspeicherung fortbesteht.

Bei der Verarbeitung von personenbezogenen Daten auf Grundlage von Art. 6 Abs. 1 lit. f DSGVO werden diese Daten so lange gespeichert, bis Sie Ihr Widerspruchsrecht nach Art. 21 Abs. 1 DSGVO ausüben, es sei denn, wir können zwingende schutzwürdige Gründe für die Verarbeitung nachweisen, die Ihre Interessen, Rechte und Freiheiten überwiegen, oder die Verarbeitung dient der Geltendmachung, Ausübung oder Verteidigung von Rechtsansprüchen.

Bei der Verarbeitung von personenbezogenen Daten zum Zwecke der Direktwerbung auf Grundlage von Art. 6 Abs. 1 lit. f DSGVO werden diese Daten so lange gespeichert, bis Sie Ihr Widerspruchsrecht nach Art. 21 Abs. 2 DSGVO ausüben.

Sofern sich aus den sonstigen Informationen dieser Erklärung über spezifische Verarbeitungssituationen nichts anderes ergibt, werden gespeicherte personenbezogene Daten im Übrigen dann gelöscht, wenn sie für die Zwecke, für die sie erhoben oder auf sonstige Weise verarbeitet wurden, nicht mehr notwendig sind.

Copyright © 2024 / IT-Recht-Kanzlei 80339 München



Einbauhinweis

Beim Einbau von LKW-Sitzen ist vor der Verwendung die individuelle Einbausituation zu prüfen.

Alle Sitze mit einem Gurtstraffer dürfen ausschließlich bei Fahrzeugen eingebaut werden, die bereits vorher mit einem Sitz mit integriertem 3-Punkt-Gurt mit Gurtstraffer ausgestattet waren oder hierfür spezifiziert sind.

Alle Sitze ohne einen Gurtstraffer dürfen ausschließlich bei Fahrzeugen verwendet werden, die bereits mit einem Sitz ohne Gurtstraffer ausgestattet waren.

Der Austausch der Sitze darf nur durch autorisiertes Fachpersonal erfolgen und muss den gesetzlichen und versicherungstechnischen Vorschriften entsprechen.

Die Firma GRAMMER AG und die Firma BRINKMANN Technik GmbH & Co. KG übernehmen keine Haftung für die Eignung des Sitzes zum Einbau in bestimmte Fahrzeuge.

Einbauhinweis - Zusatz für Bus-Sitze:

Die Fahrersitze dürfen nur bei Fahrzeugen verwendet werden, die der Fahrzeugklasse M3 (mehr als 8 Sitzplätze) + mehr als 5 t entsprechen!



Gültigkeit / Haftungsausschluß

Diese Produktinformation ist gültig ab dem 01. September 2024.

Mit dem Erscheinen dieser Produktinformation verlieren alle vorangegangenen Listen ihre Gültigkeit.

Technische Angaben, Abbildungen und Gewichte sind unverbindlich!

Änderungen und Irrtum vorbehalten

Aufbauhöhenangaben der Sitzfläche immer gemessen bei mittlerer Belastung 75 kg

Versand

Sämtliche Lieferungen erfolgen aufgrund unserer allgemeinen Geschäftsbedingungen!

- ab Lager
- einschließlich Verpackung
- per DPD, Spedition, Nachtexpress

Alle Gewichtsangaben der Sitze gelten zuzüglich 2-3 kg für die Verpackung.

Einen guten Sitz bedient man gern

Bei den abgebildeten Fahrersitzen ist zum Teil Zubehör enthalten, welches nicht der Grundausstattung entspricht.

Änderungen in Design, Technik und Ausstattung, sowie durch Homologationsvorschriften vorbehalten.

Aus dem Inhalt dieser Produktinformation können aus diesen Gründen keine Ansprüche abgeleitet werden.

Alle Maße unterliegen möglichen Fertigungstoleranzen.



GRAMMER steht für Komfort und Sicherheit - BRINKMANN für Kompetenz und Service

GRAMMER SITZ . DE

Impressum

BRINKMANN Technik GmbH & Co. KG
Stauverbrink 3-7 - 48308 Senden Bösensell - Deutschland

Tel +49 (0)2536 / 3446 - 0
Fax +49 (0)2536 / 3446 - 46
E-Mail info@brinkmann-technik.de
USt-ID DE 228 822 945
Registergericht Amtsgericht Coesfeld
Registernummer HRA 4214
Geschäftsführer Alfons Brinkmann, Christian Brinkmann



Traktor-Sitze

- [08 - 09](#) **Übersicht Maximo®**
- [10 - 11](#) Maximo® XT Evolution active
- [12 - 13](#) Maximo® XT Evolution Dynamic
- [14 - 15](#) Maximo® XT Dynamic Plus
- [16 - 17](#) Maximo® XT Professional
- [18 - 19](#) Maximo® Evolution Dynamic
- [20 - 21](#) Maximo® Dynamic Plus
- [22 - 27](#) Halter Multifunktionsarmlehnen
- [28 - 29](#) Maximo® Dynamic
- [30 - 31](#) Maximo® Professional
- [32 - 33](#) Maximo® Comfort Plus
- [34 - 35](#) Maximo® Comfort
- [36 - 37](#) Maximo® Basic
- [38 - 39](#) Primo® Professional S/M
- [40 - 41](#) **Übersicht Compacto®**
- [42 - 43](#) Compacto® Comfort W
- [44 - 45](#) Compacto® Comfort M
- [46 - 47](#) Compacto® Comfort S
- [48 - 49](#) Compacto® Basic W
- [50 - 51](#) Compacto® Basic M
- [52 - 53](#) Compacto® Basic S
- [54 - 55](#) Compacto® Basic XS
- [56 - 57](#) Compacto® Basic XM
- [58 - 59](#) DS 44 / 1B / T322FM
- [60 - 67](#) Universalsitze

Stapler-Sitze

- [68 - 69](#) Einführung Gabelstaplersitze
- [70 - 71](#) **Übersicht Maximo®**
- [72 - 73](#) Maximo® XXL
- [74 - 75](#) Maximo® L
- [76 - 77](#) Maximo® M
- [78 - 79](#) **Übersicht Primo®**
- [80 - 81](#) Primo® Evolution Plus
- [82 - 83](#) Primo® EL PLUS
- [84 - 85](#) Primo® XL plus
- [86 - 87](#) Sondermodell LINDE/STILL
- [88 - 89](#) Primo® EL PLUS *Neue Version*
- [90 - 91](#) Primo® XXL Schmalversion
- [92 - 93](#) Primo® XL
- [94 - 95](#) Primo® L Plus
- [96 - 97](#) Primo® L
- [98 - 99](#) Primo® XXM Schmalversion
- [100-101](#) Primo® XM Plus
- [102-103](#) Primo® XM
- [104-105](#) Primo® M
- [106-107](#) **Übersicht MSG 20**
- [108-109](#) MSG 20 Standardversion
- [110-111](#) MSG 20 Schmalversion
- [112-113](#) B 12

Baumaschinen-Sitze

- [114-115](#) **Übersicht Actimo®**
- [116-117](#) Actimo® Evolution Neu Bagger
- [118-119](#) Actimo® Evolution Neu Radlader
- [120-121](#) Actimo® Evolution
- [122-123](#) Actimo® XXL
- [124-125](#) Actimo® XXL mit 4-Punkt-Gurt
- [126-127](#) Actimo® XXL mit 3-Punkt-Gurt
- [128-129](#) Actimo® XL
- [130-131](#) Actimo® XL mit Steuerhebelträger
- [132-133](#) MSG 95 EL/T22
- [134-135](#) MSG 95 AL / T22
- [136-137](#) Actimo® M
- [138-139](#) Actimo® M mit Steuerhebelträger
- [140-141](#) Sitzschalen

Schiff-Sitze / für Steuerstände

- [142-143](#) Modulare Sitzsäule
- [144-145](#) Stuhlsockel mit Sitzoberteil

Bahn-Sitze / für Lokführerstände

- [146-147](#) MSG 95 / T22
- [148-149](#) MSG 90.3P

LKW-Sitze

- [150-151](#) Einführung LKW-Sitze
- [152-155](#) Einbauliste LKW
- [156-157](#) **Übersicht Roadtiger®**
- [158-159](#) Roadtiger® Luxury
- [160-161](#) Roadtiger® Comfort
- [162-163](#) Roadtiger® Standard
- [164-165](#) **Übersicht LKW Sitze**
- [166-175](#) Kingman®
- [176-177](#) Arizona
- [178-179](#) Amarillo
- [180-181](#) Chicago

Bus-Sitze

- [182-185](#) Tourea
- [186-189](#) Linea

Zubehör / Ersatzteile

- [190-199](#) Schonbezüge
- [200-203](#) Multifunktionsarmlehnen
- [204-217](#) Polster / Ersatzteile / Notizen
- [218-225](#) AGB / Einbauhinweis
- [226](#) Lieferbedingungen / Impressum
- [227](#) Inhaltsverzeichnis



BRINKMANN Technik GmbH & Co.KG

Stauverbrink 3-7 / 48308 Senden-Bösensell

Tel.: 02536 34 46 22

info@grammersitz.de